

# RADSPORTHAUS BRÜGELMANN

6 FRANKFURT AM MAIN 90

Philipp-Reis-Straße 83 · Telefon 06 11 / 77 76 55

Postcheckkonto: Frankfurt/Main 204 63-605

● EIGENER IMPORT ●

Renn-, Sport- und Tourenräder sowie Teile aus dem In- und Ausland  
Renn- und Sportbekleidung · Massage- und Hautpflege-Artikel

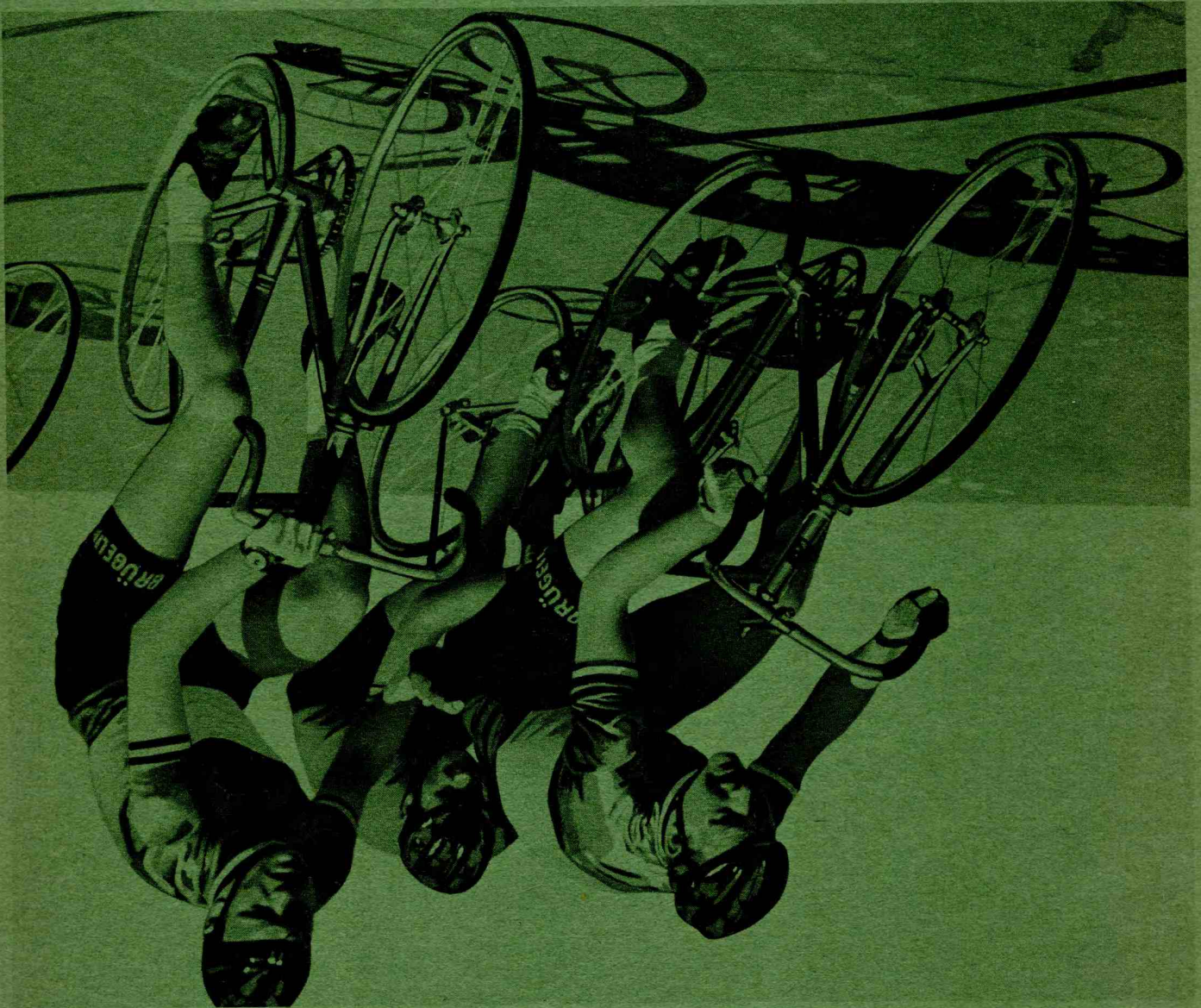

6  
MONATE  
STABILE  
PREISE  
SEITE-3

BRÜGELMANN

1975

Lieferungs- und Zahlungsbedingungen

- 1.) Lieferungen erfolgen per Nachnahme – wobei bis zu 100,- DM Lieferwert die NN-Vorzeitgebühr (z.Zt. 1,40 DM) in Rechnung gestellt wird – ab 100,- DM Lieferung tragen wir auch diese Kosten. Bei Bestellungen mit blanco-Scheck sparen Sie auch diese Nebenkosten – Schecks ohne Karten Nummern können nicht akzeptiert werden, der Versand erfolgt dann per Nachnahme!

- 2.) Ab 50,- DM Lieferwert liefern wir porto- und verpackungsfrei an jeden Ort der BRD und West-Berlin. Bei verschiedenen Artikeln – wo dies extra angeführt ist – müssen wir einen Frachanteil berechnen. Rollgeld bzw. Zustellgebühren und die NN-Rücküberweisungsgebühr der Post geht zu Lasten des Empfängers. Unter 50,- DM Lieferwert werden NUR die Portokosten in Rechnung gestellt – die normalen Verpackungskosten gehen zu unseren Lasten.
- 4.) Der Versand erfolgt auf dem normalen Post- bzw. Bahnversandwege auf Gefahr des Empfängers. Eil- bzw. Express Lieferungen werden nur auf ausdrücklichen Wunsch vorgenommen – die Frachtmehrkosten gehen zu Lasten des Empfängers. WIR HABEN TÄGLICHEN EXPRESS-VERSAND.
- 6.) Volles Umtauschrecht innerhalb 8 Tagen bei freigemachter Rücksendung. Aus organisatorischen Gründen können unfrei-Rücksendung nicht angenommen werden! Sollte der Umtausch jedoch auf einen Bestellfehler zurückzuführen sein, erfolgt die Rücksendung unfrei als Paket.
- 7.) Sonderanfertigungen, sehr ausgefallene Sonderwünsche sowie Stickerarbeiten bei Bekleidung u. d. werden nur bei einer entsprechenden d-konto-Zahlung von ca. 50 % des voraussichtlichen Rechnungsbetrages im Auftrag genommen. Überweisen, die Anzahlung möglichst gleich mit Ihrer Bestellung auf unser Postcheckkonto, so verkürzen Sie die Lieferzeit.

- 8.) Aufträge welche bis 13 Uhr an Wochentagen eingehen – werden noch am gleichen Tage weiterbearbeitet! Unser Grundsatz ist SCHNELLE Lieferung.
- 9.) Preisänderungen können eintreten durch Zoll- und Steuer Änderungen, der Materialkosten, Löhne – Gehälter und Frachten – was 1974 sehr erheblich war – und öffentliche Abgaben. Es wird der am Liefertag gültige Preis in Rechnung gestellt.
- 10.) Als Gerichtsstand und Erfüllungsort gilt Frankfurt/Main. Gerichtsstand für Mahnverfahren ist Frankfurt/Main.
- 11.) Beschädigungen, welche auf dem Versandwege eingetreten sind, müssen sofort der ausliefernden Behörde gemeldet werden.
- 12.) Die Herstellerfirmen behalten sich Änderungen die dem Fortschritt dienen, vor. Soweit möglich, liefern wir immer Teile der neuesten Ausführung.
- 13.) Bei Rücksendung, Umtausch, Reklamation eines Artikels immer die entsprechende Rechnung (oder Copie) beilegen – die Rechnungsnummer allein genügt nicht, da wir unsere Rechnungs-Durchschriften zur Computerregistrierung außer Haus geben. OHNE RECHNUNG IST DAHER KEINE BEARBEITUNG MÖGLICH!

- 14.) Garantie-Ersatz bzw. Ansprüche richten sich nach den Bestimmungen der Hersteller. Für Folgeschäden übernehmen wir keine Haftung. Fracht- bzw. Verpackungskosten so wie Montagekosten welche hiermit verbunden sind, gehen zu Lasten des Eigentümers. Mit Erscheinen dieses Kataloges verlieren alle vorherigen Angebote ihre Gültigkeit.
- 15.) Ladenverkauf erfolgt GRUNDSÄTZLICH nur gegen sofortige Bezahlung.
- 16.) Reklamationen über Fehl- bzw. falschlieferungen bei Laden-Einkauf sind später nicht mehr möglich! Wir bitten Sie daher gleich beim Einkauf um Ihre genaue Überprüfung.
- 18.) Extra Bestellungen von nicht in unserem Programm geführten Teilen bzw. Ersatzteilen können nur SCHRIFTLICH angenommen werden in Verbindung mit einer d-konto-Zahlung von etwa 50 % des voraussichtlichen Rechnungsbetrages.

UNSERE GESCHÄFTSZEITEN FÜR DEN LADENVERKAUF –

MONTAGS + MITTWOCHS GESCHLOSSEN  
 DIENSTAGS + DONNERSTAGS 9.00 – 13.00 / 15.00 – 18.00 Uhr  
 FREITAGS 15.00 – 18.00 Uhr, jeden SAMSTAG 9.00 – 13.00 Uhr

Interessieren Sie sich für komplette

**TANDEMS**  
**RENNRÄDER** auch für Bambis-Schüler  
**SUPER-SPORTRÄDER** für Damen und Herren  
 Dann fordern Sie unsere **FAHRRAD-LISTE** an \*

\* steht ab zur  
 März etwa zur  
 Verfügung

*Lieben Radsportler!*

dem Ziel MINDESTENS EIN HALBES JAHR STABILE PREISE FÜR 1975 waren unsere Bemühungen im letzten Halbjahr '74 gewidmet. Mit verschiedenen Firmen haben wir hierzu Preisabschlüsse mit Liefergarantien getätigt. . . . . unsere Lageräume haben wir vergrößert und vollgestopft bis in den letzten Winkel!!! So hoffen wir, die Preisstabilität packen zu können. . . . . Etwas müßen wir allerdings einschränken; bei einigen Firmen waren uns keine Vereinbarungen über einen längeren Zeitraum möglich - in der heutigen Zeit sind werksseitige Preiserhöhungen von 10 % und teil = weise noch mehr keine Seltenheit und wenn wir dann von einer derart hohen Teuerungsrate betroffen werden, sind wir gezwungen diese mit dem Verkaufspreis weiterzugeben. In diesem Falle liefern wir jedoch nicht einfach zu dem neuen Preis - bei Preiserhöhungen von mehr als 10% bzw mehr als 5. - DM fragen wir vorher bei Ihnen zurück, ob wir die Ware zu dem neuen Preis liefern dürfen. Sollte es notwendig sein, werden wir in unseren Hausmittellungen ab Juni/Juli über neue Preise Sie informieren. WIR LIEFERN IMMER ZU UNSEREN KATALOGPREISEN, FALLS NICHT IN UNSEREN HAUSMITTELLUNGEN AUF NEUE PREISE HINGEWIESEN WURDE!!! Bei uns wissen Sie immer WORAUS SIE SIND. . . . .

SIE HABEN NUN UNSERE RADSPORT-KATALOG 1975 VORLIEGEN. . . . . einen Katalog mit grossem Angebot und günstigen Preisen zusammenzustellen ist kein Problem - das Problem liegt in der Lieferfähigkeit und Preisstabilität der angebotenen Artikel. Daß wir auch nicht ständig alle Artikel zur Verfügung haben, dürfte verständlich sein - ABER, was uns immer wieder sehr viele zufriedene Kunden aus aller Welt mitteilen. . . . . BEI RADSPORT-VERSAND BRÜGELMANN IST ES EINE SELTENHEIT, WENN WICHTIGE ARTIKEL EINMAL VERGRIFFEN SIND - und solche mittellungen freuen uns .

Für 1975 sind auch wieder einige Neuheiten von verschiedenen Firmen angekündigt, wir haben jedoch bewußt diese Artikel nicht in unserem Katalog aufgenommen. Aus Erfahrung wissen wir, daß angekündigte Neuheiten oft SEHR LANGE auf sich warten lassen. . . . . etwa jeden Monat stellen wir ein Mittellungsblatt zusammen - hier berichten wir dann über LIEFERBARE Neuheiten ausführlich. Dieses Mittellungsblatt legen wir jeweils den Sendungen bei, ein extra Versand ist nicht möglich. Es hat sich herausgestellt, daß der größte Teil unserer Kunden mindestens jeden Monat einmal bestellt, somit kommen unsere Stammkunden regelmäßig in den Besitz dieser Informationen mit SONDERANGEBOTEN. In diesen Mittellungen bieten auch immer Artikel zu SONDERPREISEN an - die Artikel aus den Sonder-Angeboten zählen jedoch nicht zur Porto-Freigrenze und die Lieferung zu den Sonderpreisen ist nur solange möglich, wie der entsprechende Vorrat reicht.

Sehr viel von unserer Leistungsfähigkeit hängt von unseren Angestellten ab. Wir sind nun ein Team von 10 Mann ( und Frauen) - unser Buchungscomputer ist noch schneller geworden - das Lager wurde übersichtlich ( im Frühjahr '75 beginnt der Bau eines weiteren Lagers mit ca 1.000 cm<sup>2</sup> Lagerfläche) . . . . . und so hoffen wir unseren Grundsatz PROMPT-ZUVERLÄSSIG-SCHNELL-PREISWERT bestens in die Tat umsetzen zu können. . . . . HIERBEI BITTEN WIR SIE AUCH UM IHRE MITHLIFE; klappert einmal etwas nicht nach Ihrer Vorstellung - teilen Sie uns dies bitte ungeniert mit - NUR SO KÖNNEN WIR ABHILFE SCHAFFEN!!!

Ein Hinweis zu einem Thema, welches leider sehr oft unzufriedenheit auslöst? Sehr oft bekommen wir bestellungen über einzelne, wobei sich der Kunde den Preis selbst errechnet - indem er die Preise der nichtbenötigten Teile von dem Komplett-Preis abzieht. Das dies nicht geht, dürfte doch logisch sein! Die Lieferanten stellen für einzelne immer höhere Preise in Rechnung - welche wir dann selbstverständlich weiterberechnen müssen. Wir hoffen auf Ihre diesbezügliche Einsicht.

. . . . . UND NOCH ETWAS - telefonische oder schriftliche Nachbestellungen können leider NICHT MEHR zu bereits laufenden Bestellungen nachgetragen werden! Bei der Vielzahl der täglich eingehenden Bestellungen ist es unseren Angestellten leider nicht möglich, die ständig eingehenden Nachbestell = ungen zu den Hauptbestellungen nachzutragen. Die Nachbestellungen werden dann gesondert bearbeitet

JEDER SENDUNG LIEGT DIE RECHNUNG BEI, Wenn Sie die Rechnung nicht gleich finden - sehen Sie bitte das Packmaterial genau durch, bevor es weggeworfen wird. Daß eine Sendung ohne Rechnung zum Versand kommt, ist bei unserem Kontrollsystem nach menschlichem Ermessen überhaupt nicht möglich!

UND NUN WÜNSCHEN WIR IHNEN VIEL FREUDE BEIM STUDIUM UNSERES KATALOGES UND HOFFEN AUF EINE GUTE ZUSAMMENARBEIT. . . . .

# Inhaltsverzeichnis

47	Abziehbilder	47	Kniebundhosen u. Strümpfe	66	Sammelmappe	21
5	Achsen für Tretlager	5	Keile für Tretlager	43	Sättel und Satteldecken	30
18	Adapteur für Kettenräder	18	Ketten und Kettenteile	17	Sattelfett	30
65	adidas-Jacke	65	Kettenfett	41	Sattelstützen u. Zubehör	31
69	Anorak	69	Kettenräder	18	Sicherheitsnippel	32
6	Anschläge für Hinterrad	6	Kettenschützer	19	Sitzcreme	77
69	Arminge	69	Kettenradsocken	17	Stutzen	66
40	Atmesser	40	Kit für Schlauchreifen	40	Sonnenbrille	67
40	Kilometrezähler	40	Kit für Schlauchreifen	40	Speichen	41
34	Armsen-Spirale	34	Kugeln und Kugellringe	20	Speichenschutzscheiben	41
47	Auto - Aufkleber	47	Kurbeln	42	STÄRKUNGSMITTEL	78-79
6	Bahnmuttern	6	Kurbelschrauben	5	Steuersätze	27+41
6	Batterie-Beleuchtungen	6	Kotzuschützer	41	Stoppuhren	15
65	Beinlinge	65	KRENNMARK	78	Sturzringe und HELME	67
59-67	Bekleidung	59-67	Lenker und Zubehör	22/23	SUPER LEICHTES Material	83
6	Beleuchtungen und Zubehör	6	Lenkerband	23	SCHALTUNGEN u. Wertler	32-34
15	BETREUER Zubehör	15	Lenkerschaltgriffe	33	Schellack	40
8-11	Bremsen und Zubehör	8-11	Leistungs-kontrölbuch	21	Schlauchreifen u. Zubehör	37-40
66	Bremshandschuhe	66	Lieferungs- u. Zahlungsbed.	2	Schlösser	41
57	BÜCHER	57	Luftdruckprüfer	40	Schmiermittel	41
82-83	B - 72 Material	82-83	LAUF RÄDER	52	Schutzbleche	41
13	Bachträger	13	Massage	Mittel 76/79	Schnürsenkel	69
45	Distanzringe	45	Mützen	59+67	Schuhe und Überzieher	70-71
37	Drahtreifen	37	Naben und Teile	25	Thermosflaschen	14
69	Elnbogenschützer	69	Nagelreisser	40	Trainingsanzüge	59-67
46	Emallieren von Rahmen	46	Oel	41	Tretilager	42-43
56	Fahrradständer	56	Pedalklammern	71	Tretilager-Schrauben	5
47	Farben	47	Proviatbeutel	69	Trikot	24 + 59-67
41	Felgen	41	Pumpen und Halter	28+29	Trinkflaschen und Halter	14
41	Fett	41	POSTER	21	Umhängebeutel	69
14	Flaschen und Halter	14	P O - H O	78	Unterziehhemd	69
14	Flügelmuttern	14	Räder	52	Übungsgeräte	74-75
26-27	Freizeit-PULLI	26-27	Radsport-Sammelmappe	21	Waschmittel	68
66	Fussbaken und Riemen	66	Rahmen	48-50	Werkzeuge	53-56
76-77	FRANZBRANNWEIN	76-77	Regenmutze	67	Windbluse	69
16	Gepäcktaschen	16	Regenhandschuhe	69	Windlatz	69
16	Gepäckträger	16	Rennhosen	59-67	Winterschuhe	70-71
66	Glocken	66	Rennschuhe	70+71	Zahnkränze	44-45
74	Home-trainer	74	Reservereifenhalter/tasche	40	Züge für Bremsen	9
69	Hosenträger	69	Rostschützer	27	Zugassenspirale	9
69	Hoseneder	69	Rostentferner	47	Zugendkappen	9
11	BREMSEN	11	Seite	51	ARTEN der AUSFALLENDEN	Seite
10	BREMSKABELTRÄGER	10	GESCHÄFTSZEITEN	2		
19	KEITENRÄDER	19	KEITEN	17		
19	KURBELN	19	KEITENRAD/KURBEL-SYSTEME	19		
34	KABELFÜHRUNGEN	34	KÖRPERAUFBAU/STÄRKUNG	7 2/75		
35	NABEN	35	KURBELLÄNGEN	41		
27	PEDALEN	27	Lieferungs- und Zahlungsbedingungen	2		
35	PUMPENHALTER	35	SO FINDEN SIE UNS	7		
35	SCHALTUNGEN / WERFER	35	BEKLEIDUNGSGRÖSSEN	68		

# 1975

*Alle unsere Preise exkl. MwSt. bereits die üblichen Steuer!*

HINWEIS zur Erscheinung unseres Kataloges:  
 DER JEWEILS NEUE KATALOG GEHT ALLEN UNSEREN KUNDEN GEGEN ENDE FEBRUAR/  
 ANFANG MÄRZ AUTOMATISCH ZU. EINIGE TAGE VORHER LEGEN WIR DEN KATALOG  
 JEDOCH BEREITS DEN LIEFERUNGEN BEI - WERDEN SIE BITTE NICHT UNGEDULDIG, WENN  
 EINER IHRER BEKANNTEN BEREITS EIN KATALOG HAT, WELCHEN ER MIT EINER LIEFERUNG  
 BEKAM. EIN VORWEGGENOMMENER SEPARATER POSTVERSAND IST NICHT MÖGLICH!!!

**ACHSEN für Treilager**

- 5101 Stronglight Keilchse - 125, 127, 130, 132 oder 135 mm lang 4.60 DM
- 5102 einfache Keilchse in Standardlänge 3.- DM
- 5103 Vierkantchse STRONGLIGHT 14.-DM / ZEUS 17.45 DM / T.A. 16.55 DM  
 SUGINO 17.45 DM / CAMPAGNOLO 24.85 DM  
 CAMPAGNOLO -schmutzgeschützt -BREV. INTER. eingraviert 27.15 DM

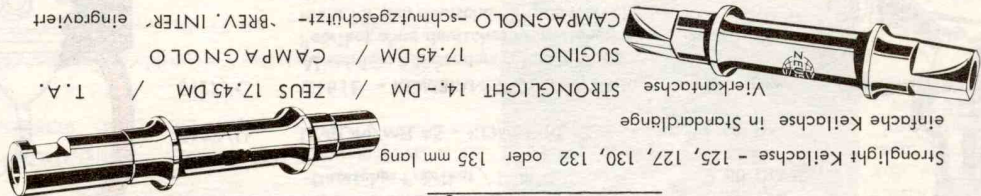

ACHTUNG - bei Bestellung von Treilagerachsen möglichst die eingravirte Typ Bezeichnung angeben und ob für 1-, 2- oder 3-fach Kettenrad.

**KURBELSCHRAUBEN für 4-kant Achse (Preis je Stück)**

- 5108 VERCHROMT mit verchromter Scheibe (SW = 16mm), paßt für alle üblichen Treilagerachsen 2.- DM  
 Original STRONGLIGHT 1.- DM / Original ZEUS 2.- DM / Original CAMPAGNOLO 2.70 DM  
 Original SUGINO 1.30 DM / Original T.A. 1.30 DM



**KURBEL-ABSCHLUSSDECKEL (Preis je Stück)**

- 5110 STRONGLIGHT 1.15 DM / T.A. 1.15 DM / CAMPAGNOLO (paßt auch für ZEUS) 1.75 DM  
 SUGINO 1.15 DM



SEHR WICHTIG, um zu vermeiden, daß das Gewinde zum Einschrauben des Kurbelabziehers beschädigt wird!

**INNENLAGER komplett (Achse - Schalen - Konterring)**



- 5112 Keil - Innenlager STRONGLIGHT Achslängen wie 5101 9.60 DM
- 5113 Keil - Innenlager in einfacher Standard-Ausführung 6.- DM
- 5114 VIERKANT - INNENLAGER STRONGLIGHT 18.- DM / ZEUS 34.- DM / T.A. 25.- DM  
 SUGINO 29.- DM / CAMPAGNOLO 45.20 DM ... schmutzgeschützt 55.20 DM

SUPERLEICHT; Aluminium Schalen mit Stahl-Kugellauf - Titan Achse mit Stahlconen = Seite 83  
 -bitte GENAUE Abmessungen für Gewinde und Achslänge angeben -  
 TRETLAGERSCHELEN (= 2 Schalen und Konterring)

- 5116 Standard Ausführung - nur mit Gewinde 34,7 mm  $\phi$  - 3.- DM
- 5117 STRONGLIGHT - mit 34,7 mm  $\phi$  (normal) oder 35 mm  $\phi$  (französisch) Gewinde - 5.- DM
- 5119 T.A. - mit 34,7 mm, 35 mm oder 36 mm  $\phi$  (italienisch) Gewinde - 12.- DM
- 5120 CAMPAGNOLO - mit allen drei Gewinde  $\phi$  lieferbar 26.- DM, ... schmutzgeschützt 34.- DM
- 5120/Z ZEUS 20.- DM, 5120/5 SUGINO 16.- DM
- 5121 SCHMUTZ-SCHUTZHÜLSE; verhindert von Innen das Eindringen von Schmutz und Wasser in das Lager. Paßt in alle üblichen Treilager 3.95 DM



Vergeßen Sie bitte nicht bei Ihrer Bestellung das Gewindemaß oder die Achsbezeichnung anzugeben!!! Wenn nicht's angegeben ist, liefern wir 34,7  $\phi$  für 2-fach Kettenrad. Bei allen Logerteilen liefern wir immer entsprechende Kugeln der Güteklasse 1 mit - wird dies nicht gewünscht, bitte extra angeben. ALLELAGERTEILE SIND AUCH EINZELN LIEFERBAR.

ANSCHLÄGE für Hinterrad

UNERLÄSSLICH ZUM SCHNELLEN, SICHEREN UND GENAUEN MONTIEREN DES HINTERRADES . . . . .

- 5122/C Stück -95 DM SCHRAUBE mit FEDER und CHROMMUTTER für Campagnolo, Zeus o.B. Ausfallenden
- 5122/5 Stück -70 DM ZUM EINKLEMMEN IN DAS AUSFALLENDE



paßt in alle normalen Ausfallende

- 5124 NORMALE AUSFÜHRUNG FÜR EINFACHE BAHN-NABEN -95 DM
- 5125/C . . . für CAMPAGNOLO RECORD BAHN-NABEN 2.50 DM
- 5125/Z . . . für ZEUS WELTWEISTER BAHN-NABEN 2.50 DM

BÄHNMUTTERN

- 5127/F FER - KOMBIANLAGE -Deutsches Fabrikat / DDR - 9.50 DM
- 5127/U UNION/MLAS - KOMBIANLAGE 12.50 DM
- 5127/C CIBIE - KOMBIANLAGE (Abb.rechts) Aluminium = besonders leicht, franz. Fabrikat ohne deutsches Prüfzeichen - nicht für den deutschen Straßenverkehr 11.- DM

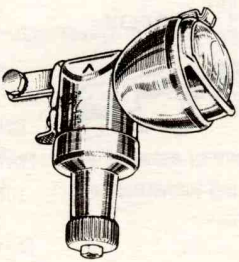

- 5129/PL RÜCKLICHT -Plastik- zur seitlichen Befestigung komplett mit langem Lichtkabel und Birne 2.10 DM
- 5129/PO RÜCK - POSITIONSLÄMPCHEN -Metall, verchromt- komplett mit langem Lichtkabel und Birne 2.50 DM
- 5129/RÜ RÜCKLICHT kombiniert mit RÜCKSTRAHLER große Ausführung mit 50mm Ø Nach deutscher polizeilicher Vorschrift Beste Leuchteigenschaft = Ihre Sicherheit komplett mit langem Lichtkabel und Birne 3.50 DM

BELEUCHTUNGSSUBEHÖR

- 5132 ERSATZBIRNE für Vorderlampe -40 DM, 5133 .. für Rücklicht -40 DM
- 5134 LICHTKABEL mit 2 Ösen -kurz- -50 DM, 5135 . . . lange Ausführung -60 DM
- 5138 DYNAMOKAPPE; schont die Reifen und gibt Sicherheit - ermöglicht besseren Antrieb des Dynamo bei Regen, Schnee und Eis -50 DM
- 5140 PEDALRÜCKSTRAHLER; paßend für fast alle Pedalmodelle (außer dem Plattenpedal) - NACH POLIZEILICHER VORSCHRIFT Stück -90 DM

BATTERIE BELEUCHTUNGEN

Die Beleuchtungen 5156 und 5159 haben kein deutsches Prüfzeichen und gelten daher in Deutschland nicht als Fahrrad-Beleuchtung.

- 5156 BATTERIE LICHTANLAGE ZUM ANSCHRAUBEN; für vorn mit weißem Glas und hinten mit rotem Glas. Schnelle und einfache Montage - geringes Gewicht. Hierzu kommen 2 Mono-Zellen. 8.- DM



Eine Sicherheitslampe mit Belags-  
 rignungs-  
 Wird an Arm oder Bein befestigt  
 und behindert den Träger nicht  
 Völlige Bewegungsfreiheit!  
 ■ Weisses Licht vorne  
 ■ Rotess Licht hinten  
 ■ Für Fussgänger und falls zusätz-  
 liche Sicherheit für Radfahrer

- 5159 ARM - bzw. EINLEUCHTE ohne Batterien 3.50 DM
- hierzu kommen 2 Baby-Zellen



- 5157/212 MONO-Zelle VARTA-Standard 1.10 DM
- 5157/282 MONO-Zelle VARTA-Super 1.95 DM
- 5157/213 BABY-Zelle VARTA-Standard -80 DM
- 5157/281 BABY-Zelle VARTA-Super 1.60 DM

BESTELLUNGEN -

ERBITTEN WIR AUF UNSEREN BESTELL-FORMULAREN IIII  
 DAS ERSPART UNS UND IHNEN ARBEIT UND IST  
 AUCH FÜR SIE ÜBERSICHTLICHER - IHRE BESTELLUNG

ERREICHT UNS SO AM ZUVERLÄSSIGSTEN - UNSERE KOMMISSIONÄRE KÖNNEN SICH SOFORT  
 DER BEARBEITUNG ANNEHMEN - SIE HABEN DIE GEWÄHR, DASS SIE SCHNELLSTENS IN DEN  
 BESITZ DER WARE KOMMEN. BESTELLUNGEN AUF BRIEF ODER KARTE MÜSSEN WIR ERST AUF  
 BESTELL-FORMULARE ÜBERTRAGEN - SOMIT VERZÖGERT SICH DIE AUSLIEFERUNG.

TUPPIX  
 DIE HANDWASCHPASTE MIT  
 CREME - EFFEKT

... wo es stark verschmutzt, ver-  
 schmierte oder verätzte Hände gibt,  
 reinigt und PFLEGT tuppix schnell  
 und gründlich.

Bestell - Zeichen 'tuppix'  
 große 200 ml Tube 1.85 DM

**DIE BESTE und SICHERSTE** STROMQUELLE FÜR DEN RADFÄHRER :

NICHT NUR FÜR DEN RENNFAHRER, AUCH FÜR DEN TOUREN- UND SPORTFAHRER UND FÜR DEN WEG ZUR TÄGLICHEN ARBEITSSTELLE. DIESER DYNAMO, EINGEBAUT IN DER VORDERRADNABE, GIBT AUCH BEI REGEN, SCHNEE UND EIS NOCH MIT SICHERHEIT STROM AB. KEINE AUSSERGEWÖHNLICHE WARTUNG. DIESE STROMQUELLE ERSPART DIE UNLIEBSAMEN STRAFANZEIGEN UND GIBT DIE UNBEZAHLBARE SICHERHEIT. DIE ANSCHAFKUNGSKOSTEN SIND SCHNELL DURCH WENIGER REIFENVERSCHLEISS WIEDER EINGESPART. DIE GEFÄHR, DES IN DIE SPEICHERN RÜTSCHENDEN DYNAMO IST NICHT VORHANDEN. VORTEIL AUF VORTEIL.

DIESE DYNAMONABE HAT SICH BEI DEN RADSPORTLERN ZUM TEIL SO DURCHGESETZT, DASS IN VERSCHIEDENEN GEBIETEN BEREITS 80-90% ALLER RENNFAHRER IM WINTER NUR NOCH MIT DIESER DYNAMONABE FAHREN.

BEACHTEN SIE UNSEREN BESONDERS GÜNSTIGE PREIS DES KOMPLETTEN VORDERRADES.

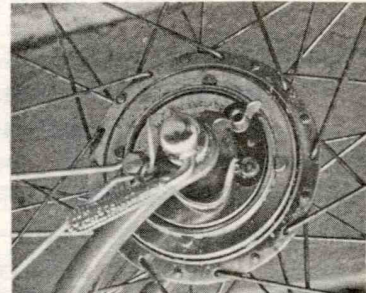

für Schnellspanner!  
Die äusseren Abmessungen der Konturmutter entsprechen genau einer Renn-Nabe, sodass der Radwechsel in gewohnter Präzision verläuft und ein einwandfreier Sitz gewährleistet ist.

- 5144/27 komplettes Vorderrad mit Schlauchreifenfelge 65.- DM
- 5144/28 ..... mit 28" Drahtreifenfelge 65.- DM
- 5144/26 ..... mit 26" Drahtreifenfelge 65.- DM

**VORDERLAMPEN** IN SPORTLICHER FORM - MIT DEUTSCHEN PRÜFZEICHEN

- 5148/5 verchromte Ausführung - mit Halter zur seitlichen Befestigung 6.60 DM
- 5148/U .... gleiche Lampe jedoch mit Halter zur Befestigung über dem Vorderrad (Bremsbolzen) 6.60 DM

ZUBEHÖR ZUR DYNAMONABE -

- 5151 FLÜGELMUTTERN zur Radbefestigung in der Gabel 2 Stück 1.80 DM
- 5152 KLEINE FLÜGELMUTTER zur Befestigung des Lichtkabel - Messing, nicht rostend -70 DM
- 5153 LICHTSCHALTER AN/AUS zur Montage am Lenker (Lichtkabel siehe Seite 6) 3.30 DM
- 5154 SPEZIAL BIRNE für Vorderlampe, helles Licht auch bei langsamer Fahrt 1.80 DM
- 5155 RÜCKLICHTBIRNE -50 DM

WENN SIE UNS BESUCHEN;

beachten Sie unsere Ladengeschäftszeit auf Seite -2-

SIE FINDEN UNS GANZ EINFACH UND SCHNELL - VON UNS BIS ZUR AUTOBAHNAUFFAHRT SIND ES NUR ETWA 500 meter! SIE HABEN JEDOCHE DIE GROSSE MÖGLICHKEIT, SICH ZU VERFAHREN, BEACHTEN SIE DAHER GENAU .....

AUTOBAHN-ABFAHRT FRANKFURT/WEST

... aus Richtung Süden? bis Frankfurter Kreuz - dann weiter Richtung Giessen/Kassel die Abfahrt West ist etwa 4 km nach dem Frankfurter Kreuz. ... aus Richtung Köln? Abfahrt Mainz/Wiesbaden - Richtung Frankfurt/Höchst bis zur Abfahrt Frankfurt West. ... aus Richtung Kassel oder Dortmund? bis zur Abfahrt Frankfurt West.

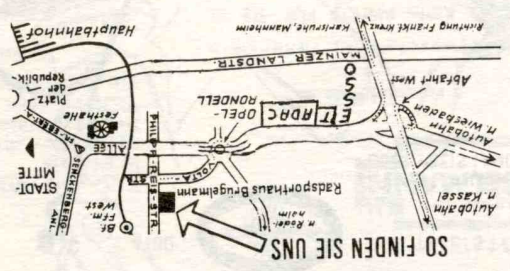

SO FINDEN SIE UNS

Weg nehmen? nach etwa 300 meter ist rechts eine ESSO-TANKSTELLE - ordnen Sie sich hier auf die rechte Fahrbahn ein - nach ca. 200 meter verlassen Sie die Autostrasse - (Ausfahrt BOCKENHEIM) - Sie kommen sodann in einen Kreisverkehr, fahren hier eine 3/4 Runde und verlassen den Kreisverkehr in die VOLTA-STRASSE ... dann ist es die zweite Straße links.

WENN SIE MIT DEM ZUG IM HAUPTBAHNHOF ANKOMMEN, FRAGEN SIE AM BESTEN IN DER AUSKUNFT. Zur Zeit ist das Bahnhofsgebiet eine Groß-Baustelle .....

WENN SIE MIT DEM FLUGZEUG KOMMEN; ab Flughafen gibt es Bus-Verbindung oder Taxi (ca. 15.- DM mit Taxi).

BREMSEN

Alle Preise sind für den kompletten Satz und beinhalten die Griffe - Bremskörper und Züge, bei den Mittelzugbremsen sind selbstverständlich die Kabelträger ebenfalls im Preis enthalten. Die Bremskörper sind auch einzeln lieferbar. Die Lieferung von Bremsen mit den Griffen eines anderen Fabrikates ist ebenfalls möglich - in diesem Falle wird die Original Preisdifferenz berücksichtigt und kein zusätzlicher Aufpreis !! Für alle von uns geführten Bremsen liefern wir auch Ersatzteile. Normalerweise liefern wir die Größen der Bremsen passend für übliche Bremsungen der modernen Rennrahmen. Leider weichen die Rahmenbauer oft von den üblichen Abmessungen ab, sodass Sie Probleme bei der Montage haben - teilen Sie uns in solchen Fällen die Maße laut nebenstehender Abbildung mit.

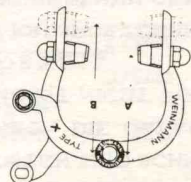

- 5163 WEINMANN Bremsen STANDARD-Modell in allen Größen 13.- DM
- 5164 WEINMANN Bremsen mit RENN-BREMSEGRIFFEN 15.- DM
- 5165 WEINMANN Rennbremsen modell CRITERIUM mit Weinmann SUPER Bremsgriffen und GRIFFGUMMI 18,50 DM

Über Preis und Liefermöglichkeit für die neue Weinmann-CARRERA-Bremse ist noch nicht's bestimmt. Wir informieren in unseren monatlichen Mitteilungen sobald lieferbar - verschonen Sie uns mit vorherigen Anfragen.

- 5166 MITTELZUG-RENNBREMSEN mit Renngriffen 24,80 DM
- 5167 MITTELZUG-RENNBREMSEN mit Renngriffen und Griffgummi 27,80 DM
- 5168 MITTELZUG-RENNBREMSEN mit SUPER-SPEZIAL Renngriffen und Griffgummi 30,80 DM

- 5169 UNIVERSAL - RENNBREMSEN UNIVERSAL SUPER-68 BREMSSEN 5171 mit Professionel Griffen 39,85 DM
- 5170 SEITENZUG mit Professionel Griffen in SCHWARZ 53,50 DM
- 5171/ SCH modell 68-SPECIAL Ausführung ~75

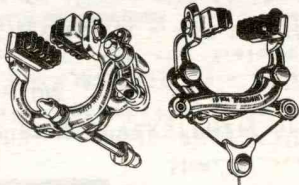

- 5172/C SUPER-CAMP # die Super 68 Bremse mit den patentierten Campagnolo Bremssschuhen und Campagnolo Gummi sowie den AUSGEBOHRTEN Bremsgriffen 5194/L 83.- DM
- 5172/Z mit den EXTRA-LEICHTEN ZEUS BREMSSSCHUHEN UND SPEZIALGUMMIS 64.- DM

MAFAC

- 5173 modell RACER mit den leichten Mafac-Plastik Griffen 23.- DM
- 5174 modell RACER mit Alu-Griffen und Gummiauflage 25.- DM
- 5175 modell COMPETITION 38.- DM
- 5176 modell 2000 mit den Mafac-2000 Griffen 45.- DM
- 5176/G modell 2000 GOLDFARBIG eloxiert 47.- DM
- 5177 modell CRITERIUM / CROSS 20.- DM

Rahmen zu diesen Bremsen finden Sie auf den Seiten 48 + 49. Diese Bremsen sind besonders leicht - im Winter bei Crossrennen haben sie den Vorteil, daß sich Schnee und Matsch nicht in den Bremsen festsetzen kann !!



SHIMANO

- modell DURAFACE Rennbremsen Bestell - Nr. 5178 115.- DM
- WELTMEISTER BREMSSEN 209.- DM
- Mit der neuen Campagnolo Serie SUPER-RECORD kommt auch eine leichtere Bremse ...
- ÜBER PREIS UND LIEFERTERMIN GIBT ES NUR GERÜCHTE



ZEUS 2000

Eine Rennbremse der Superlative im Mittelzug-System!

5179 98.- DM

SUPERLEICHT - nur 690 Gramm mit allem Zubehör, Beachten Sie einmal diese geringe Gewicht UND die Vorteile des Mittelzug! BESONDERS FLACHE BEFESTIGUNGSWÜTTERN -Abbildung rechts-, diese Bremse ist ein Schmuckstück am Fahrrad ... und der Bremsgriff, das ist wirklich durchdacht.

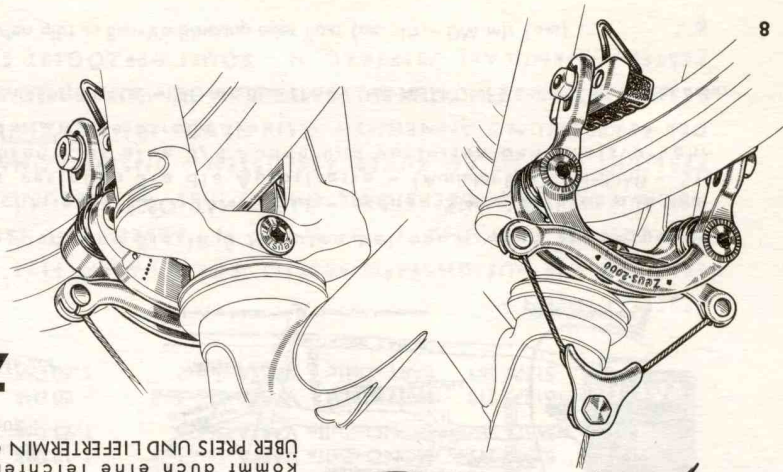





OFFIZIELLER AUSRÜSTER  
DER DEUTSCHEN  
OLYMPIA-MANNSCHAFT



BREMSSGRIFFE und ZUBEHÖR - Preise verstehen sich je Stück -

5184 EINFACHER RENNBREMMSGRIF - ohne Zugstellschraube

5185 ..... mit Griffgummi!

5186 WEINMANN SUPER Griff mit Zugstellschraube

5187 ..... mit Griffgummi!

5187/SP WEINMANN SUPER-PROFI mit gelochtem Hebel mit Griffgummi - ohne Endspanner

MAFAC BREMMSGRIFFE

5188 PLASTIK-GRIF mit Zugstellschraube

5190 ALUMINIUM-GRIF

5191 modell 2000 mit DICKEM Griffgummi!

UNIVERSAL BREMMSGRIFFE

5194 modell Professional Super

5194/SCH ..... in SCHWARZ

5194/L ..... AUSGEBOHRT

5194/Z ZEUS - 2000

gelochte Bremshebel - Enspanner

Zugstellschraube und DICKE Griffgummi!

5194/C CAMPAGNOLO

5194/CL ..... AUSGEBOHRT

5198 SICHERHEITSBREMMSGRIFFE

ermöglichen schnelle Bremsreaktion sowohl beim unten angefaßten Lenker als auch beim 'Lenker-oben-fahren'

PAAR 10.- DM

BREMMSGRIFFGUMMI

5199/U für UNIVERSAL - BREMMSGRIF

5199/W für WEINMANN - BREMMSGRIF

5199/M für MAFAC - mit Stellerschraube

5199/Z für ZEUS - 2000 BREMMSGRIF

5199/C für CAMPAGNOLO - BREMMSGRIF

REGULIERKAPPE mit Gummifülle



für UNIVERSAL BREMMSGRIF

5199/KAP

-.95 DM

ZUG-ENDKAPPE

in Plastik

Verhindern die un=

Hebungen durch

die Kabelenden

10 Stück =

5211 -.50 DM

Bei Nichtgefallen steht Ihnen immer Rückgabe - oder Umtauschrecht innerhalb 8 Tagen zu . Ausgenommen Sonderanfertigungen . ALSO KEIN RISIKO FÜR SIE !!

DER KAUF BEI UNS IST IMMER OHNE RISIKO

6 Frankfurt/Main 90

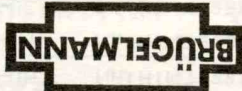

5200/U für UNIVERSAL 1.50 DM  
5200/W für WEINMANN 1.50 DM  
5200/M für MAFAC 1.50 DM  
5200/Z für ZEUS-2000 5.50 DM  
5200/C für CAMPAGNOLO 6.- DM

BREMMSGRIFFBANDAGE -komplett-

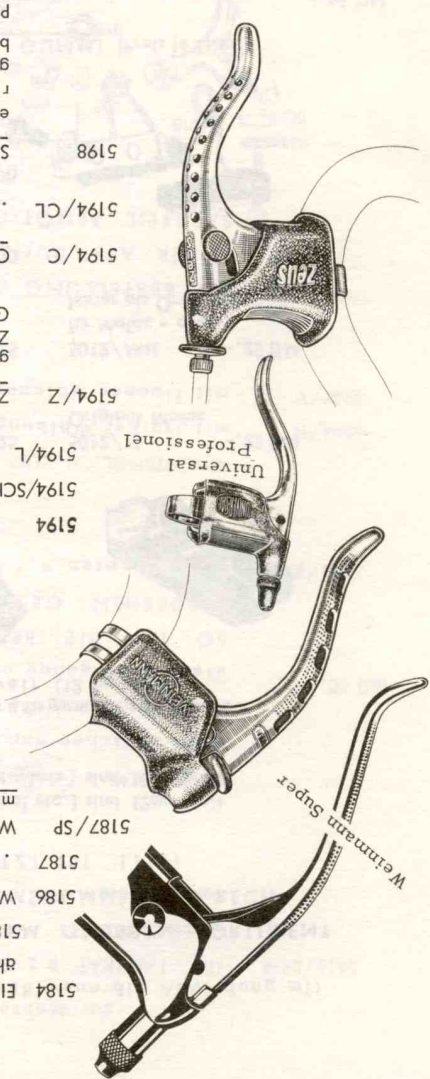
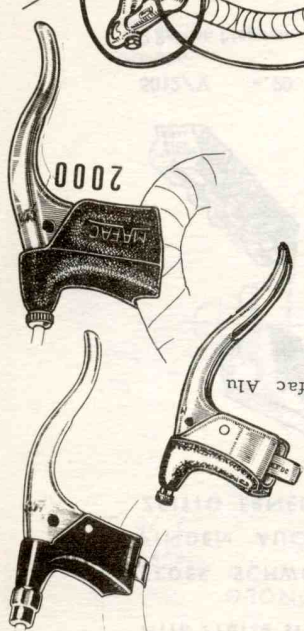
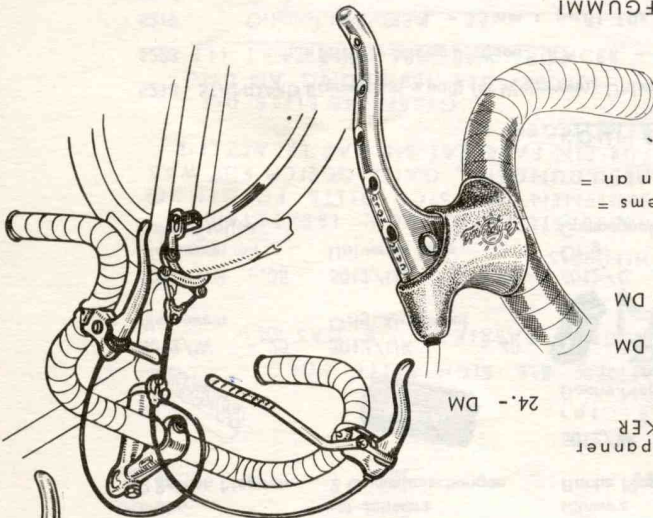
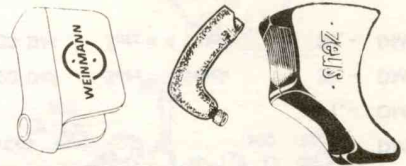

BREMSE GUMMI

Alle Preise sind je Stück und verstehen sich nur für den Gummi - auch wenn die Abbildung mit dem Schuh dargestellt ist. JEDER SCHWÖRT AUF 'SEINE BREMSGUMMI'. ... IN UNSEREM GROSSEN SORTIMENT FINDEN AUCH SIE BESTIMMT 'IHREN BREMSGUMMI'. EIN BREMSGUMMI MUSS RECHT = ZEITIG ERNEuert WERDEN UND NICHT ERST, WENN ER ABGENUTZT IST !!!!!

Wir bitten zu beachten:  
STANDARD Bremschuh (Weinmann, Universal etc.) sind 12mm breit  
SPEZIAL Bremschuh (Compagnolo, Mafac etc.) sind 10mm breit

5012/2000 VLOX - 2000; ein außergewöhnlicher Bremsgummi mit besten Kritiken in der Radsportwelt (12 mm breit)

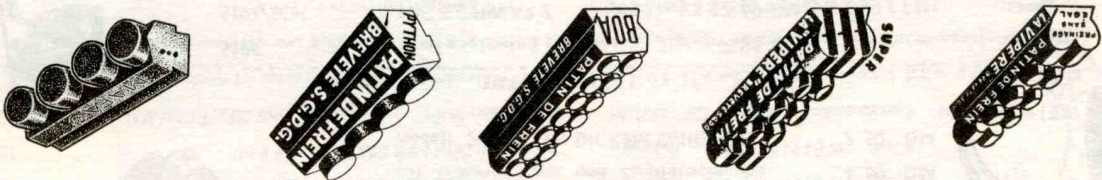
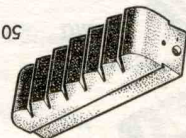

5012/V -20 5012/VV -30 5012/BS -25 5012/PS -25 5012/M -25 DM

braun 2 Reihen Noppen 2 Gummi-mischungen rot-schwarz -25

5012/BR -25 5012/PR -25 5012/MH -25 DM

rot flache Noppen 4 Stollen rot für Mafac - ober härter als Original

5012/PV -30 5012/Z 2.70

5012/UK -40 5012/UL -40 5012/WH -35

rot - schwarz 2 Gummi-mischungen Original Zeus mit Drahtbügel

5012/W -25 5012/C 2.50 5012/WH -35

Universal lang Weimann mit hohen Stollen

5012/UK -40 5012/UL -40 5012/WH -35

rot flache Noppen 4 Stollen rot für Mafac - ober härter als Original

5012/PV -30 5012/Z 2.70 5012/WH -35

rot - schwarz 2 Gummi-mischungen Original Zeus mit Drahtbügel

5012/W -25 5012/C 2.50 5012/WH -35

Universal lang Weimann mit hohen Stollen

5012/UK -40 5012/UL -40 5012/WH -35

rot - schwarz 2 Gummi-mischungen Original Zeus mit Drahtbügel

5012/W -25 5012/C 2.50 5012/WH -35

Universal lang Weimann mit hohen Stollen

5012/UK -40 5012/UL -40 5012/WH -35

rot - schwarz 2 Gummi-mischungen Original Zeus mit Drahtbügel

5012/W -25 5012/C 2.50 5012/WH -35

Universal lang Weimann mit hohen Stollen

5012/UK -40 5012/UL -40 5012/WH -35

rot - schwarz 2 Gummi-mischungen Original Zeus mit Drahtbügel

5012/W -25 5012/C 2.50 5012/WH -35

Universal lang Weimann mit hohen Stollen

5012/UK -40 5012/UL -40 5012/WH -35

rot - schwarz 2 Gummi-mischungen Original Zeus mit Drahtbügel

5012/W -25 5012/C 2.50 5012/WH -35

Universal lang Weimann mit hohen Stollen

5012/UK -40 5012/UL -40 5012/WH -35

rot - schwarz 2 Gummi-mischungen Original Zeus mit Drahtbügel

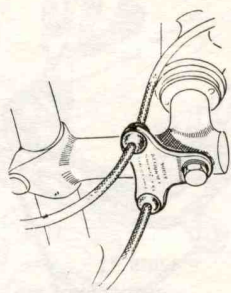

5235/T 1. A. KABELVERBINDER zur Befestigung am Lenker (Abb. links) 1.50 DM  
5235/R KABELVERBINDER mit Feder - ähnlich Abbildung rechts - 1.- DM  
5235/P KABELVERBINDER in einfacher Art -Plastik- zum Stecken oder Schrauben -30 DM

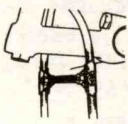

BREMSE KABELVERBINDER

Abbildung -A- 5230-MV für Vorderbremse 1.- DM  
-B- 5230-LV für Vorderbremse mit Endspanner 2.- DM  
5230-WV für Vorderbremse mit Stellerschraube 1.50 DM  
5230-MHN 5230-MHK für HINTERBREMSE 1.- DM  
5230-UH 5230-WH für HINTERBREMSE mit Endspanner 2.- DM  
-D- 5230-UH 5230-WH für HINTERBREMSE mit Stellerschraube 1.50 DM  
-D- 5230-UC 5230-WH für HINTERBREMSE AN CINELLI RAHMEN 3.- DM  
-E- 5230-TÜ TÜLLE FÜR KABELTRÄGER 5230-MV -25 DM  
-F- 5230-MA für HINTERBREMSE wenn ein Querstieg angeleitet ist 1.50 DM

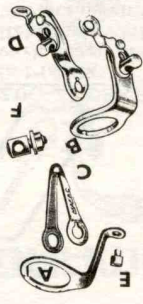

BREMSE KABELTRÄGER

5218 STANDARD Brems Schuh - paßt für Weinmann, Universal etc. - 65 DM  
5223 ... mit Stift für Mafac Bremsen RACER - COMPETITION - 2000 - CRITERIUM/CROSS 1.- DM  
5219 Original UNIVERSAL - 35mm; paßt für Universal, Weinmann etc 1.- DM  
5220 Original UNIVERSAL in langer Ausführung - 40 mm 1.- DM  
5221 Original CAMPAGNOL; paßt auch für Weinmann, Universal etc 39.- DM  
5222 Original ZEUS; paßt auch für Weinmann, Universal etc 30.- DM

KOMPLETTE BREMSSCHUHE MIT GUMMI (Preis je Stück)

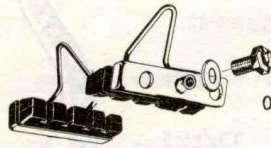

5012/V -20 5012/VV -30 5012/BS -25 5012/PS -25 5012/M -25 DM  
braun 2 Reihen Noppen 2 Gummi-mischungen rot-schwarz -25  
5012/BR -25 5012/PR -25 5012/MH -25 DM  
rot flache Noppen 4 Stollen rot für Mafac - ober härter als Original  
5012/PV -30 5012/Z 2.70  
rot - schwarz 2 Gummi-mischungen Original Zeus mit Drahtbügel  
5012/UK -40 5012/UL -40 5012/WH -35  
Universal lang Weimann mit hohen Stollen  
5012/W -25 5012/C 2.50 5012/WH -35  
rot - schwarz 2 Gummi-mischungen Original Zeus mit Drahtbügel

BREMSSABELBANDAGEN

- zur Montage des Bremskabels AUF dem Rahmenoberrohr -

- 5616/BR-R ITAL. FABRIKAT R E G - VERCHROMT - Satz = 3 Stück - .40 DM
- 5616/BR-C Original CAMPAGNOLO - VERCHROMT - Satz = 3 Stück - 1.10 DM
- Original CAMPAGNOLO - VERCHROMT - Satz = 3 Stück - .90 DM
- 2.70 DM

BREMSSJUSTIERUNGEN

PASSEND FÜR ALLE FELGENBREMSEN

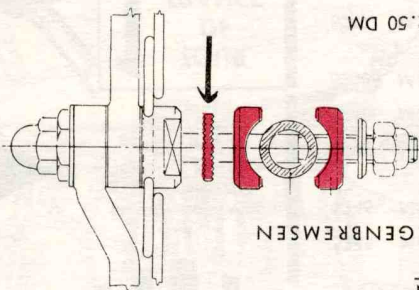

Wird zwischen den Rahmensteg bzw den Gabelkopf und die Bremse montiert - nun die Bremse genau einrichten und FEST anziehen SO IST DIE BREMSE GEGEN SEITLICHES VERDREHEN GESICHERT !!! für 2 Bremsen = 1 Paar 2.50 DM

BREMSSHOHLSCHREIBEN

- UNENTBEHRLICH ZUM GUTEN SITZ EINER BREMSE -

- 5244/H mit starker Wölbung für HINTERRAD-BREMSE Stück - .25 DM
- 5244/V mit flacher Wölbung für VORDERRAD - BREMSE Stück - .25 DM

BREMSSERSATZTEILE

BEI BESTELLUNG VON ERSATZTEILEN BEDENEN SIE SICH BITTE FOLG = ENDER ABBILDUNGEN-GANZ EGAL FÜR WELCHES FABRIKAT SIE DAS ER = SATZTEIL BENÖTIGEN .

HINWEIS -  
BEI BESTELLUNG VON ERSATZTEILEN  
ABBLIDUNGEN, GANZ GLEICH FÜR WAS  
FÜR EIN FABRIKAT SIE DAS ERSATZTEIL  
BENÖTIGEN I  
GEBEN SIE BITTE DIE  
NUMMER DER ABBILDUNG AN UND  
FÜR WELCHES FABRIKAT !!!

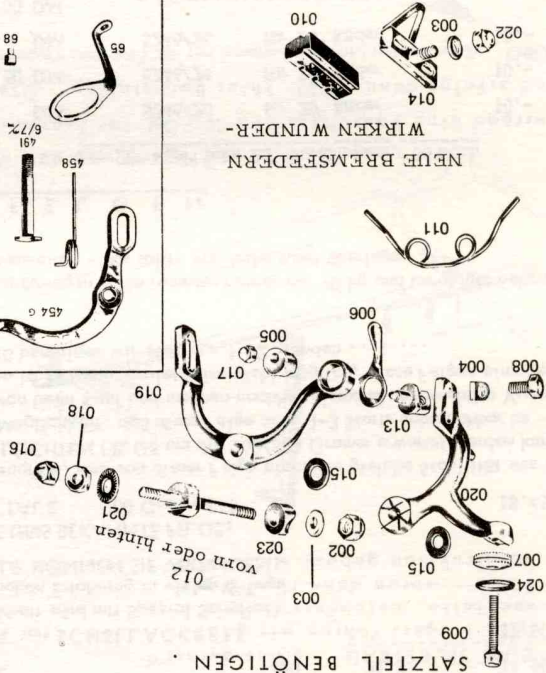

NEUE BREMSFEDERN  
WIRKEN WUNDER-

BREMSSÜGE und AUSSENSPIRALE

- 5203/V ZUG für Rengriff ca. 65 cm - .40 DM
- 5203/H dito ca. 140 cm - .50 DM
- 5203/HL dito ca. 200 cm - .70 DM
- ORIGINAL CAMPAGNOLO BREMSÜGE  
passend für alle Griffe - extra länger  
Nippel - besonders geschmeidig -  
leichte Funktion = SICHERHEIT !!!
- 5203/CV ... für vorn 1.60 DM
- 5203/QW für UNIVERSAL oder WEINMANN 1. - DM
- 5203/GC für MAFAC 2000 oder Competition 1. - DM
- 5203/GR für MAFAC Racer 1. - DM

QUERZUG FÜR MITTELZUGBREMSEN



Meter - .50 DM

AUSSENSPIRALE  
in den Farben!  
ROT - WEISS - BLAU  
GELB - SCHWARZ -  
GRÜN - SILBER/GRAU

Radsporthaus BRÜGELMANN - 6 Frankfurt/Main 90 - Philipp-Reis-Strabe 83

F E L G E N

**EDDY MERCKX** CHAMPION DU MONDE hat für sich und die Mannschaft die Felgen von MAVIC gewählt.

FLUGEN SIND LEICHT BEI GRÖSSTER STABILITÄT UND BESTEN ZENTRIERREIHEIGENSCHAFTEN.



Gramm / Breite mm

5245	NISI Trainingsfelge	430	21	7.80 DM
5246	NISI Renn-Trainingsfelge	430	21	9.50 DM
5247	MAVIC SPORT sehr robust!	390	21,5	9.50 DM
5248	MAVIC MONTHERY-ROUTE	420	21,5	12.50 DM
5248p	MAVIC MONTHERY-PRO	390	20	13.50 DM
5249	MAVIC MONTHERY-LEGERE	325	20	15.- DM

5250	MAVIC LEGERE-GOLD	310	21,5	21.- DM
5251	MAVIC EXTRA LEGERE - GOLD	260	21,5	22.- DM
5252	SUPER CHAMPION Médaille d'or	260	19,5	15.- DM
5253	FIAMME - STRASSE	360	20,5	10.- DM
5254	FIAMME - LEGGERISSIMO neues Modell	310	20,5	19.- DM
5256	MAVIC PISTA	420	21,5	14.50 DM
5256s	MAVIC PISTA mit SCHHELLACKBETT	420	21,5	17.50 DM

5257	DIE LEICHTESTE UNS BEKANNTE FELGE; NISI - SPECIALE 200 Gramm!!!			18.45 DM
------	---	--	--	----------

WENIGER SPEICHERN = EINE VERBREITETERE MEINUNG; Das ist nur zum Teil der Grund. Der Hauptgegner der Geschwindigkeit ist der Luftwiderstand. So haben Mäbungen im Windkanal ergeben, daß mit einem Rad mit weniger Speichen ein erhebliches geringeres Luftwiderstand zu durchdringen ist. DIES IST DER HAUPTSÄCHLICHE VORTEIL VON WENIGER SPEICHERN!!!!

Selbstverständlich ist von Fall zu Fall, das heißt von Fahrer zu Fahrer abzuwägen! Ein robuster Fahrer mit 90 kg und unruhiger Fahrweise kann selbstverständlich nicht mit 24 - Speichen-Räder ein Bergrennen bestreiten - das sollte man beim Kauf überlegen.

S O N D E R F E L G E N

mit 24-28-32 oder 40 Loch

5261	FIAMME - LEGGERISSIMO	DM	28 Loch	10.- DM
5262	MAVIC - MONTHERY / PRO	28 - 32	40 Loch	14.50 DM
5263	MAVIC - MONTHERY / LEGERE	24 - 28	32 Loch	16.- DM
5264	MAVIC - LEGERE / GOLD	24	28 Loch	23.50 DM
5265	MAVIC - EXTRA LEGERE / GOLD	28 Loch	24.50 DM	
5266	NISI - SPECIALE	24 - 28 Loch	21.45 DM	
5267	MAVIC - PISTA	28 Loch	15.50 DM	

mit 20" - 24" oder 26" Durchmesser / 36 Loch

-----

5246/20	für 20" Räder	10.- DM
5246/24	für 24" Räder	10.- DM
5246/26	für 26" Räder	10.- DM

DRAHTREIFENFELGEN 28" IN SCHWÄLER AUSFÜHRUNG, FÜR DAS LEICHTE SUPERSPORTRAD

5270 Alu-polliert nur 22mm breit 10.50 DM

BESONDERS SCHWÄLE DRAHTDECKEN MIT SCHLAUCHREIFENÄHNLICHEM AUSSEHEN FINDEN SIE AUF SEITE -37-

Bei Versand einzelner Felgen müssen wir auf Grund der sehr umständlichen Verpackung und der erhöhten Portokosten eine Pauschale von 3.- DM in Rechnung stellen, falls der Gesamt-Rechnungs = betrag unter 150.- DM liegt. Wir hoffen auf ihr diesbezügliches Verständnis.

DIE BEIDEN MAVIC GOLD-FELGEN GIBT ES AUCH IN BLAU. DIESE BLAUE-FELGEN SIND JEDOCH NICHT FÜR DEN ALLGEMEINEN VERKAUF BESTIMMT SONDERN NUR ZUR AUSSTÄTUNG VON RENN-MANNSCHAFTEN!!!

..... UND NOCH EIN HINWEIS; "DIESE FELGE TAUGT NICHTS, NACH JEDER FAHRT HABE ICH EINEN ACHTER" - JEDEN ZWECK UND FAHRENDEN!!! Deshalb niemals im Wettbewerb eine neue Felge fahren ohne vorher eingefahren!!!!

AUTODACH-FAHRRADTRÄGER

VIELFACH BEWÄHRT - STANDARD MODELL FÜR ALLE NORMALE P-K-W, MIT EXTRA-HALTERUNG AUCH FÜR CITROEN oder RENAUT - Befestigung der Fahrräder mit grösster Sicherheit - KEINE RIEMEN - KEINE GUMMISTRÄNGE - schnell, einfach und sicher - MIT NUR EINER FLÜGELMUTTER - KEIN SCHEUERN AM SATTEL ODER LENKERBAND - geeignet für Renn- und Sporträder - ROSTGESCHÜTZTE OBERFLÄCHE - SEHR PREISWERT, VERGLEICHEN SIE SELBST - WIR KENNEN KEINE PREISWERTERE AUSFÜHRUNG MIT DIESEN VORTEILEN . . . . .

- modell TR/2 für 2 Fahrräder 117.- DM
- modell TR/2-4 . . . mit zusätzlichen Gabeln für 4 Laufräder 147.- DM
- modell TR/3 für 3 Fahrräder 127.- DM
- modell TR/3-2 . . . mit zusätzlichen Gabeln für 2 Laufräder 147.- DM
- modell TR/4 für 4 Fahrräder 147.- DM
- TR/GA zusätzliche Gabeln für Ersatz-Laufräder 12.50 DM
- TR/FU ZUM SELBSTBAU eines derartigen Trägers führen wir ganz spezielle, besonders stabile Füsse - woran dann Ihre Eigenkonstruktion gebaut wird Stück 11.- DM

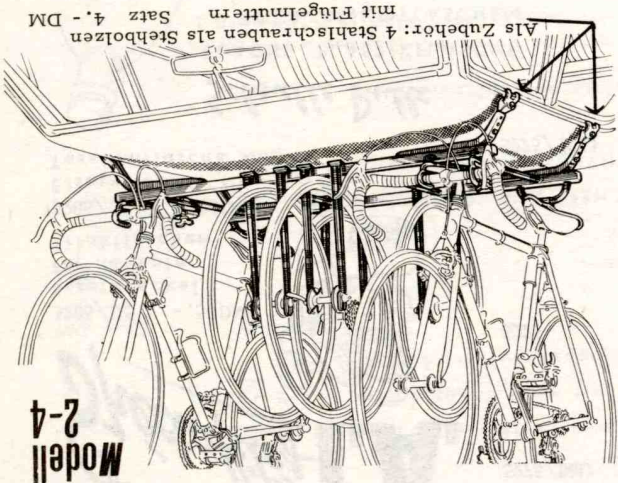

Als Zubehör: 4 Stahlschrauben als Stehbolzen mit Flügelmuttern Satz 4.- DM

modell TOUR de FRANCE (Abbildung unten)

SEHR STABILE AUSFÜHRUNG - BESTENS BEWÄHRT AUCH IM RENN- und TOURISTIK-EINSATZ ALS - MATERIALWAGEN -

TOUR-2 für 2 Fahrräder 198.- DM

TOUR-4 für 4 Fahrräder 284.- DM

TOUR-1 117.- DM

Abbildung links - zum Aufbau an vorhandene Dachträger. ACHTUNG! ist der vorhandene Dachträger auch stabil genug? Überprüfen Sie genau, bevor es zu spät ist! Die TRÄGER MODELLE TOUR de FRANCE sind für alle Räder geeignet - egal ob Klapp-, Kinder-, Sport-, Kunst-, Raddball-, Renn- oder Tourenrad. Wir hatten noch kein Rad, welches nicht hierauf passte.

Auf Grund der äussersten Preiskalkulation bei den Fahrradträgern und den enorm hohen Frachtkosten bei der Bahn, müssen wir bei Versand eine Pauschale von 10.- DM für Fracht- und Verpackungsanteil in Rechnung stellen. Der Versand erfolgt dann FREI Ihrer Bahnstation. Diese Pauschale entfällt bei den Modellen TOUR-1 und TORO, diese beiden Modelle kommen mit der Post zum Versand - wobei wir das komplette Porto für Fracht tragen.

modell T O R O für 2 Räder - 85.- DM  
 komplett, verstellbar für alle normalen PKW passend -  
 Trägerelement ähnlich  
 Abbildung links

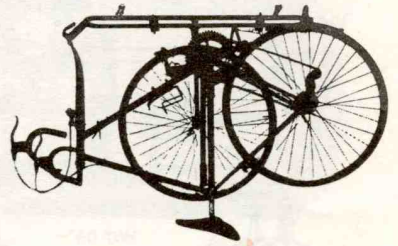

Dieses Modell ist in leichter, einfacher Ausführung und in der Stabilität nicht mit den obigen Typen vergleichbar. Für den Fall zu Fall Gebrauch, bei nicht allzu hoher Geschwindigkeit und überwiegend auf kurvenarmen Straßen - ist dieser Träger, nach unseren Erfahrungen, ausreichend. Für den ständigen Einsatz an fast jedem Wochenende, wo auch viele Fahrten auf kurvenreicher Strecke unausbleiblich sind und das Tempo auch einmal etwas schneller ist ( evtl. aus zwingenden Gründen um noch rechtzeitig zum Start zu kommen . . . . . ) empfehlen wir auf jeden Fall einen der stabileren Träger.

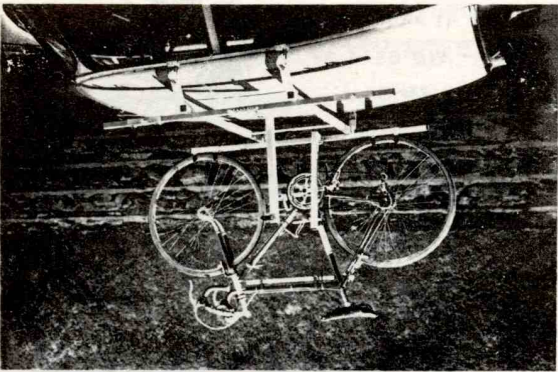

FLASCHEN

5275/REG Italienische Plastik-Trinkflasche mit 2 Deckel 1,20 DM  
 5275/BRU Belgische Trinkflasche mit patentiertem Deckel / Trinkverschluss. Wertpreis NUR 1,- DM  
 AUS HYGIENISCHEN GRÜNDEN IST DIESE FLASCHE BEI DEN RADSPORTLERN SEHR BELIEBT. MIT AUFDRUCK B R Ü G E L M A N N  
 TRINKFLASCHEN MIT AUFSCRIFTEN;  
 PEUGEOT (2,- DM), BIC (2,50 DM), MERCKX (2,50 DM), SALVARANI (2,50 DM), MOLTENI (2,50 DM), CAMPAGNOLO (2,- DM), ROKADO (2,50 DM), KAS (2,50 DM), GAN (2,50 DM), BROOKLYN (2,50 DM), , , , , , , , , , , , , und andere  
 5275/TOU T.A. TRINKFLASCHE Original TOUR de FRANCE Modell in spitzer Ausführung - Farbe = hellblau 2,50 DM

# HERMO

was J E D E R Radsporler haben sollte - in der kalten Jahreszeit ein warmes Getränk und in heißen Jahreszeit ein kühles und nicht zu kaltes Getränk. Das ist angenehm und dient der Gesundheit.  
 5275/THR 1/4liter ital. Fabrikat REG 3,50 DM  
 5275/THT 1/2liter Original T. A. 5,25 DM

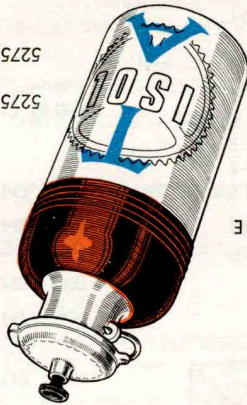

# Special-Flasche T.A.

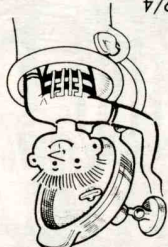
5285/DE - 50DM Ersatzdeckel für normale Trinkflaschen  
 5286/ST - 30DM Ersatzstopfen für Taschenflasche 5282/4  

FLACHE PLASTIKFLASCHE FÜR TRIKOTASCHEN  
 5275/1-8 = 1/8 Liter 1,20DM  
 5275/1-4 = 1/4 Liter 2,- DM  
 ... ALS BAHNWURFLASCHE  
 5275/WUR runde Form 1,20DM  
**...fahr mal wieder Rad**  

## Schnelle Pille

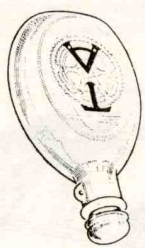

5280/TAR ORIGINAL T. A. DER WEISSBENUTZTE HALTER für Rahmen 4,60 DM  
 5280/TAL ... gleiches Modell, jedoch Halterung für Lenker 4,60 DM  
 5280/TAA ORIGINAL T. A. - Modell SUPERLEICHT/ALU für Rahmen 13,- DM  
 5280/TAS .. DAS LEICHTE ALU-MODELL in S C H W A R Z für Rahmen 13,- DM  
 5280/BA ERSATZBANDAGEN FÜR T. A. FLASCHENHALTER 2 Stück 1,50 DM  
 5280/BAA .. .. . BANDAGEN IN ALUMINIUM 2 Stück 2,50 DM

5280/REP Einfacher Flaschenhalter aus Metall für Rahmen 2,50 DM  
 5280/REL ... gleiches Modell, jedoch Halterung für LENKER 2,50 DM  
 -ABILDUNG RECHTS-

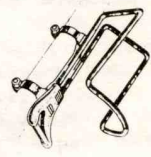

5280/REP ital. FLASCHENHALTER für RAHMEN 3,50 DM  
 modell PROFESSIONEL  
 Abbildung LINKS  
 FLÜGELMUTTERN  
 5297/N in stabiler Ausführung Satz = 4 Stück 3,60 DM  
 ... einzeln vorn oder hinten  
 5297/L LANGE FLÜGELMUTTER; ist notwendig für hinten rechts bei vorstehender Schaltung 1,60 DM

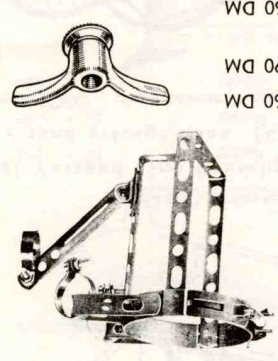
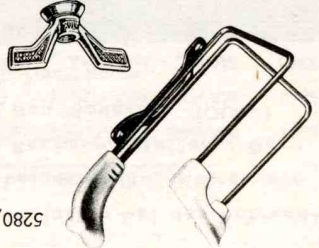

TUPPIX DIE HANDWASCHPASTE MIT DEM CREME-EFFEKT - wo es stark verschmutzte, verschmierte oder verfarbte Hände gibt, reinigt und PFL EG T TUPPIX schnell und gründlich. Bestell - Code 'tuppix' große 200ml Tube 1,85 DM

..... Unseren lustigen Kennfahrer finden Sie auf den FREIZEIT - PULLIS zu 9,90 DM - Bestell Code 'Freizeit Pulli' und Körpergröße angeben und auch als Aufkleber in 10cm Größe (Bestell Nummer 5815/10 zu 1,- DM) sowie 30cm Größe (Bestell Nummer 5815/30 zu 3,- DM).



----- für den BETREUER  
*Auf alle Artikel dieser Seite 10% Rabatt für Vereine, Saunen + Betreiber*

BE-501 SCHREIBUNTERLAGE mit Klemmvorrichtung zum Festklemmen Notizblättern, Tabellen, Programmen, Fahrer-Listen etc. - mit zwei Schutzfolien auf Vorder- und Rückseite. Befestigungsmöglichkeit des Stoppuhrhalters BE-502. 13.- DM

BE-502 STOPPUHRHALTER zu obiger Schreibunterlage 2.50 DM

BEACHTEN SIE UNSER ANGEBOT AN BÜCHER AUF SEITE 57 UND AUF DEN SEITEN 76-79 FINDEN SIE DIE RICHTIGEN MEDIKAMENTE . . .

S T O P P U H R E N - Weltmarken der Spitzenklasse

BE-505 Orig. HANHART Stoppuhr modell AMIGO (45.- DM) 50.- DM  
 auch auf die Stoppuhren gewähren wir für Vereine, Trainer und Betreiber einen Sonder Nachlass von 10%, der ermäßigte Preise in Klammern ( ) .

BE-510 BERG - Additionsstoppuhr - schweizer Werk - unzerbrechliches Glas und unzerbrechliche Feder 68.- DM

BE-515 HANHART modell SWING 86.- DM

BE-520 JUNGHANS DREI-KREIS STOPPUHR 135.- DM

BE-525 . . . als Additions-Stoppuhr . Ermöglicht das Anhalten der Zeit bei Fahrt- bzw Spielunterbrechung ( 144.- DM) 160.- DM

BE-530 HANHART DOPPELSTOPPER MIT SCHLEPPZEIGER 190.- DM

BE-435 BLEISTIFTHALTER (Abbildung links) gehört an das Armaturenbrett des Betreuers 2.50 DM

komplett mit 2 Brügelmann - Kugelschreiber N U R

BE-540/SIX SIXTUS MEDIKAMENTEN SPORTTASCHE - Abbildung links unten -

mit patentierten Innenfächern - sehr stabile Ausführung - Innen und Aussen abwaschbar - mit Reißverschluss 60.- DM

(BETREUER SONDERPREIS NUR 54.- DM) ADIDAS Sanitäts- und Massagekoffer von

Erich Deuser entwickelt. Modern und sachgemäß eingeteilt. 89.- DM

(BETREUER SONDERPREIS NUR 80.- DM) Werte von mindest 100.- DM stellen wir

den adidas Koffer mit nur 70.- DM in Rechnung!

Die Preise der Taschen verstehen sich ohne Inhalt.

Zu jeder Tasche geben wir eine Aufstellung für den empfohlenen Inhalt.

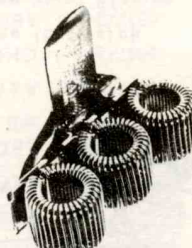
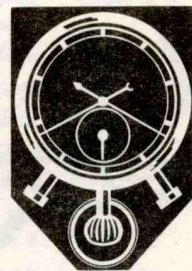

Fred ZIMMAT (rechts) LANDESVORBANDS-TRAINER von HAMBURG und Manfred BRÜGELMANN (links) LANDESVORBANDS-TRAINER von HESSEN bei der Arbeit"onlässlich des Vergleichskampfes Hamburg gegen Hessen in Hamburg. (Foto: Matern)

GABELN

- Vergessen Sie bitte nicht die Schaftlnge anzugeben, wie in der Abbildung angegeben - Die aufgefhrten Gabeln haben normales Gewinde in der Abmessung 25,4 x 24 mm -

- 5301 einfache Renn-Sportgabel, Molybdn-Stahl Rohre - verchromt
- 5302 Renngabel - made in Japan - mit dicken Rennausfallenden und hochwertigen Rennrohren - verchromt
- 5303 Renngabel mit Reynolds Rohren und Campagnolo Ausfallenden - verchromt 63.- DM
- 5304 Original FLANDRIA CROSS-GABEL mit angelteten Bremssockeln  
Emallierung in weiss mit Flandria Aufklebern 63.- DM

BAHNGABELN und STRASSENABELN von Original Fabriken haben wir von verschiedenen Herstellern an Lager.

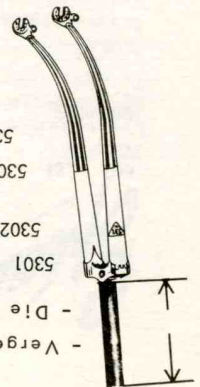

GEPCKTRGER

5306/S leichte und stabile Ausfhrung verchromt - hnlich Abbildung rechts. Geeignet zur Montage auch bei Mittelzugbremse 9.- DM

5307/A leichter Gepcktrger in Aluminium Sehr stabile Ausfhrung - bestens bewhrt bei groen Touren. hnlich Abbildung links 9.- DM

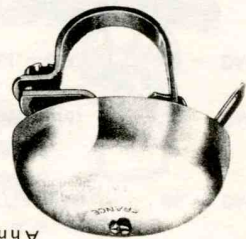
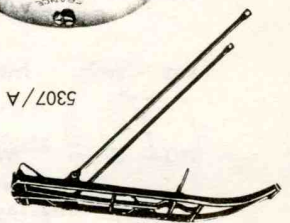

5308 Rennlocke PLING in leichter Ausfhrung -95 DM

Original BROS 5309  
24.20 DM

GEPCKTASCHE (Abb.rechts) mit 2 Seitentaschen - Ausfhrung in lederenhllichem Material Poly Vinyl Chloride - leichte, einfache und schnelle De- und Montage mit nur 2 Lederriemen am Sattel.



DIE GROSSE BRÜGELMANN TRAGETASCHE

50 x 20 x 33 cm

Mit Reißverschluss - abschließbar. Ausfhrung in SKAI - DUR IIII Abwaschbar mit groer Reißverschluss Vortasche - 4 groe Bodenngel zur Vermeidung, da sich die Tasche durchscheuert. In neuer Farbe: JEANS - BLAU 5310 NUR 28.- DM

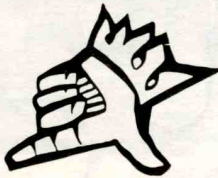

WERBEZEICHEN

KERNMARK®  
macht sportlich berlegen

KERNMARK®  
macht sportlich berlegen

macht sportlich berlegen



KETTEN

WIE ALLGEMEIN BEKANNT IST, VERTRÄGT SICH EINE NEUE KETTE NICHT MIT EINEM EINGEFÄHRENEN ZAHNKRANZ, DIES MÄCHT SICH DURCH KRÄHEN UND SPRINGEN BEMERKBAR, DESHALB WIRD IMMER EMPFOHLEN, DEN KRANZ UND DIE KETTE ZUSAMMEN ZU ERNEuern, UM DIESEM VORZUBEUGEN, IST ES EMPFEHLENSWERT, DIE KETTE JÄHRLICH 2-3 MAL ZU ERNEuern (je nach Fahrstrecke) SO HABEN SIE BESTIMMT NIEMALS SCHWIERIGKEITEN ... AUCH WENN SIE MEHRERE LÄURÄDER MIT VERSCHIEDENEN KRÄNZEN HABEN ... UND NOCH EIN VORTEIL ... SIE SPAREN GELD !

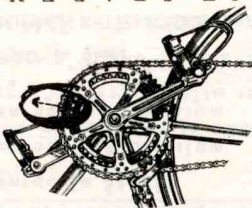

SO KÖNNEN SIE FESTSTELLEN, OB DIE KETTE AUSGEZOGEN IST. LÄSST SICH DIE KETTE AUF DEM KETTENRAD NACH VORN AB = ZIEHEN ; "DANN IST ES SOWEIT"

KETTEN MIT TEILUNG 1/2 x 1/8

= breite Kette, für BAHN oder SAALSPORT

5317/3-5 SEDIS 5.10 DM

5317/3-R REGINA 6.50 DM

5317/3-C CHROMKETTE 11.30 DM

5317/3-RENOLD 11.80 DM

KETTEN MIT TEILUNG 1/2 x 3/32

= schmale Kette, für SCHALTUNG

5317/2-J JAPANISCHES FABRIKAT 4.50 DM

5317/2-S SEDIS - PEUGEOT 6.50 DM

5317/2-D SEDIS - DELTA 8.50 DM

5317/2-R REGINA Super-Corsa 9.20 DM

5317/2-G REGINA ORO/GOLD 17.80 DM

5317/2-RR REGINA RECORD 35.70 DM

5317/2-RENOLD 12.80 DM

5317/2-C CHROMKETTE 11.30 DM

5317/2-SG SEDIS GOLD 14.- DM

5317/2-RR REGINA RECORD 35.70 DM

5317/2-G REGINA ORO/GOLD 17.80 DM

5317/2-R REGINA Super-Corsa 9.20 DM

5317/2-D SEDIS - DELTA 8.50 DM

5317/2-S SEDIS - PEUGEOT 6.50 DM

5317/2-J JAPANISCHES FABRIKAT 4.50 DM

5317/2-R REGINA Super-Corsa 9.20 DM

5317/2-G REGINA ORO/GOLD 17.80 DM

5317/2-RR REGINA RECORD 35.70 DM

5317/2-RENOLD 12.80 DM

5317/2-C CHROMKETTE 11.30 DM

5317/2-SG SEDIS GOLD 14.- DM

5317/2-RR REGINA RECORD 35.70 DM

5317/2-G REGINA ORO/GOLD 17.80 DM

5317/2-R REGINA Super-Corsa 9.20 DM

5317/2-D SEDIS - DELTA 8.50 DM

5317/2-S SEDIS - PEUGEOT 6.50 DM

5317/2-J JAPANISCHES FABRIKAT 4.50 DM

5317/2-R REGINA Super-Corsa 9.20 DM

5317/2-G REGINA ORO/GOLD 17.80 DM

5317/2-RR REGINA RECORD 35.70 DM

5317/2-RENOLD 12.80 DM

5317/2-C CHROMKETTE 11.30 DM

5317/2-SG SEDIS GOLD 14.- DM

5317/2-RR REGINA RECORD 35.70 DM

5317/2-G REGINA ORO/GOLD 17.80 DM

5317/2-R REGINA Super-Corsa 9.20 DM

5317/2-D SEDIS - DELTA 8.50 DM

5317/2-S SEDIS - PEUGEOT 6.50 DM

5317/2-J JAPANISCHES FABRIKAT 4.50 DM

5317/2-R REGINA Super-Corsa 9.20 DM

5317/2-G REGINA ORO/GOLD 17.80 DM

5317/2-RR REGINA RECORD 35.70 DM

5317/2-RENOLD 12.80 DM

5317/2-C CHROMKETTE 11.30 DM

5317/2-SG SEDIS GOLD 14.- DM

5317/2-RR REGINA RECORD 35.70 DM

5317/2-G REGINA ORO/GOLD 17.80 DM

5317/2-R REGINA Super-Corsa 9.20 DM

5317/2-D SEDIS - DELTA 8.50 DM

5317/2-S SEDIS - PEUGEOT 6.50 DM

5317/2-J JAPANISCHES FABRIKAT 4.50 DM

5317/2-R REGINA Super-Corsa 9.20 DM

5317/2-G REGINA ORO/GOLD 17.80 DM

5317/2-RR REGINA RECORD 35.70 DM

5317/2-RENOLD 12.80 DM

5317/2-C CHROMKETTE 11.30 DM

5317/2-SG SEDIS GOLD 14.- DM

5317/2-RR REGINA RECORD 35.70 DM

5317/2-G REGINA ORO/GOLD 17.80 DM

5317/2-R REGINA Super-Corsa 9.20 DM

5317/2-D SEDIS - DELTA 8.50 DM

5317/2-S SEDIS - PEUGEOT 6.50 DM

5317/2-J JAPANISCHES FABRIKAT 4.50 DM

5317/2-R REGINA Super-Corsa 9.20 DM

5317/2-G REGINA ORO/GOLD 17.80 DM

5317/2-RR REGINA RECORD 35.70 DM

5317/2-RENOLD 12.80 DM

5317/2-C CHROMKETTE 11.30 DM

5317/2-SG SEDIS GOLD 14.- DM

5317/2-RR REGINA RECORD 35.70 DM

5317/2-G REGINA ORO/GOLD 17.80 DM

5317/2-R REGINA Super-Corsa 9.20 DM

5317/2-D SEDIS - DELTA 8.50 DM

5317/2-S SEDIS - PEUGEOT 6.50 DM

5317/2-J JAPANISCHES FABRIKAT 4.50 DM

5317/2-R REGINA Super-Corsa 9.20 DM

5317/2-G REGINA ORO/GOLD 17.80 DM

5317/2-RR REGINA RECORD 35.70 DM

5317/2-RENOLD 12.80 DM

5317/2-C CHROMKETTE 11.30 DM

5317/2-SG SEDIS GOLD 14.- DM

5317/2-RR REGINA RECORD 35.70 DM

5317/2-G REGINA ORO/GOLD 17.80 DM

5317/2-R REGINA Super-Corsa 9.20 DM

5317/2-D SEDIS - DELTA 8.50 DM

5317/2-S SEDIS - PEUGEOT 6.50 DM

5317/2-J JAPANISCHES FABRIKAT 4.50 DM

5317/2-R REGINA Super-Corsa 9.20 DM

5317/2-G REGINA ORO/GOLD 17.80 DM

5317/2-RR REGINA RECORD 35.70 DM

5317/2-RENOLD 12.80 DM

5317/2-C CHROMKETTE 11.30 DM

5317/2-SG SEDIS GOLD 14.- DM

5317/2-RR REGINA RECORD 35.70 DM

5317/2-G REGINA ORO/GOLD 17.80 DM

5317/2-R REGINA Super-Corsa 9.20 DM

5317/2-D SEDIS - DELTA 8.50 DM

5317/2-S SEDIS - PEUGEOT 6.50 DM

5317/2-J JAPANISCHES FABRIKAT 4.50 DM

5317/2-R REGINA Super-Corsa 9.20 DM

5317/2-G REGINA ORO/GOLD 17.80 DM

5317/2-RR REGINA RECORD 35.70 DM

5317/2-RENOLD 12.80 DM

5317/2-C CHROMKETTE 11.30 DM

5317/2-SG SEDIS GOLD 14.- DM

5317/2-RR REGINA RECORD 35.70 DM

5317/2-G REGINA ORO/GOLD 17.80 DM

5317/2-R REGINA Super-Corsa 9.20 DM

5317/2-D SEDIS - DELTA 8.50 DM

5317/2-S SEDIS - PEUGEOT 6.50 DM

5317/2-J JAPANISCHES FABRIKAT 4.50 DM

5317/2-R REGINA Super-Corsa 9.20 DM

5317/2-G REGINA ORO/GOLD 17.80 DM

5317/2-RR REGINA RECORD 35.70 DM

5317/2-RENOLD 12.80 DM

5317/2-C CHROMKETTE 11.30 DM

5317/2-SG SEDIS GOLD 14.- DM

5317/2-RR REGINA RECORD 35.70 DM

5317/2-G REGINA ORO/GOLD 17.80 DM

5317/2-R REGINA Super-Corsa 9.20 DM

5317/2-D SEDIS - DELTA 8.50 DM

5317/2-S SEDIS - PEUGEOT 6.50 DM

5317/2-J JAPANISCHES FABRIKAT 4.50 DM

5317/2-R REGINA Super-Corsa 9.20 DM

5317/2-G REGINA ORO/GOLD 17.80 DM

5317/2-RR REGINA RECORD 35.70 DM

5317/2-RENOLD 12.80 DM

5317/2-C CHROMKETTE 11.30 DM

5317/2-SG SEDIS GOLD 14.- DM

5317/2-RR REGINA RECORD 35.70 DM

5317/2-G REGINA ORO/GOLD 17.80 DM

5317/2-R REGINA Super-Corsa 9.20 DM

5317/2-D SEDIS - DELTA 8.50 DM

5317/2-S SEDIS - PEUGEOT 6.50 DM

5317/2-J JAPANISCHES FABRIKAT 4.50 DM

5317/2-R REGINA Super-Corsa 9.20 DM

5317/2-G REGINA ORO/GOLD 17.80 DM

5317/2-RR REGINA RECORD 35.70 DM

5317/2-RENOLD 12.80 DM

5317/2-C CHROMKETTE 11.30 DM

5317/2-SG SEDIS GOLD 14.- DM

5317/2-RR REGINA RECORD 35.70 DM

5317/2-G REGINA ORO/GOLD 17.80 DM

5317/2-R REGINA Super-Corsa 9.20 DM

5317/2-D SEDIS - DELTA 8.50 DM

5317/2-S SEDIS - PEUGEOT 6.50 DM

5317/2-J JAPANISCHES FABRIKAT 4.50 DM

5317/2-R REGINA Super-Corsa 9.20 DM

5317/2-G REGINA ORO/GOLD 17.80 DM

5317/2-RR REGINA RECORD 35.70 DM

5317/2-RENOLD 12.80 DM

5317/2-C CHROMKETTE 11.30 DM

5317/2-SG SEDIS GOLD 14.- DM

5317/2-RR REGINA RECORD 35.70 DM

5317/2-G REGINA ORO/GOLD 17.80 DM

5317/2-R REGINA Super-Corsa 9.20 DM

5317/2-D SEDIS - DELTA 8.50 DM

5317/2-S SEDIS - PEUGEOT 6.50 DM

5317/2-J JAPANISCHES FABRIKAT 4.50 DM

5317/2-R REGINA Super-Corsa 9.20 DM

5317/2-G REGINA ORO/GOLD 17.80 DM

5317/2-RR REGINA RECORD 35.70 DM

5317/2-RENOLD 12.80 DM

5317/2-C CHROMKETTE 11.30 DM

5317/2-SG SEDIS GOLD 14.- DM

5317/2-RR REGINA RECORD 35.70 DM

5317/2-G REGINA ORO/GOLD 17.80 DM

5317/2-R REGINA Super-Corsa 9.20 DM

5317/2-D SEDIS - DELTA 8.50 DM

5317/2-S SEDIS - PEUGEOT 6.50 DM

5317/2-J JAPANISCHES FABRIKAT 4.50 DM

5317/2-R REGINA Super-Corsa 9.20 DM

5317/2-G REGINA ORO/GOLD 17.80 DM

5317/2-RR REGINA RECORD 35.70 DM

5317/2-RENOLD 12.80 DM

5317/2-C CHROMKETTE 11.30 DM

5317/2-SG SEDIS GOLD 14.- DM

5317/2-RR REGINA RECORD 35.70 DM

5317/2-G REGINA ORO/GOLD 17.80 DM

5317/2-R REGINA Super-Corsa 9.20 DM

5317/2-D SEDIS - DELTA 8.50 DM

5317/2-S SEDIS - PEUGEOT 6.50 DM

5317/2-J JAPANISCHES FABRIKAT 4.50 DM

5317/2-R REGINA Super-Corsa 9.20 DM

5317/2-G REGINA ORO/GOLD 17.80 DM

5317/2-RR REGINA RECORD 35.70 DM

5317/2-RENOLD 12.80 DM

5317/2-C CHROMKETTE 11.30 DM

5317/2-SG SEDIS GOLD 14.- DM

5317/2-RR REGINA RECORD 35.70 DM

5317/2-G REGINA ORO/GOLD 17.80 DM

5317/2-R REGINA Super-Corsa 9.20 DM

5317/2-D SEDIS - DELTA 8.50 DM

5317/2-S SEDIS - PEUGEOT 6.50 DM

5317/2-J JAPANISCHES FABRIKAT 4.50 DM

5317/2-R REGINA Super-Corsa 9.20 DM

5317/2-G REGINA ORO/GOLD 17.80 DM

5317/2-RR REGINA RECORD 35.70 DM

5317/2-RENOLD 12.80 DM

5317/2-C CHROMKETTE 11.30 DM

5317/2-SG SEDIS GOLD 14.- DM

5317/2-RR REGINA RECORD 35.70 DM

5317/2-G REGINA ORO/GOLD 17.80 DM

5317/2-R REGINA Super-Corsa 9.20 DM

5317/2-D SEDIS - DELTA 8.50 DM

5317/2-S SEDIS - PEUGEOT 6.50 DM

5317/2-J JAPANISCHES FABRIKAT 4.50 DM

5317/2-R REGINA Super-Corsa 9.20 DM

5317/2-G REGINA ORO/GOLD 17.80 DM

5317/2-RR REGINA RECORD 35.70 DM

5317/2-RENOLD 12.80 DM

5317/2-C CHROMKETTE 11.30 DM

5317/2-SG SEDIS GOLD 14.- DM

5317/2-RR REGINA RECORD 35.70 DM

5317/2-G REGINA ORO/GOLD 17.80 DM

5317/2-R REGINA Super-Corsa 9.20 DM

KETTENRÄDER

5327	einfaches Kettenrad in Stahl	mit 46, 50 oder 52 Zähne	für System 3-ATT	6.- DM
5328	einfaches Kettenrad in Aluminium	von 44 bis 54 Zähne	für System 3-ATT	11.- DM
5329	einfaches Kettenrad in Aluminium	von 44 bis 54 Zähne	für System 5-BA	11.- DM
5330	DOPPELTES KETTENRAD in Stahl	mit 45/52 Zähne	für System 3-ATT	8.50 DM

DOPPELTE - und DREIFACH KETTENRÄDER in ALUMINIUM von T. A.?

WIR HABEN  
DIESE  
KETTENRÄDER  
VON  
43-60 ZÄHNE  
ANLAGER III  
FÜR STEHER  
BIS  
68 ZÄHNE IIII  
KOMBINATIONEN  
VON 26 - 68 ZÄHNE  
LASSEN WIR ANFERTIGEN  
BEI KÜRZER LIEFERZEIT IIII

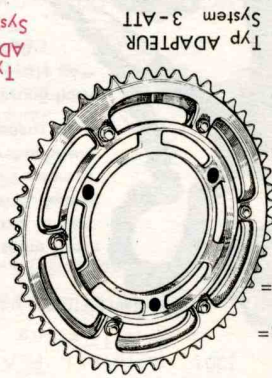
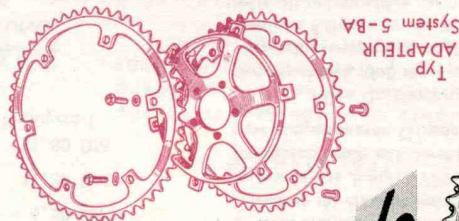

PREISWERT  
VIELE VAR-  
IATIONS=  
MÖGLICH=  
KEITEN  
SEHR  
LEICHT  
GUTE  
LAUF=  
EIGEN=  
SCHAFTEN

Typ ADAPTEUR  
System 3-ATT

Typ  
ADAPTEUR  
System 5-BA

Typ  
CRITERIUM

5333	CRITERIUM-Typ für Kurbel 3-ATT 2-fach ab 24.- DM / 5335 ... für Kurbel System 5-BA	ab ...	25.- DM
	ADAPTEUR-Typ für Kurbel 3-ATT 2-fach ab 34.- DM / 5336 ... für Kurbel System 5-BA	ab ...	34.- DM

3-FACH KETTENRÄDER ERHÖHEN SICH UM ETWA 10.- DM

Die genauen Preise der Kettenräder ergeben sich aus den Einzelpreisen je nach der Zahnzahl - die obigen Preise sind errechnet für 43-52 Zähne (günstige Kombination) - bei weniger Zähne ermäßigt sich der Preis und bei mehr Zähne erhöht er sich.

**B-SCHÜLER** DOPPELKETTENRAD für 69" Übersetzung = 46 : 18 Zähne ALU = EXTRA LEICHT 23.- DM

und **BAMBI**

5337 mit 43/46 Zähne für Kurbel System 3-ATT

5338 mit 42/46 Zähne für Kurbel System 5-BA

**CROSS - KETTENRAD** mit Führungsschienen ALU = EXTRA LEICHT 33.- DM

44 ZÄHNE 5340 für 3-ATT KURBEL / 5341 für 5-BA KURBEL

**CROSS-SCHIENEN** zum Umbau des normalen CAMPAGNOLO

Strassen-Tretlagers in ein CROSS-TRETLAGER - komplett mit langen Spezial= schrauben, Hülsen und Distanzringen Bestell Nummer 5342 68.- DM

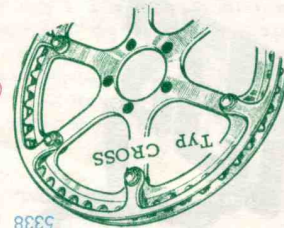

ERSATZKETTENRÄDER

5345/1	T. A. für ADAPTEUR-oder CRITERIUM AUSFÜHRUNG	-TAT-	ab	10.- DM
5345/2	T. A. PROFESSIONEL 3-arm Tretlager	-TA/3-	ab	11.- DM
5345/3	STRONGLIGHT SUPER '93-	-SUP-	ab	12.- DM
5345/4	Z E U S modell WELTMEISTER	-ZEUS-	ab	20.- DM
5345/5	CAMPAGNOLO (ab 53 Zähne = je Zahn + 1.- DM)	-C/N-		33.90 DM
5345/7	SUGINO für alle Kurbeln mit -C/N- System 57 Zähne = 22.- DM, 53-56 Z. = 18.-, 42-52 Z.			15.- DM
5345/8	SUGINO AUSGEBOHRT - ausgebohrt - AUSGEBOHRT - ausgebohrt +			8.- DM
5345/9	SUGINO ausgebohrt in SCHWARZ nur mit 42, 46, 52 und 53 Zähne		++	3.- DM
5345/10	Letzt wieder lieferbar; für ALTE Campagnolo Kurbeln	-C/A-	ab 44 Zähne	25.- DM

ZUR BEACHTUNG - mit den Kettenrädern von Campagnolo und Sugino bestehen leider oft Lieferprobleme. Sollte einmal das gewünschte Kettenrad nicht an Lager sein, liefern wir ein anderes Kettenrad mit gleicher Zahnzahl und Befestigungs-System. Sollte dies nicht in Ihrem Sinne sein, können Sie uns selbstverständlich das Kettenrad zurücksenden.

**Bahn-Kettenräder** Teilung 1/2" x 1/8" = breite Kette - für Campagnolo + Sugino auch für schmale Kette

5345/11	T. A. für ADAPTEUR - für Steher bis 68 Zähne	-TAT-	ab	10.- DM
5345/12	CAMPAGNOLO - auch für Steher	-C/A-	ab	67.80 DM
5345/13	SUGINO	-C/A-	46 - 54 Zähne	26.- DM

ADAPTEUR - ZWISCHENSTÜCK 5347

zur Montage von 3-arm Kettenrader System -3 ATT- 6.- DM auf 5-Loch Kurbel mit System -5 BA-



KURBEL/KETTENRAD BEFESTIGUNGSSYSTEME

Zur beachtung

Bei Bestellungen von Kurbeln, Kettenrädern etc. kommt es sehr oft zu unterschiedlichen Auffassungen über die Bezeichnungen. Wir haben hier alle üblichen Arten abgebildet und bitten Sie bei Bestellungen auf DIESE Angaben zurückzugreifen. Wir haben dies nach einem SYSTEM bezeichnet (die System-Bezeichnung ist jeweils eingeklammert). Die Zahl über bzw neben der System-Bezeichnung gibt den Abstand der Befestigungsschrauben in Millimeter an.

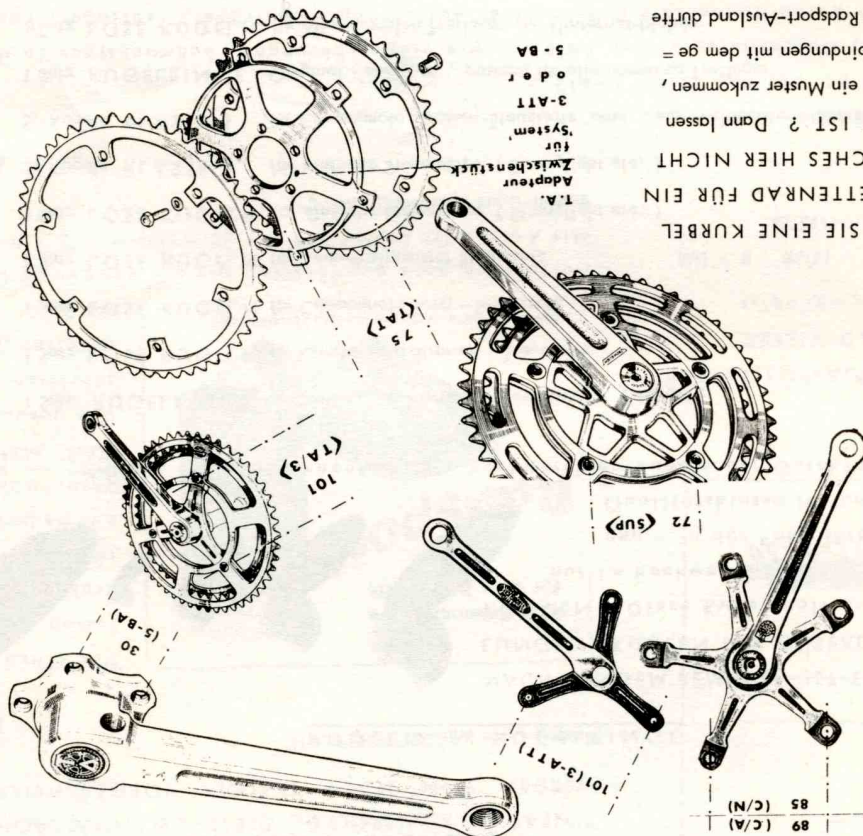

BENÖTIGEN SIE EINE KURBEL ODER EIN KETTENRAD FÜR EIN SYSTEM WELCHES HIER NICHT AUFGEFÜHRT IST ? Dann lassen Sie uns möglichst ein Muster zukommen, durch unsere Verbindungen mit dem gesamt führenden Radsport-Ausland dürfte es uns auch hier möglich sein, Ihnen zu helfen.

KETTENRADSCHRAUBEN

HÜLSENMUTTER mit INBUSSCHRAUBE passend für CAMPAGNOLO - SUGINO - SHIMANO - ZEUS - STRONGLIGHT - T. A. und ähnliche Kurbeln	5353	Ausführung in Stahl - verchromt - SUPERLEICHT - superleicht - finden Sie auf Seite 83	Stück	1.10 DM
	5353/A		Stück	2.40 DM
LANGE AUSFÜHRUNG mit Zwischenrolle für 3-fach Kettenrad	5351		Stück	- .25 DM
Für 3-arm Kurbel mit Gewinde	5348		Stück	- .40 DM
Für 3-arm Kurbel ohne Gewinde	5349		Stück	- .50 DM
Für 5-BA Kurbel ohne Gewinde	5352		Stück	- .50/- .60 DM
Für T. A. KETTENRÄDER haben wir 8 verschiedenen Schrauben vorrätig, bitte genau angeben - am Besten ein Muster einsenden.	5350	für CAMPAGNOLO oder SUGINO BAHNKURBEL	Stück	1.10 DM
KETTENFANGSCHRAUBE STRONGLIGHT, welche bei dem Stronlight 93 Tretlager in das Kettenrad zwischen die Kurbel einge =	5354		Stück	- .60 DM



KILOMETERZÄHLER

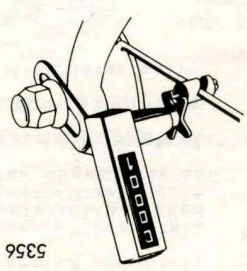



5356 In kleiner, leichter Ausführung - für 27" Schlauchreifenräder - auch für 28" schmale Sport-Drahtreifenräder - einfache Befestigung an Naben mit Flügelmuttern, als auch an Schnellspannaben - BEACHTEN SIE GENAU DIE MONTAGEANLEITUNG, SONST ZÄHLT DER STAND RÜCKWÄRTS! So ein kleiner Km-Zähler ist sehr praktisch, er ist fast unentbehrlich zum genauen Kontrollieren der Trainings-Kilometer im Frühfahr. .... OHNE KONTROLLE IST EIN GUTES AUFBAUTRAINING NUR SEHR SCHWER MÖGLICH.

6.- DM

KUGELN und KUGELRINGE



NACH LANGEM BEMÜHEN IST ES UNS ENDLICH GEKOMMEN! Diese Kugelqualität findet allgemeine Verwendung nur im hochwertigen Maschinenbau Verwendung - in der Fahrradbranche ist die Qualität Klasse IV üblich. Die Kugel = ringe von —  — haben ebenfalls die hochwertigen Kugeln der Güteklasse 1.

5357/ST	1 Satz KUGELRINGE für Campagnolo Strassen - Steuersatz		2.15 DM
5358/16	1 Satz LOSE KUGELN für Campagnolo Strassen - Steuersatz		1.50 DM
5359/532	1 Satz LOSE KUGELN für Campagnolo Bahn - Steuersatz		1.50 DM
5360/16	1 Satz LOSE KUGELN für Zeus-Weltmeister Steuersatz		1.50 DM
5361/532	1 Satz LOSE KUGELN für einfache Steuersätze ( Stronglight etc. )		1.50 DM
5362/1-532	50 Kugeln KLASSE 1 für einfache Steuersätze ( Stronglight etc. )		3.50 DM
5369/1-16	50 Kugeln KLASSE 1 für Campagnolo Strassen-Steuersatz oder Zeus-Weltmeister Steuersatz		3.50 DM
5363	1 Satz KUGELRINGE Original  , passend für alle normalen Treilager		2.15 DM
5364/4	1 Satz LOSE KUGELN für alle normalen Treilager und Hinterrad-Naben		1.50 DM
5365/1-4	50 Kugeln KLASSE 1 für alle normalen Treilager und Hinterrad-Naben		3.50 DM
5366/732	1 Satz LOSE KUGELN für Campagnolo RECORD oder Zeus Weltmeister Vorderrad-Naben		1.- DM
5367/1-732	50 Kugeln KLASSE 1 für Campagnolo RECORD oder Zeus Weltmeister Vorderrad-Naben		3.50 DM
5368/16	1 Satz LOSE KUGELN für alle normalen Vorderrad-Naben		1.- DM
5369/1-16	50 Kugeln KLASSE 1 für alle normalen Vorderrad-Naben		3.50 DM
5370/532	1 Satz LOSE KUGELN für PEDALEN aller Fabrikate		1.50 DM
5371/1-532	50 Kugeln KLASSE 1 für PEDALEN aller Fabrikate		3.50 DM
5373/8	100 Kugeln für LEERLAUFZAHNKRÄNZE		2.- DM

Einige Ratschläge

- ZUM TRAINING - zum training - ZUM TRAINING - zum training

DIE TÄGLICHE GYMNASTIK SOLLTE BEI JEDEM RENNFAHRER ÜBLICH SEIN - AUCH WÄHREND DER RENNSAISON!!! 5 - 8 MINUTEN-KÖRPERBEWEGUNG - WOBEI EIN FIT-TRAINER, EXPANDER ODER ÄHNLICHES ÜBUNGSGERÄT ( sehen Sie einmal auf den Seiten 74/75 nach ) WERTVOLLE HILFE BRINGEN - ALS ABSCHLUSS 20 SCHÖNE LIEGESTÜTZEN - KÖRPER ABBÜRSTEN (FRÖTIEREN) - MIT FRANZBRANNWEIN ABWASCHEN - .... das ist alles. KURZ und SCHMERZLOS . Eine Anregung zur Gestaltung der Gymnastik: 1.) KOPFKREISEN - 2.) ARMKREISEN bei seitlich ausgestreckten Armen - 3.) RUMPFKREISEN - 4.) RUMPFBEUGEN nach vorn - 5.) RUMPFBEUGEN nach hinten - 6.) OBERKÖRPER NACH VORN BEUGEN Arme seitlich ausstrecken und den Oberkörper drehen, hierbei mit den Fingern die Fußspitzen berühren - 7.) RUMPFBEUGEN seitlich , Hände an der Hosennaht abgleiten lassen -

ALLEERLEI VERSCHIEDENES

LEISTUNGSKONTROLLBUCH

UNERLÄSSLICH FÜR JEDEN SPORTLER  
 HIERMIT IST EIN SYSTEMATISCHES AUFBAU-  
 TRAINING MÖGLICH UND FORMSCHWANKUNGEN  
 KÖNNEN BESSER VERHINDERT WERDEN DURCH GANZ  
 EINFACHE KONTROLLE. DIESE LEISTUNGSKONTROLLBÜCHER  
 WERDEN VON JEDEM TRAINER VORGESCHRIEBEN I

Bestell-Code - KONTROLLBUCH -  
 1,50 DM

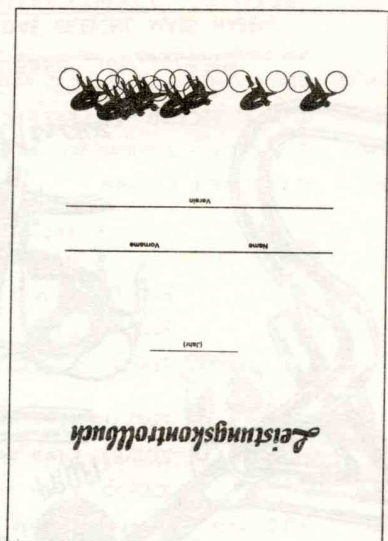

GROSSES OLYMPIA-POSTER DES  
 DEUTSCHEN GOLD-VIERERER  
 50 x 70 cm schwarz/weiß  
 NUR 8,- DM  
 Bestell-Code - OLYMPIA-POSTER -

MODELL - RENNRAD

-Abbildung Seite 61 bei dem Trikot L-312 -  
 Ein ansprechendes Geschenk zu vielen Anlässen wie Sieger-Ehrungen, Schmuckstück in der Wohnung,  
 Jubiläum etc. - Reine Handarbeit in sauberster Ausführung - Laufräder, Tretlager, Pedalen,  
 Steuersatz ... ALLES DREHT SICH!!!  
 Bestell-Code - MODELL-RÄDCHEN -  
 55,- DM

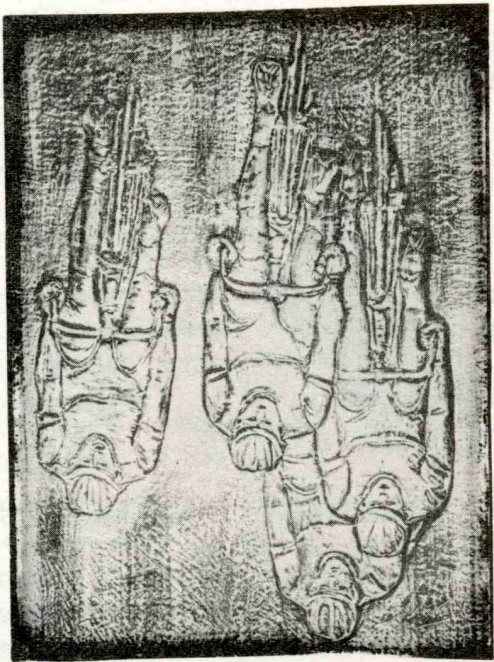

RENNFÄHRER-RELIEF  
 -Abbildung links-  
 35 x 47 cm  
 in schwerer, gegossener  
 Ausführung  
 Gold, Silber oder Bronze  
 farbig = der Hit einer  
 Siegerehrung!!!  
 mit 2 Ösen zum Aufhängen  
 Bestell-Code -RELIEF-  
 NUR 50,-DM

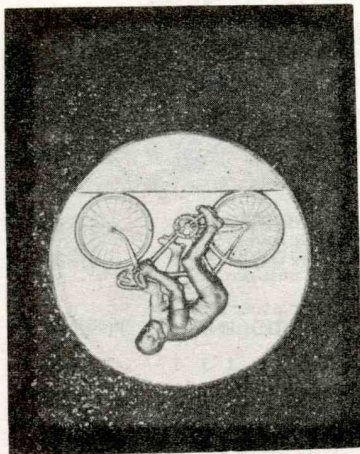
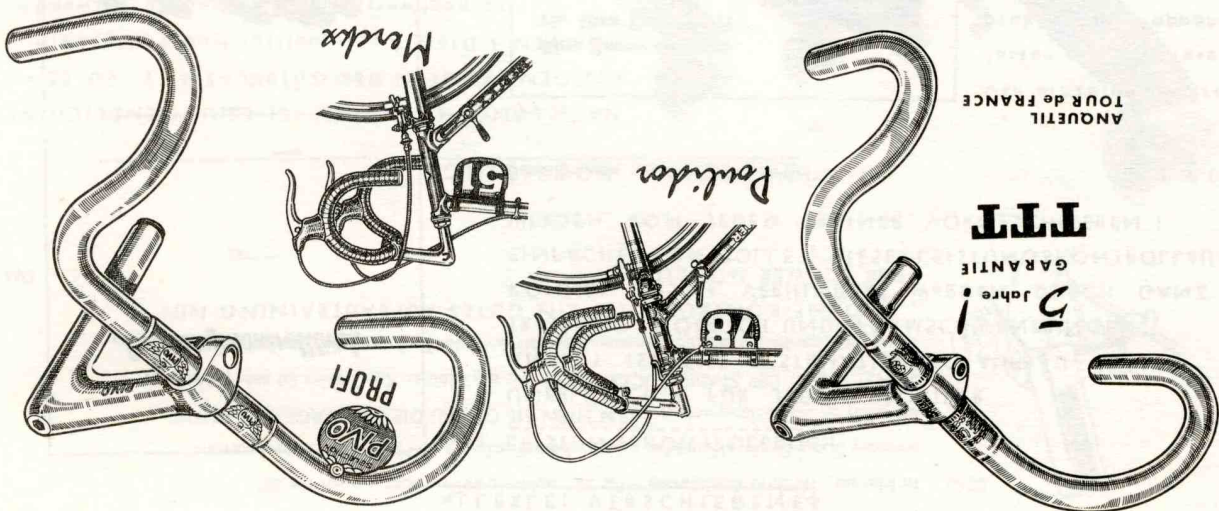

PLATE CA. 18 x 23 cm MIT AUFGESETZTEM RELIEF  
 EINES RENNFÄHRERS DER ALTEN ZEIT CA. 13cm Ø  
 SCHWERE GEGOSSENE AUSFÜHRUNG MIT AUF-  
 HÄNGÖSEN  
 Bestell-Code - EHRENPLAKETTE -  
 18,-DM

LENKERBÜGEL



DIE LENKERBREITE ist die äußere Breite an den Lenkerenden +/- 5 mm  
 BITTE BEACHTEN SIE, DASS DER DURCHMESSER von Vorbau und Bügel DAS GLEICHE MASS HABEN

5380/PB	BAMBI - RENNBUÖGEL IN STAHL	23	350	5.80	DM
5380/TJ	T. T. T. JUNIOR RENNBUÖGEL IN ALU	26	380	11.-	DM
5380/T S	T. T. T. SCHÜLER RENNBUÖGEL in Sonderbiegung kurzer Bogen nach vorn mit langem unteren Griff = stück welches bei Wunsch gekürzt werden kann !!	26	390	11.-	DM
5380/PST	PIVO STANDARD - RENNBUÖGEL IN STAHL	25	25	6.-	DM
5380/PAL	PIVO STANDARD - RENNBUÖGEL IN ALU	25	25	7.-	DM
5380/PP	PIVO PROFI - RENNBUÖGEL MIT LANGER MANSCHETTE	25	25	9.80	DM
5380/CG	CINELLI modell G10	26	405+425	13.-	DM
5380/CM	CINELLI form MERCKX	26	425	13.-	DM
5380/CB	CINELLI form MERCKX EXTRA BREIT	26	445	15.-	DM
5380/CP	CINELLI form POULIDOR	26	425	13.-	DM
5380/TT	T. T. T. form ANQUETIL / TOUR de FRANCE	26	410	10.-	DM
5380/TM	T. T. T. form MERCKX	26	420	12.-	DM
5380/TC	T. T. T. form COPPI = tiefer Bogen	26	420	12.-	DM
5380/T G	T. T. T. form MOTTA = kurz nach vorn gebogen	26	420	12.-	DM
5380/T-40	T. T. T. form ANQUETIL/TOUR de FRANCE in SONDERBREITE	26	400	12.-	DM
5380/T-42	T. T. T. form ANQUETIL/TOUR de FRANCE in SONDERBREITE	26	420	12.-	DM
5380/T-43	T. T. T. form ANQUETIL/TOUR de FRANCE in SONDERBREITE	26	430	12.-	DM
5380/TL	T. T. T. SUPERLEGGERO; It. Werkangabe der leichteste Bügel der Welt	26	400+420	17.-	DM
5380/gold	RENNBUÖGEL IN GOLD ELOXIERT (poliert für 25+26mm Vorbau !)	25,5	420	13.-	DM
5385/P	BAHNBÜGEL CINELLI IN STAHL form PISTA	26	26	15.-	DM
5385/S	..... gleiche Ausführung form SPRINT = größerer Bogen	26	26	15.-	DM
5386/TRS	fischer franz. TRAININGSBÜGEL STAHL	25	25	4.-	DM
5386/TRA	GLEICHES MODELL in ALUMINIUM	25	25	6.-	DM

Da ein Loch bohren - etwas absägen - eine Rille fräsen ....  
 das ist heute bei den Radsportbastlern üblich.  
 WIR WARNE JEDOCH VOR UNÜBERLEGTER MATERIALSCHWÄCHUNG. Wie neben abgebildet hatte Eddy Merckx den Lenker an seinem Weltrekord - Rad durchbohrt. Wir warnen vor Nachahmung? stelle Sie sich vor, wie Sie aussehen, wenn der Lenker abbricht! Merckx hatte das Rad nur etwa 1 Stunde unter Beanspruchung .....

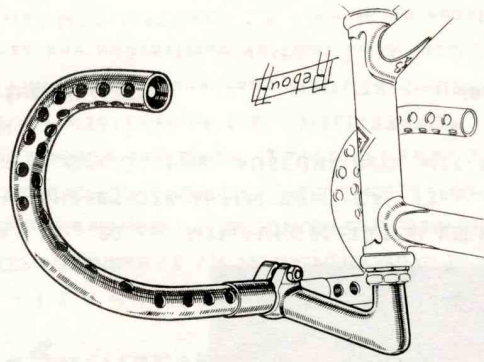

LENKERVORBAUTEN

5390	BAMBI - RENNORBAU IN ALUMINIUM	35	5.80 DM
5391	JUGEND - RENNORBAU IN ALUMINIUM	45	6.- DM
	5392/65 PIVO modell COURSE / ALU	25	6.- DM
	5392/85 PIVO modell COURSE / ALU	25	6.- DM
	5392/110 PIVO modell COURSE / ALU	25	6.- DM
	5393/K PIVO modell PROFI	85	12.- DM
	5393/M PIVO modell PROFI	105	12.- DM
	5393/L PIVO modell PROFI	120	12.- DM

Der PIVO-PROFI Vorbau ist auf der Seite 22 abgebildet.

5395	CINELLI Vorbau	26	18.- DM
5395/1	CINELLI - Vorbau mit seitlich, gefrästen Rillen	26	29.- DM
5396	T. T. T. RECORD - SUPERLEICHT	26	16.- DM
5396/F	RENNORBAU IN GOLD oder SCHWARZ eloxiert	25,5	19,50 DM
	mit ausgearbeiteten Rillen seitlich und oben		
	5399/K SPEZIELLE BAHNVORBAUTEN		
5397	CINELLI PISTA/SPRINT	26	26.- DM
	nach unten geneigt		

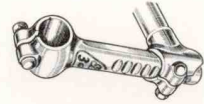

5399/1	T. T. T. in ALU, stufenlose Einstellung der Vorbaulänge	26	25.- DM
5399/2	T. T. T. in ALU, abgestufte Einstellung der Vorbaulänge	26	25.- DM

KEIN VERRÜTSCHEN ODER DREHEN MÖGLICH

LENKER-INNENKLEMMEN MIT KONUS

5400	extra leichte Innenklemmen und Klemmbolzen	1.50 DM
5401	für CINELLI Vorbau	2.50 DM
5402	für T. T. T. Vorbau	2.50 DM
5410	für einfachen Vorbau - Pivo etc	-0.50 DM
5411	für Cinelli mit Innensechskant	2.50 DM
5412	für T. T. T. mit Innensechskant	2.50 DM

LENKER - ABSCHLUSSSTÖPFEN (Preis = !e Stück)

5420	mit Spannschraube zum Festklemmen	-0.50 DM
5421	REG/CINELLI zum Stecken	-0.40 DM

LENKERBAND

5422/P	PLASTIK - LENKERBAND 20mm breit	- in rot, schwarz oder weiß	1.- DM
5422/R	griffiges PLASTIK-LENKERBAND mit RAÜHER Oberseite - ohne Kleb	- in rot, blau oder weiß	2.50 DM
5422/L	VORWERK - LEINENLENKERBAND	- rot, weiß, blau, schwarz, grün, gelb	1.10 DM
5422/W	VORWERK - WETTERFEST	- gelb, grün, schwarz, blau, weiß, rot	1.10 DM
5422/S	weißes LEINENBAND ohne Kleb	W A S C H B A R	1.50 DM
5422/T	TRESSOSTAR - DAS LENKERBAND DER ASSE	doppelt gewebt wie linke Abbildung - besonders anschmiegsam und stabil	1.30 DM

Zum Umwickeln eines Rennlenkers benötigen Sie im Normalfall 2 Rollen - beachten Sie dies bei Ihrer Bestellung. .... wenn keine Farbe angegeben wird, liefern wir das Band in rot oder blau.



FRÜHJAHRS - AUFBAUTRAINING ? ! ? !  
 Das wichtigste im Frühjahr ist TÄGLICHES TRAINING NACH TRAININGSPLAN ! Falsch ist es, nur an den Wochenenden oder nur während der Woche wenn das Wetter schön ist, zu trainieren. ES GIBT KEIN SCHLECHTES WETTER - ES GIBT NUR FALSCHES TRAININGSKLEIDUNG ! Begonnen wird das Training im Januar mit täglich 10-15-20 km und die Länge wird langsam gesteigert - FRAGEN SIE IHREN TRAINER. . . . er wird Ihnen einen Trainingsplan ausarbeiten. Unerlässlich hierzu, das LEISTUNGSKONTROLLBUCH zu beziehen über uns. 23

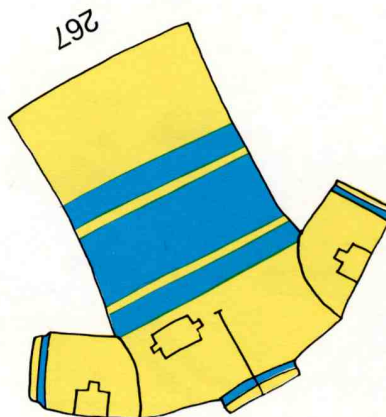
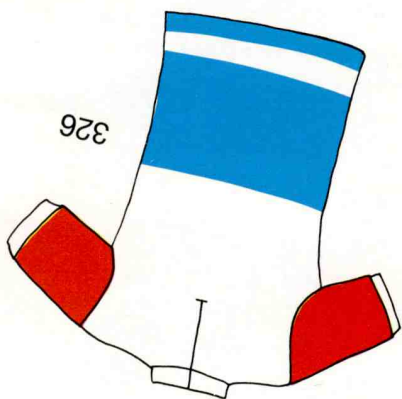
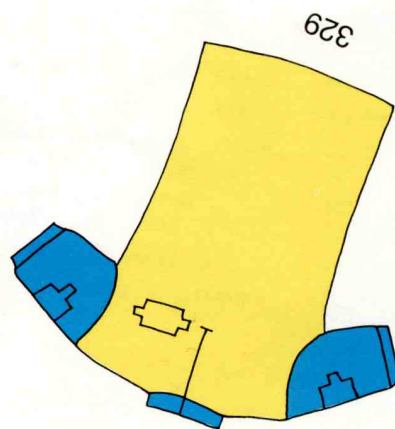
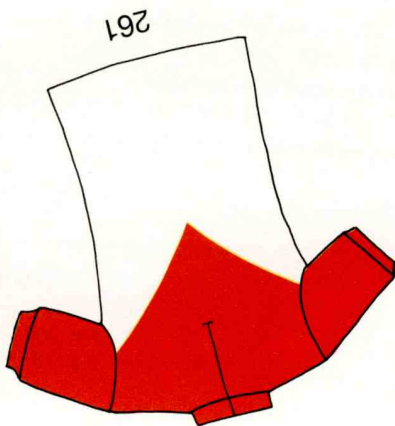
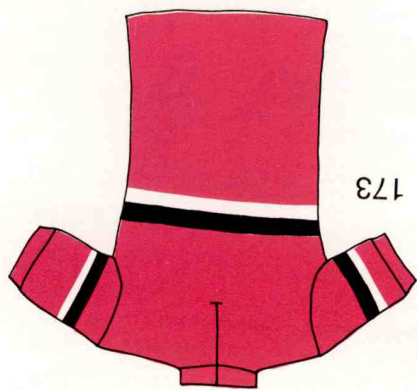
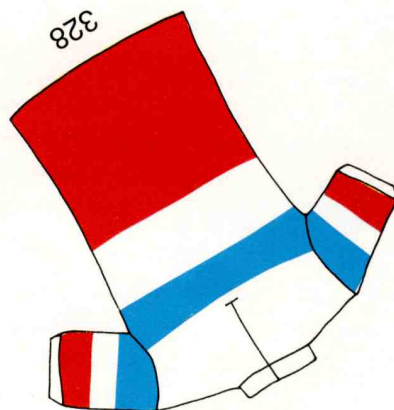
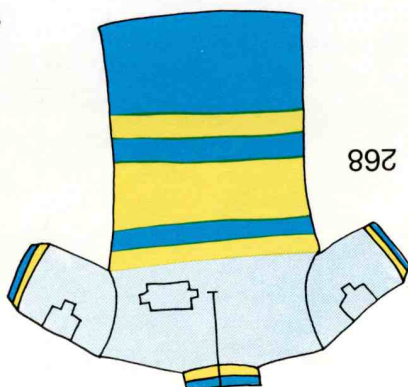
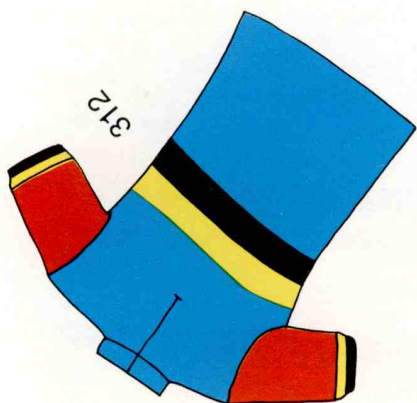
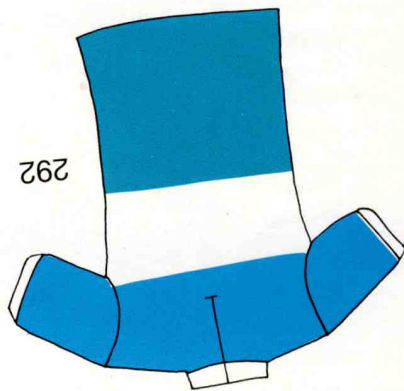
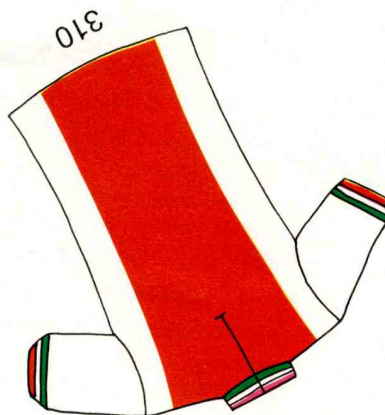
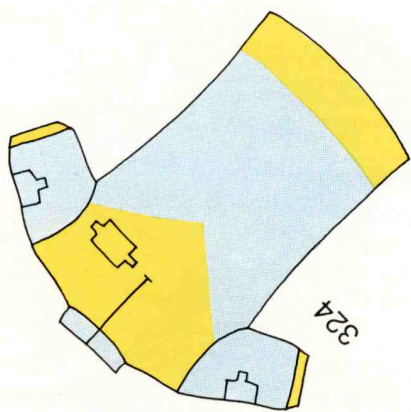



N A B E N

ALLE PREISE VERSTEHEN SICH FÜR DEN SATZ - VORDER und HINTERRAD NABEN SIND AUCH EINZELN LIEFERBAR

BEI BESTELLUNG VON ERSATZTEILEN BEDIENEN SIE SICH BITTE DER ABBILDUNGEN

AUF SEITE -32-

DIE ABBILDUNGEN GELTEN FÜR NABEN ALTER FABRIKATE, GEBEN SIE IMMER ERSATZTEILNUMMER + FABRIKAT AN

- 5430 NORMALFLANSCH-NABEN in Standard Ausführung - für Flügelmuttern 11.- DM
- 5432 HOCHFLANSCH-NABEN ALUMINIUM mit Schnellspanner 29.- DM



5433

Normandy-LUXE Competition in neuer, verbesserter Ausführung  
HOCHFLANSCHNABEN IN RENNAUSFÜHRUNG

- 5434 CAMPAGNOLO - NUOVO TIPO 54.- DM
- 5435 CAMPAGNOLO - NUOVO TIPO 61.- DM
- 5433 Normalflansch 47.- DM
- 5434 Normalflansch 54.- DM
- 5435 Hochflansch 61.- DM

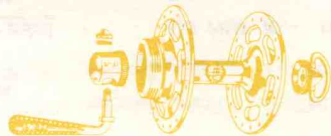
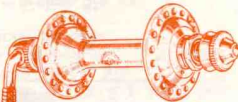

- 5436 CAMPAGNOLO - RECORD 83.- DM
- 5437 CAMPAGNOLO - RECORD 89.- DM



- 5438 Normalflansch 68.- DM
- 5439 Hochflansch 74.- DM

zeus Modell Weltmeister

- 5441 CAMPAGNOLO RECORD mit Bahnmuttern 80.- DM
- 5442 ZEUS WELTMEISTER mit Bahnmuttern 65.- DM
- 5443 CAMPAGNOLO WELTREKORD - AUSFÜHRUNG mit Bahnmuttern 85.- DM

B A H N N A B E N

DIE CAMPAGNOLO RECORD und die ZEUS WELTMEISTER NABEN FÜHREN WIR MIT 24 - 28 - 32 - 36 + 40 LOCH. WIR MÜSSEN LEIDER JEDOCH DARÜBERHINWEISEN, DASS DIE AUSGEFALLENEN LOCHZAHLEN SEHR OFT VERGRIFFEN SIND I DURCH UNZUVERLÄSSIGE LIEFERUNGEN BEIDER FIRMEN KÖNNEN WIR NICHT RICHTIG EINPLANEN WAS ZU UNSEREM BEDAUERN IST. WIR KÖNNEN IHNEN DESHALB NUR EINE RECHTZEITIGE EINPLANUNG EMPFEHLEN.

Hinterad KONTERMUTTERN mit Rutschsicherung  
Wenn das Hinterrad beim Antreten aus der Mitte rutscht, sind meist die abgestumpften äußeren Kontermuttern die Ursache!

- 5446/C Original CAMPAGNOLO 1.20 DM
- 5446/N Original NORMANDY/ATOM 1.20 DM
- 5446/Z Original ZEUS 1.20 DM

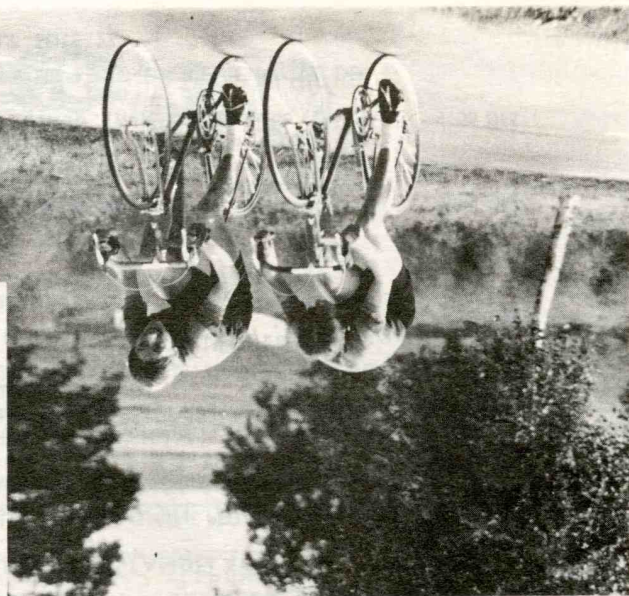
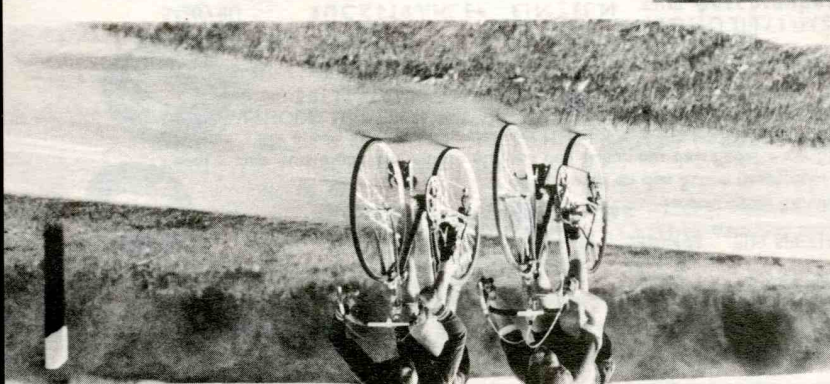

Im Kampf gegen die Uhr .....  
ein 2er Mannschaftszeitfahren im Rahmen des Länderkampfes HAMBURG gegen HESSEN. Links der DEUTSCHE MEISTER (A-Schüler) MARX - Hamburg mit seinem parter FAHNING. Rechts das gespannt aus hessen FAY/URNAUER.

PEDALEN

Preise = je Paar - Pedalen sind NICHT einzeln lieferbar

5450/36 LYOTARD Modell-36 - ein preiswertes Rennpedal für das Renn-Sportrad 5,95 DM

5450/450-CHR Modell-460 - das bewährte Cross-Pedal AUSFÜHRUNG in STAHL - verchromt 7.- DM

5450/460-DUR Modell-460 - AUSFÜHRUNG in ALUMINIUM 8,50 DM

Diese beiden Pedalmodelle in Verbindung mit den DOPPELTEN GROSS-RENNHAKEN werden von fast allen Spezialisten in dieser Sportart benutzt.

5450/45 Modell-45 - Abbildung links - AUSFÜHRUNG in ALUMINIUM 13,50 DM

5450/23 Modell-23 - Plattenpedal / Langstreckenpedal 14.- DM



ZUR BEACHTUNG! Bei allen Pedalen ist das Gewinde ausreichend

lang für ALLE Aluminium-Kurbeln. Wenn ein Pedal aus der Kurbel bricht, Plattenpedal

so liegt die Ursache meist in 2 Gründen; 1.) Das Pedal wurde nicht richtig FEST angezogen (UNSER RAT - verwenden Sie immer einen LANGEN Pedalschlüssel) 2.) Das Gewinde in der Kurbel war nicht einwandfrei, evtl. durch Schmutz oder eine leichte Druckstelle, sodaß mit dem Eindrehen der Pedale das Gewinde beschädigt wurde (UNSER RAT - drehen Sie vor der Montage eines Pedales IMMÉR einen Gewindeschneider durch).

PEDALMODELLE IN DER KLASSISCHEN FORM

schuf die KLASSISCHE PEDAL-FORM

5450/J JAPANISCHES Fabrikat - STAHL, sehr stabil 460 NUR 20.- DM

5450/R ITALIENISCHES Fabrikat in ALUMINIUM 365 DM

5450/Z ZEUS-modell Weltmeister in leichter Ausführung 345 DM

5450/M MAILLARD (Abb.rechts) Alu in schwarz (lieferbar ab Mai) 60.- DM

5450/CS CAMPAGNOLO Aluminium mit Stahl 74,50 DM

5450/CL CAMPAGNOLO Extra leicht in schwarz 320 95.- DM

TYP BAHN - ähnlich obiger Abbildung, jedoch ohne den büsseren Bogen. DIESER TYP WIRD AUCH SEHR OFT AUF DER STRASSE GEFÄHREN

5450/BJ JAPANISCHES FABRIKAT - Ausführung in Stahl 460 23.- DM

5450/BZ ZEUS - modell Weltmeister - in leichter Ausführung 320 55.- DM

5450/BCS CAMPAGNOLO - Aluminium mit Stahlstegen 420 74,50 DM

5450/BCL CAMPAGNOLO - Superleicht in schwarz 320 95.- DM

BEI CAMPAGNOLO SIND ACHSEN AUS TITAN IN VORBEREITUNG, DIESE ACHSEN SIND JEDOCH VORAUSSICHTLICH ERST GEGEN ENDE 1975 IN SERIENPRODUKTION - WIR WERDEN HIERÜBER IN UNSEREN HAUSMITTEL-UNGEN BERICHTEN.

FÜR DIE BAMBIS UND SCHÜLER MIT DEN KLEINEN SCHUHEN EIGNET SICH DAS PEDAL 5450/J zu 23.-DM, WENN HIERBEI DER ÄUSSERE BÜGEL ABGESÄGT WIRD HABEN SIE EIN BESONDERS SCHMALES PEDAL MIT NUR ETWA 70mm BREITER STANDFLÄCHE!!!

5450/71 EIN SPEZIELLES ZEITFAHR/SPRINT PEDAL VON CINELLI 68.- DM

Hierzu werden weder Rennhaken noch Riemen benötigt - die Platte Abb. 3 wird an den Schuh geschraubt - zum Einsteigen führen Sie die Nuten in das Pedal - zum Aussteigen ziehen Sie einfach den Schuh aus dem Pedal - zur Sicherung wird der Hebel in Abb. 1 nach außen gezogen - bei einem Sturz schiebt sich der Hebel automatisch nach innen, sodaß ohne Schwierigkeiten aussteigen können. DIESE METHODE HAT SICH BEI VIELEN FÄHREN DER WELTSPIITZENKLASSE BEWÄHRT.

5450/36-RÜ RENNSPORT-PEDALEN MIT RÜCKSTÄHLER NACH POLIZEILICHER VORSCHRIFT - stabile Ausführung in Stahl 9,55 DM

5450/RÜ RÜCKSTÄHLER EINZELN zum Anschrauben - paßen an fast alle Pedalen, außer dem Langstrecken/Plattenpedal 90 DM

5463 EINSTIEGHILFE - neues Modell aus Aluminium - Paar 2,50 DM

5465 VERCHROMTE SCHRAUBE MIT 6-KANT KOPF zur Befestigung der Rennhaken am Pedal, Original Campagnolo - paßt für alle Pedalen mit 5mm Gewinde. Mit Unterlegscheibe Stück -55 DM

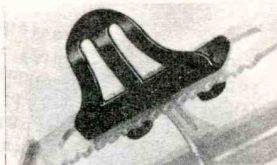

PEDALHAKEN (Preise je Paar)

- 5466 STANDARD Rennhaken -normale Länge- 2.50 DM
- 5467/K Original CHRISTOPHE -verchromt- KURZ 3.30 DM
- 5467/M .... in MITTLERER (normaler) LÄNGE 3.30 DM
- 5467/L .... in LANGER LÄNGE 3.30 DM



SPECIAL - RENNHAKEN

- 5467/A SUPERLEICHTE RENNHAKEN IN ALUMINIUM -nur 1 Standardlänge- 5.- DM
- 5467/C QUERFL. DEIN-CROSS RENNHAKEN; zwei Haken übereinander angeordnet 6.- DM
- 5467/T TOURIST; zur Befestigung an normalen Touren/Sport-Pedalen mit Gummiauflage 4.- DM
- 5467/LE mit LEDER ummüht -schont die Schuhe in MITTLERER Länge 5.50 DM
- 5468/V verchromte Ausführung 3.50 DM, 5468/VL .... mit Leder ummüht -schont die Schuhe- 6.50 DM

PEDALRIEMEN (Preise je Paar)

- 5469/R Ital. Fabrikat - modell RECORD - mit Rollenschmalle in den Farben ROT, WEISS oder BLAU 1.90 DM
- 5470/L Franz. Fabrikat - LAPIZE - in den Farben BLAU, ROT oder WEISS 3.30 DM
- 5471/P Franz. Fabrikat - PATURAUD - ein GÜTER und PREISWERTER Riemen mit SICHERHEITSSCHLAUFE!!! 3.- DM
- 5472/B Original BINDA ROT, WEISS, GELB oder BLAU 3.70 DM
- 5473/BE BINDA - EXTRA doppeltes Leder mit Plastikzwischenlage 9.70 DM



PFLLEGEMITTEL für das Rad und die Reifen zum Anschrauben an das Riemenende zum besseren Fäßen!!! Stück - .50DM

- 5480/H Original HOFALIN Reinigungs- und Pflegelsgel; wird mittels eines Zerstäubers dünn aufgesprüht - SCHWUTZLOSSEND - überzieht alle Teile mit einem dünnen Schutzfilm - verhindert Rostansatz BESTENS BEWÄHRT 1.70 DM
- 5480/Z ZERSTÄUBER PUMPE - große stabile Ausführung 5.80 DM
- 5480/P SCHUTZ- und PFLEGEPASTE für alle Chrom-lack- und Aluminium Teile bringt bestens Glanz und beseitigt auch leichte Roststellen große Tube 1.75 DM
- 5480/S CHROMSCHUTZ SPRAY; verhindert die Rostbildung an Chromteilen - besonders im Winter zu empfehlen große Spray Dose 5.20 DM
- 5480/R SILICON GUMMISCHUTZSPRAY; zur Pflege aller Gummiteile - sehr zu empfehlen bei der Lagerung der hochwertigen Schlauchreifen Dose 6.90 DM

EXTRA LEICHTE CAMPAGNOLO STEUERSÄTZE

ACHTUNG! Verschiedene Hersteller fertigen Steuersätze in ALUMINIUM mit Stahl-Kugellaufriffächen. Hierbei ist Vorsicht geboten!!! Die Erfahrung hat gezeigt, daß sich Aluminium-Schalen sehr leicht im Rahmen lösen. Auch die Fa. Campagnolo hat einen Alu-Steuersatz in der Entwicklung - bis heute ist dies jedoch noch nicht zur Zufriedenheit von Campagnolo erprobt.

- 5485 CAMPAGNOLO STEUERSATZ modell Strada NUOVO RECORD mit großem Kugel = lauf (3/16" Kugeln) i Extra leicht ausgearbeitet im BRÜGELMANN-FINISH mit SCHWARZER KOPFMUTTER 59.50 DM
- 5487 SCHWARZE KOPFMUTTER einzeln EXTRA LEICHT 9.80 DM



SOBALD WIR EINEN HALTBAREN ALUMINIUM-STEUERSATZ ANGEBOTEN BEKOMMEN, NEHMEN WIR DIESEN SELBSTVERSTÄNDLICH IN UNSER PROGRAMM UND WERDEN IN UNSEREN HAUSMITTEILUNGEN HIERAUF HINWEISEN!!!

ERSATZTEILE für a l i e

Pedalfabrikate bestellen Sie bitte mit Angabe folgender Ersatzteilnummern; z. B. 1 Achse 404-rechts für Pedal 2249 2 Pedalkappen 411 für Pedal 2262

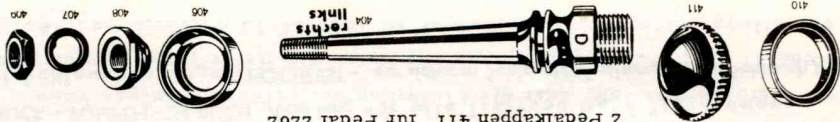

zu 92.- DM haben wir einen Steuersatz in ALU an Lager!!!

P U M P E N

Erneuern Sie von Zeit zu Zeit einmal das Pumpenleder - Sie werden überrascht sein, was die Pumpe wieder leistet . . . .

5490 Einfache Plastik-Rennpumpe mit Einsteckschlauch 3.- DM

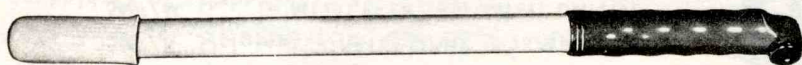

5491/P STANDARD - Rennpumpe in Plastik 5.- DM 5491/A ... in Aluminium 5.- DM



5491/S SILCA - IMPERO Rennpumpe in Plastik 8.30 DM

13.80 DM

5491/SC . . . . . mit dem neuen, leichten Campagnolo Pumpenkopf

- beide Pumpen werden auch in Sonderanfertigung EXTRA KURZ hergestellt,

- für Rahmenhöhe kleiner als 56 cm. Aufpreis 1.- DM.

- gleiche Bestell Nummer, jedoch EXTRA KURZ zusätzlich angeben.

5491/SL SILCA - IMPERO Rennpumpe zum EINSTECKEN 12.- DM

Montage ohne Pumpenhalter - die Pumpe wird nur

zwischen die Rahmenrohre gesteckt

BEI BESTELLUNG DIE RAHMENHÖHE NICHT VERGESSEN

5486 HAND - STANDPUMPE

in METALL-AUSFÜHRUNG 40 cm hoch

mit Tritt-Rutschfestem Fuss

in einfacher Ausführung - Schlauch mit Ansatz für normale

Fahrradventile und für Schlauchreifenventile

5487 HAND - STANDPUMPE in kräftiger METALL-AUSFÜHRUNG

mit stabilem Guss-Bügelfuß 48 cm hoch - 35 mm Rohrdurchmesser

Schlauch mit neuem KOMBI-KLAPPNIPPEL modell -C-

passend für alle normalen Ventile

5488 HAND - STANDPUMPE Original MICHELIN aus Frankreich

Schlauch mit Schraub-Aufsatz für Schlauchreifen passend

5488/ST . . . . . mit großem italienischem STECK-AUFSATZ

5490/A KOMPRESSOR HAND-STANDPUMPE, mit Luftdruckmesser

bis 16 atü - leichtes pumpen bis zu sehr hohem Druck bei

gleichzeitiger Druckkontrolle - mit Steckaufsatz -A-

5490/B . . . . . mit dem großen Patent-Aufsatz -B-

-fester und sicherer Sitz auf allen Ventilen-

5494 **DUNLOP** Messing Hand-Standpumpe aus England.

DOPPELHUB - mit nur etwa 20 Stößen ist ein Bahnrifen

schon auf ca. 20 atü

5498 FUSS - TRETPUMPE mit Druckmesser

! in VERSTÄRKTER Ausführung

Schlauch mit Ventil Ansatz -C-

5500 **PUMPENÖL; SEHR WICHTIG ist es, daß von Zeit zu Zeit**

**das Pumpenleder geölt wird - aber NICHT mit normalem Öl,**

**hierzu gibt es Spezial-Pumpenöl. Unentbehrlich für alle Hochdruckpumpen.**

5501/26 Pumpenspitzen zum Anschrauben für Rahmen OBER rohr

5501/28 . . . . . für Rahmen UNTER rohr oder SITZ rohr

5501/C Original - Pumpenspitze - verchromt-

5504/26-G PUMPENTELLER -GARNITUR Teil A+B für 26 mm Rohr

5504/28-G . . . . . für 28 mm Rohr

5504/26-T PUMPENTELLER Teil -A- einzeln für 26 mm Rohr

5504/28-T . . . . . für 28 mm Rohr

5504/C Original - Pumpenteller für 28 mm Rohr

5504/ZW CAMPAGNOLO Distanz-Zwischenlage zur Verwendung von 28mm Teil auf 26mm Rohr

5514 Einsteckpumpenschlauch für Rennpumpen

5515 PUMPENSCHLAUCH für Kompressor Pumpe - mit Gewinde Ansatz - ohne Ventil-Aufsatz

5516 HOCHDRUCK - PUMPENSCHLAUCH 70cm lang für alle Tret- und Hand Standpumpen

5517 Spezial Schlauchbandage - HOCHFEST - zur sicheren Schlauchbefestigung (Bitte Schlauch  $\varnothing$  angeben)

Die Erscheinung ist monatlich und z. Zt. haben die Hefte ein Bunt-Poster in der Größe von 50x60 cm. Mit Ihren Bestellungen können Sie bei uns diese illustrierte bekommen - Stückpreis NUR 4.50 DM. Ein Einzelversand ist nicht möglich!

Wir müssen jedoch darauf hinweisen, dass die Lieferung nur solange erfolgen kann - wie der jeweilige Monatsvorrat reicht!!! Bei VORKASSE können wir Ihnen die Hefte jeden Monat reservieren und dann Ihrer nächsten Bestellung beilegen. Es erscheinen im Jahr 14-15 Hefte (Sonder-Ausgaben bei der Tour de France und der Weltmeisterschaft o.ä.)



... wir kennen keine bessere Radsport illustrierte. In französischer Sprache - Sie brauchen jedoch nicht die französische Sprache zu beherrschen, um von den Bildern -größtenteils in Farbe- begeistert zu sein!!!

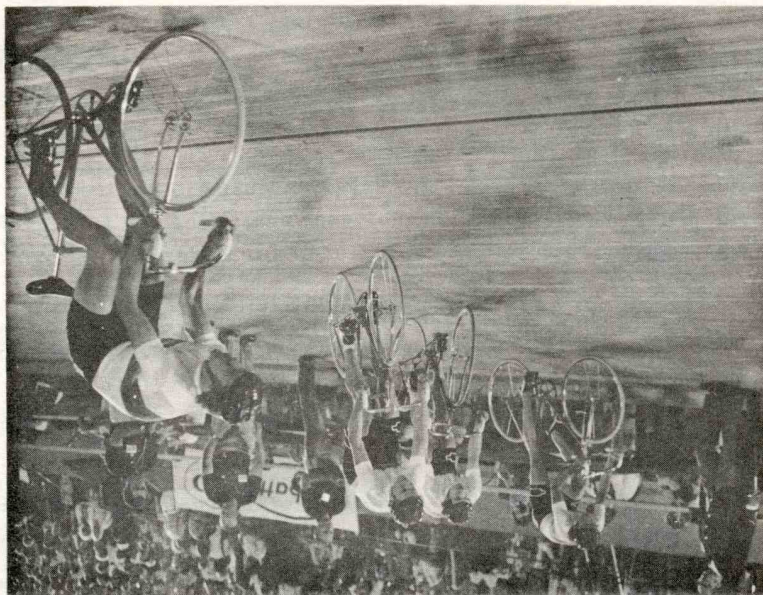

Das Foto stellte uns freundlicherweise Manfred MARR aus Nürnberg zur Verfügung.

FÜR DEUTSCHLAND UND DEN BUND DEUTSCHER RADFAHRER  
WELTMEISTER  
IM 4.000 METER MANNSCHAFT-  
VERFOLGUNGSAHREN  
GÜNTER SCHUMACHER  
und  
DIETRICH THURAU  
PETER VONHOF  
HANS LUTZ  
DANN SIND

**4:22:20**  
MINUTEN,

**NOCH**

- 5518/16 Ersatz ATÜ-MESSER für Hand-Standpumpen 5490 A+B 12.- DM
- 5518/10 ... dito für Fuss - Tretpumpe 5498 12.- DM
- 5519/16 SCHUTZKAPPE für Atü-Messer bei Hand-Standpumpe 1.50 DM
- 5519/10 ... dito für Atü-Messer bei Fuss-Tretpumpe 1.50 DM

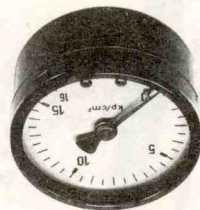

ERSATZGUMMI und ERSATZLEDER HABEN WIR FÜR ALLE VON UNS GEFÜHRTEN PUMPEN und ANSÄTZE AN LAGER - BEI BESTELLUNG BITTE ANGEBEN FÜR WELCHE PUMPE oder FÜR WELCHEN ANSATZ.

- 5517/B komplett mit Steckaufsatz an Kette 9.50 DM
- 5517/C 4.50 DM
- für Auto, Fahrrad und Schlauchreifenventile, Hebel nach hinten = Auto Habel nach vorn = Fahrrad
- 5517/B-1 Steckaufsatz mit Kette einzeln 3.- DM
- für alle normalen Ventile, fester und sicher Sitz
- 5517/A 3.50 DM
- für normale Fahrrad = ventile und Schlauch = reifenventile
- 5517/A-1 6.- DM
- Steck-Aufsatz mit extra großem Stau = raum - ital. Fabrikat, speziell für Schlauch = reifenventile



PUMPEN / VENTIL-AUFsätze

SÄTTEL

5520 STANDARD - Rennsattel in einfacher LEDER - Ausführung mit Sattelkloben 9.- DM



Rennsattel aus Frankreich - mit den Ledersätteln dieser Firma haben wir in den letzten Jahren die besten Erfahrungen gemacht, während andere Fabrikate welche seither über lange Jahre führend waren - deutlich in der Qualität nachgelassen haben . . . . .

5521-SC modell SPECIAL 21.50 DM

5521-AL modell PROFESSIONEL mit extra leichten Aluminium Gestell und superleichtigem Spezial-Sattelkloben für einfache Sattelstütze 49.- DM

5521-RE modell REBOUR ein Leder Rennsattel mit besonderer Note - schmiegsam - leicht geerbtes Leder - bearbeitet unter der Beratung des französischen Chef-Mechanikers bei der Tour und WM. Normales Gestell ? paßt für alle Sattelstützen - Gestell verchromt 45.- DM

5521-RA modell REBOUR auf dem extra leichten Aluminium Gestell mit superleichtigem Spezial-Sattelkloben für einfache Sattelstütze 58.- DM

DER LEICHTESTE LEDERSÄTTEL DER WELT !

Spezial-Sattelkloben für einfache Sattelstütze

UMBAUSATZ für Zeus oder Campagnolo Sattelstütze zur Montage der extra leichten IDEALE ALUMINIUM - Rennsattel

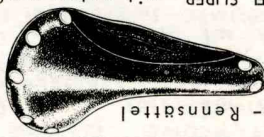

Brooks-Sättel sind z. Zt. ausverkauft, neue Lieferung mit neuen Preisen erwarten wir etwa im März 1975

5523-17 modell B-17 14.- DM

**BROOKS** modell PROFESSIONEL

5524-JA Rennsattel modell F-17 PROFESSIONEL SUPER mit extra großen Nieten VERCHROMTES SÄTTELGESTELL 33.- DM

5525-KI ITALIENISCHER KINDER-RENNSÄTTEL - Plastik - in kleiner Ausführung 6.50 DM

5525-JU JUNIOR RENNSÄTTEL - Leder - schöne, schmale Ausführung 16.- DM

PLASTIK / NYLON Rennsattel haben sich heute bei den meisten Rad = sportlern durchgesetzt -

5526 STANDARD - Plastik Rennsattel (ohne Kloben - 1.-DM) 8.- DM

5527 . . . . mit LEDER überzogen (ohne Kloben - 1.-DM) 15.- DM

5528 . . . . mit LEDER überzogen (ohne Kloben - 1.-DM) 17.- DM

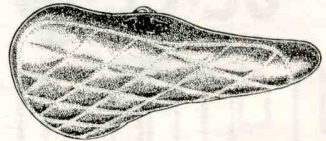

CINELLI UNICA-NITOR NYLON-RENNSÄTTEL haben sich durch ihre solide und formbeständige Ausführung an die Spitze der gefahrenen Sättel gesetzt und werden auch von dem grössten Teil aller Berufsfahrer gefahren

5533-L . . . . neue, runde Form - mit LEDER überzogen 28.- DM

5533-B . . . . modell BUFFALO ; abgepolstert mit Büffelleder überzogen 44.- DM

5533-W . . . . modell TOUR ; abgepolstert mit WILDLEDER überzogen (am meistensten verkauft) 44.- DM

5534-TIT NYLON mit Lederdecke und TITAN-GESTELL 68.- DM

-DER LEICHTESTE UNS BEKANNTE RENNSÄTTEL AUF DEM MARKT-

SÄTTELDECKEN

-unentbehrlich bei einem Ledersattel, da sonst die Trainingshose beschmutzt wird-

5539-R Ausführung in Plastik - durchsichtig- 1.20 DM

5539-S Ausführung in Stoff - schaumstoffgepolstert- ROT oder BLAU 3.- DM

5539-P Ausführung in Plastik -schwarz- mit dicker Polstereinlage bestens geeignet bei Sitzbeschwerden 2.- DM

SÄTTELFETT

-unerlässlich zur Pflege eines Ledersattels-

3.10 DM

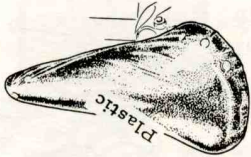

Wir sind immer darauf bedacht, unsere Kundschaft zufriedenzustellen und daß Sie recht viel Freude am Radsport haben . . . . . und daß Sie den Kauf bei RADSPORT BRÜGELMANN immer weiterempfehlen. Sollte einmal etwas nicht zu Ihren Vorstellungen gelaufen sein, so teilen Sie uns dies bitte mit. Wir können Ihnen versichern - daß unser Team bemüht sein wird, auch diese Unzufriedenheit auszubügeln . . . . .

SÄTTELSTÜTZEN

ACHTUNG - VERGESSEN SIE NICHT DEN DURCHMESSER ANZUGEBEN !!! GEBEN SIE DEN DURCHMESSER AUF 0,2mm genau an (Schleblehre zum genauen Messen finden Sie auf Seite 54/57). MEISSIENS WIRD DER DURCHMESSER MIT EINEM ZOLLSTOCK GEMESSEN UND DANN 26 ODER 27 MM BESTELLT - SEHR OFT STIMMT DIESES MAß DAMN NICHT GENAU ... UND ES WIRD GEFÜHLT UND GESCHLIFFEN ODER BLECH UNTERGELEGT, DAMIT DIE STÜTZE PÄßt !!! DAS IST PFUSCH !!!!

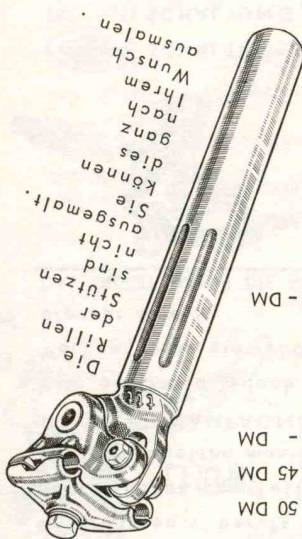

Die Rillen der Stützen sind nicht ausgeformt. Sie können dieses ganz nach Ihrem Wunsch ausmalen.

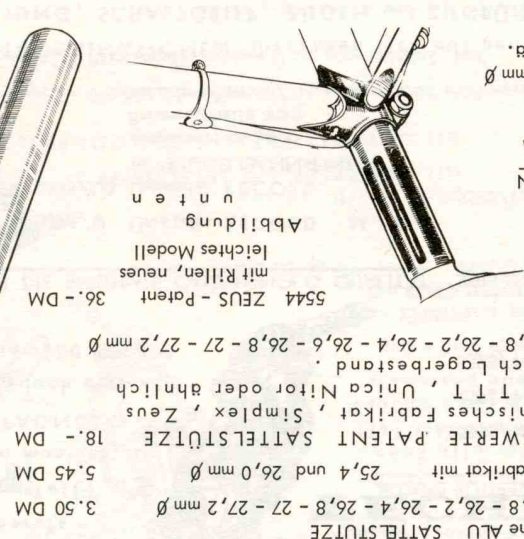

5544 ZEUS - Patent 36.- DM  
Abbildung unten  
leichtes Modell mit Rillen, neues Modell  
5545 CAMPAGNOLO Modell RECORD 38.50 DM  
5546 CAMPAGNOLO Modell RECORD mit RILLEN 50.90 DM  
5546/25 CAMPAGNOLO Sonderanfertigung mit 25mm Ø für Aluminium-Rahmen u. d. MIT RILLEN 57.90 DM



5540 einfache ALU SÄTTELSTÜTZE mit 25,8 - 26,2 - 26,4 - 26,8 - 27 - 27,2 mm Ø 3.50 DM  
5540/1 ital. Fabrikat mit 25,4 und 26,0 mm Ø 5.45 DM  
5541 PREISWERTE PATENT SÄTTELSTÜTZE Japanisches Fabrikat, Simplex, Zeus, Alfa, TTT, Unica Nitor oder ähnlich !e nach Lagerbestand. mit 25,8 - 26,2 - 26,4 - 26,6 - 26,8 - 27 - 27,2 mm Ø 18.- DM

SÄTTELKLOBEN

5548/S ... in normaler Standard Ausführung 2.80 DM  
5548/B ... Original BROOKS oder IDEALE mit HÄRTER ZAHNUNG 4.80 DM  
5548/I ... IDEALE - PATENT Kloben mit zusätzlicher Sicherung - kein verrutschen des Sattels - PASST FÜR ALLE NORMALE SÄTTEL UND SÄTTELSTÜTZEN 6.80 DM

SÄTTELSTÜTZ - KLEMMBOLZEN

IN DER MODERNEN AUSFÜHRUNG MIT INNENSECHSKANT ...

5410 STANDARD AUSFÜHRUNG ca. 35mm lang - mit Mutter - .50 DM

5549 ... Original T. A. - verchromt - 2.70 DM  
5551 ... Original ZEUS - verchromt - wie Abbildung 3.80 DM  
5552 ... Original CAMPAGNOLO in verchromter Ausführung 4.85 DM  
5553 ... FÜR CINELLI RAHMEN 5554 ... Original T.A. - verchromt - gleichzeitig mit Bremskabelträger bei Mittelzugbremsen 4.70 DM

VERSINS-Klebung

RENNSHOSEN - TRIKOTS - TRAININGSANZÜGE MIT ODER OHNE AUFSCHRIFT LIEFERN WIR ZU GÜNSTIGSTEN PREISEN BEI KÜRZESTER LIEFERZEIT, FORDERN SIE UNSER ANGEBOT AN.

ERSATZTEILEN VON BEI BESTELLUNG

FÜR Patent-Sattelstützen bedienen Sie sich bitte dieser Abbildungen und geben das Fabrikat an

Neues Modell jetzt mit Rillen

ZEUS

SCHALTUNGEN

Über CAMPAGNOLO - NEUHEITEN welche im Laufe dieses Jahres zu erwarten sind, werden wir in unseren monatlichen Mitteilungen informieren. Berufts = Fahrer haben zum Teil diese Neuheiten montiert. Die Firma CAMPAGNOLO gibt die Teile jedoch erst zum Verkauf wenn sie 100 % ig erprobt sind!

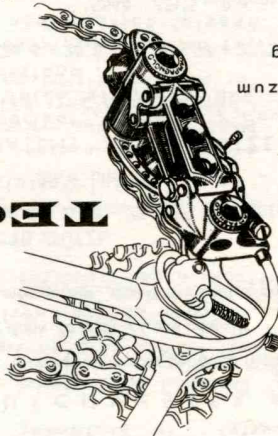

- 5595/R modell RECORD 57.50 DM
- 5595/N modell NUOVO RECORD 78.- DM
- 5595/NS modell NUOVO RECORD im BRÜGELMANN - FINISH- schwarz eloxiert 89.- DM
- 5595/NB modell NUOVO RECORD im BRÜGELMANN - FINISH- gebohrt ähnlich obiger Abbildung 98.- DM
- 5595/NL modell NUOVO RECORD im BRÜGELMANN - FINISH- gebohrt mit EXTRA LEICHTEN BOLZEN und LEICHTER FEDERBUCHSE 121.- DM

- 5595/U Umwerrer RECORD 36.- DM
- 5595/UB Umwerrer RECORD im BRÜGELMANN-FINISH- ausgebohrt und die Rahmenschelle vorn durchbrochen 59.- DM

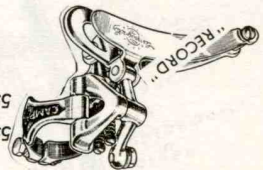

SCHALTUNGEN, SCHALTGRIF, ZÜGEN und ZUGFÜHRUNGEN, SCHALTKOMBINATIONEN errechnen sich aus den EINZELPREISEN von UMWERRER,

- 14.- DM 5560/U UMWERRER modell SUPER ohne Griff und Zug
- 9.- DM 5560/N modell SVELTO ohne Griff und Zug
- 13.- DM mit Griff und Zug
- 24.- DM mit Umwerrer, Doppelgriff + Zügen
- 25.- DM modell SUPER ALLVIT - ohne Griff und Zug-

für Zahnkränze bis 34 Zähne (siehe Seite 44) mit EXTRA LANGEM SCHALTARM zum 'Verdauen' der langen Kette - Zahnunterschleide vorn 25 Zähne und hinten 20 Zähne sind hiermit Funktionsfähig ! !

- 5570/N modell JUBILEE DIE LEICHTESTE SCHALTUNG DER WELT 68.- DM
- 5570/NB ... ausgebohrt 80.- DM
- 5570/U Umwerrer modell JUBILEE SUPERLEICHT 31.- DM
- 5570/E JUBILEE SCHALTGRUPPE = Schaltung - Umwerrer - extra leichter Doppelgriff und leichter Zugführung . (ausgebohrt gegen Aufpreis 12.- DM

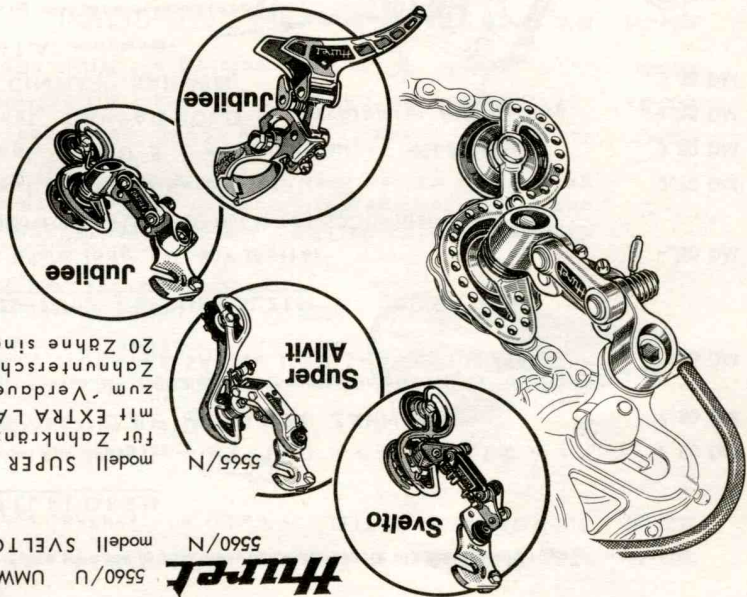

DIE HURET-SVELTO SCHALTUNG WIRD MIT BEFESTIGUNG FÜR STANDARD-AUSFALLENDE GELIEFERT, WIRD EINE MONTAGE AN ITALIENISCHES AUSFALLENDE GEWÜNSCHT SO MÜSSEN SIE HIERZU DAS UMBAU-TEIL EXTRA BESTELN; PREIS 2.50 DM. ALLE ANDEREN HURET-SCHALTUNGEN SIND ZUR MONTAGE AN ITALIENISCHE AUSFALLENDE AUSGESTATET - HIERZU GIBT ES DAS ADAPTER-ZWISCHENSTÜCK Artikel 5595 zu 1.80 DM ZUR MONTAGE AN STANDARD - AUSFALLENDE .

eine sehr preisgünstige Schaltgruppe komplett mit Umwerrer, Schaltung, Doppelgriff, Zügen und Zugführungen NUR 48.- DM



5596 SICHERHEITSNIPPEL zur zusätzli- chen Sicherung, welche verhindert, daß die Schaltung versehentlich in die Speichen schlägt

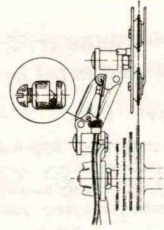

5595 ADAPTER ZUR ZWISCHENSTÜCK MONTAGE VON SCHALTUNGEN AN STANDARD - AUSFALLENDE 1.80 DM



TECHNIK UND QUALITÄT







- 573/N modell PRESTIGE - Standard ohne Griff und ohne Zug 11.- DM
- 573/G mit Griff und Zug 15.- DM
- 573/E mit UMWERFER - DOPPELGRIF und ZÜGEN 26.- DM

das modell STANDARD kann nur Standard Aus = fallende montiert werden

modell PRESTIGE SPECIAL

passend für alle Renn = ausfallen. Mit Teil 595 auch für Standard Ausfallende passend.

- 5576/N ohne Griff + Zug 14.50 DM
- 5576/E mit UMWERFER - DOPPELGRIF und ZÜGEN 30.50 DM

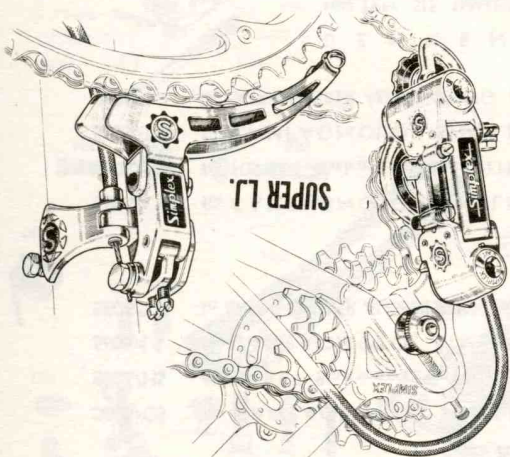
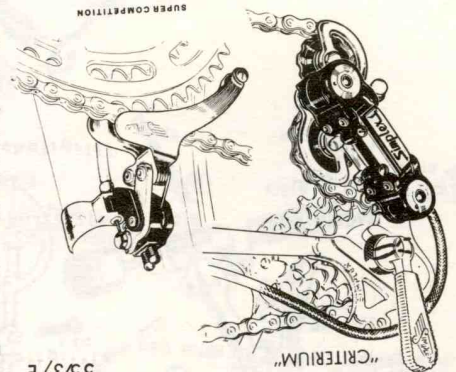

- 5580/N modell PRESTIGE - CRITERIUM 24.- DM
- 5580/E mit UMWERFER - DOPPELGRIF + ZÜGEN 49.50 DM
- 5580/ES mit UMWERFER modell SUPER COMPETITION 54.50 DM

- 5582/E modell SUPER L.J. GOLD 121.- DM
- 5583/E modell SUPER L.J. STANDARD 114.- DM

- 5573/U UMWERFER modell CRITERIUM 11.- DM
- 5580/U modell SUPER COMPETITION 16.- DM

- 5590/E komplette Schaltgruppe mit Umwerfer - Doppelgriff + Zügen 70.- DM
- 5590/N Schaltung einzeln 31.- DM
- 5590/U Umwerfer einzeln 18.- DM

wir möchten darauf hinweisen, daß heute - bei Katalogdruck - noch keine Ersatzteile für das SHIMANO-PROGRAMM lieferbar sind !! Ob sich dies im Laufe des Jahres 1975 ändert, konnte uns der Shimano Importeur nicht versichern

**zeus**

- 5587/N modell WELTMEISTER - CRITERIUM ohne Griff und ohne Zug 45.- DM
- 5587/E komplette Schaltgruppe mit Umwerfer-Doppelgriff + Züge 81.- DM
- 5587/U UMWERFER einzeln 27.- DM

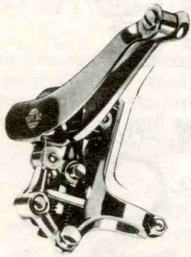

FÜR haben wir ein großes Ersatzteil - Sortiment

**SCHALTGRIFFE**

-wenn nicht ablehnend angegeben, liefern wir bei Schaltgriffen immer die entsprechenden Züge mit .

- 5600 EINFACHER SCHALTGRIF (nur für Schaltung) 4.50 DM
- 5600/HS DOPPELGRIF 7.- DM
- 5600/SP DOPPELGRIF SIMPLEX - PRESTIGE Plastik 7.- DM
- 5600/CS DOPPELGRIF CAMPAGNOLO - STANDARD 9.80 DM
- 5600/HJ DOPPELGRIF HURET - JUBILEE 10.- DM
- 5600/SC DOPPELGRIF SIMPLEX - CRITERIUM Alu 10.- DM
- 5600/ZW DOPPELGRIF ZEUS - WELTMEISTER 12.- DM
- 5600/CR DOPPELGRIF CAMPAGNOLO-RECORD 18.- DM
- 5600/CB DOPPELGRIF Campagnolo ausgearbeitet 28.- DM
- 5600/L5 LENKERSCHALTGRIF SIMPLEX 11.- DM
- 5600/LC LENKERSCHALTGRIF CAMPAGNOLO 16.40 DM
- 5602 POLSTERBEZÜGE für Schaltgriffe und Schnellspannhebel -50 DM



ZÜGE für Schaltungen

- 5605/CS für CAMPAGNOLO, SIMPLEX, ZEUS oder ähnlichen Rahmenschaltriff - .60 DM
- 5605/HS für HURET Rahmenschaltriff - .65 DM
- 5605/LS für CAMPAGNOLO, SIMPLEX, HURET oder ähnliche Lenkerschaltriffe - 1.80 DM
- 5605/LD in EXTRA DICKER AUSFÜHRUNG passend für alle üblichen Lenkerschaltriffe - 2.25 DM

ZÜGE für Umwerfer

- 5605/CW für CAMPAGNOLO, SIMPLEX, ZEUS oder ähnlichen Rahmenschaltriff - .60 DM
- 5605/HW für HURET Rahmenschaltriff - .65 DM
- 5605/LW für CAMPAGNOLO, SIMPLEX, HURET oder ähnlichen Lenkerschaltriff - 1.80 DM
- 5605/LD in EXTRA DICKER AUSFÜHRUNG passend für alle üblichen Lenkerschaltriffe - 2.25 DM

D E N K E N S I E D A R A N . . . . .  
 HALTEN SIE IMMER KLEIN-ERSATZTEILE WIE ZÜGE UND  
 ÄHNLICHES AUF VORRAT !!! MEISST GEHEN SOLCHE  
 KLEINIGKEITEN IM UNGÜNSTIGSTEN MOMENT KAPUTT.  
 W A S D A N N ? ? ? ? ? ? ? ?

ZUGENDKAPPEN

- 5211 verhindern, daß die Zugenden auseinandergehen und vermeiden so die unliebsamen Verletzungen . . . . . und so nebenbei verschönern diese kleinen Dinger auch das Rad ( oder sieht ein Rad mit Blumen = strüsssen an den Zugenden schön aus ? ? ? ? )  
 10 Stück - .50 DM

DENKEN SIE AUCH AN EINEN SICHERHEITSNIPPEL - Seite 32, Artikel 5596

ZUGAUSSENSPIRALE

- 5209 Für beide Bremsen benötigten Sie etwa 2 meter - für Lenkerschaltriff- und Umwerferzüge werden etwa 1,80 m benötigt in den Farben: BLAU - ROT - SCHWARZ - GELB - GRÜN - WEISS - SILBER/ GRAU  
 Meter - .50 DM
- 5613 für SCHALTUNGSZUG am Rahmeneinde (ca. 20 cm) 1,70 DM / 5614 für LENKERSCHALTZUG (ca. 75 cm) 4.- DM

SCHALTZUGFÜHRUNGEN und BANDAGEN

ZUR BEFESTIGUNG DER ZUG-AUSSENSPIRALE

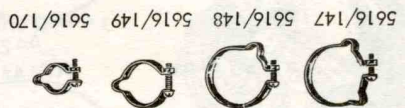

5616/147 5616/148 5616/149 5616/170



5616/628 5616/629 5616/636  
 3.- DM 3.40 DM 1.70 DM



5616/R 3.- DM  
 mit Röhrenführung für Schaltung und Anschlag für Umwerfer

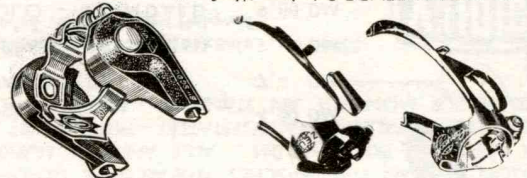

für FREILAUFENDE Schaltriff- und Umwerferzüge



5616/C 5616/Z 5616/S-P 4.- DM

TUPPIX

DIE HÄNDWASCHPASTE MIT CREME - EFFEKTI

WO ES STARK VERSCHMUTZT, VERSCHMIERTE ODER VER =

FÄRBT HÄNDE GIBT, REINIGT UND PFLEGT TUPPIX SCHNELL UND GRÜNDLICH

GROSSE 200 ml TUBE Bestell-Code 'tuppix' 1.85 DM

5616/H HURET Kabelführung EXTRALEICHT 5.65 DM



5616/G GELENKSCHELLE zur leichteren Übertragung des Schaltriffes

4.50 DM

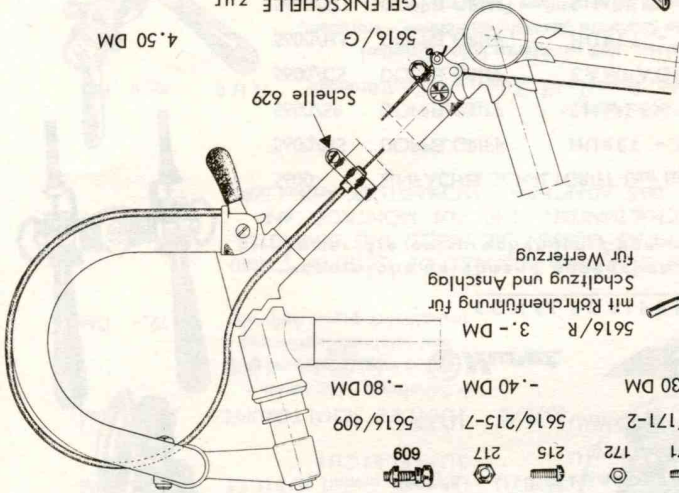

Schelle 629

5616/171-2 171  
 5616/215-7 215  
 5616/609 217 609  
 - .30 DM  
 - .40 DM  
 - .80 DM

Stück - .50 DM

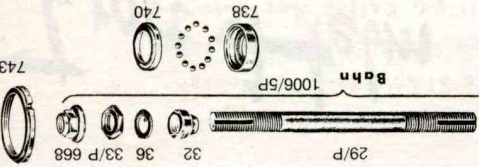

4mm sollte der Abstand zwischen der äußeren Speiche und dem Zahnkranz mindestens sein - andernfalls entsprechenden Distanzring einfügen

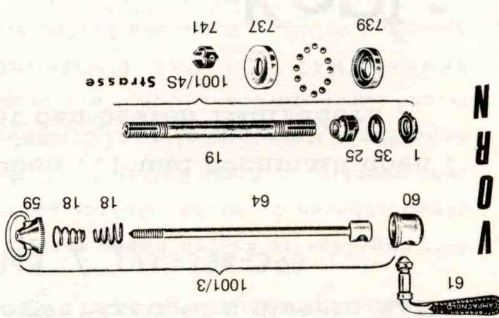
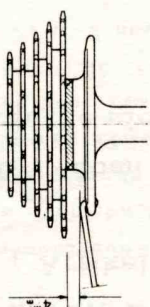
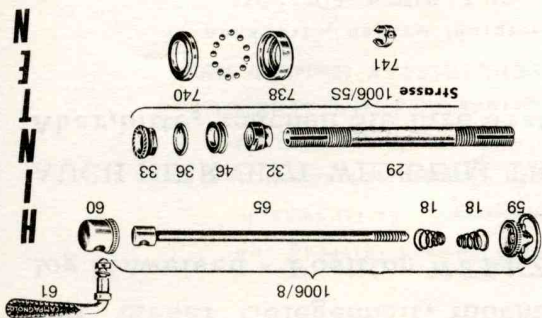
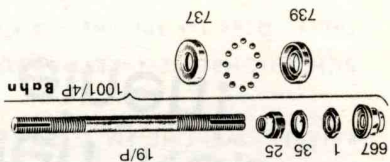

Bedienen Sie sich dieser Abbildungen für Ersatzteile aller Fabrikate GEBEN SIE IMMER DAS FABRIKAT und das MODELL AN , DANN DIE ERSATZTEILNUMMER UND DIE ZUSATZNUMMER -533-. SIND SIE IM ZWEIFEL - DANN SCHICKEN SIE UNS DAS DEFekte ORIG. TEIL !

Bei Simplex gibt es viele Modelle in FAST gleicher Ausführung - um sicher zu sein, empfiehlt es sich uns das Altteil als Muster zuzusenden

**ACHTUNG**

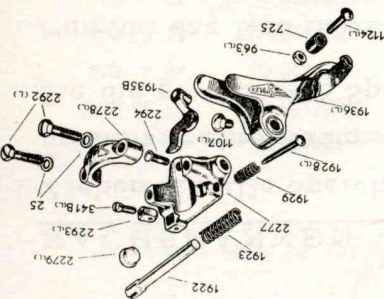
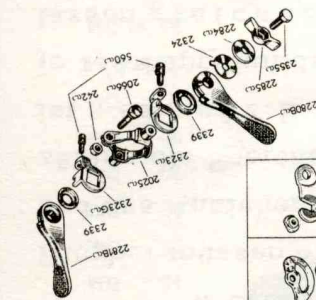
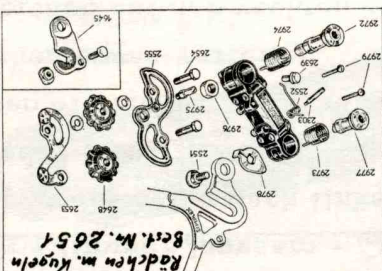

**ACHTUNG -**

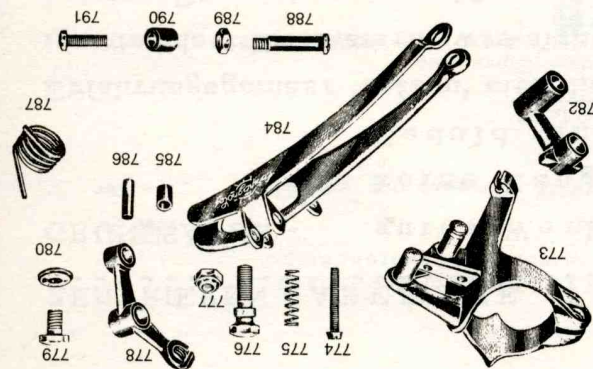
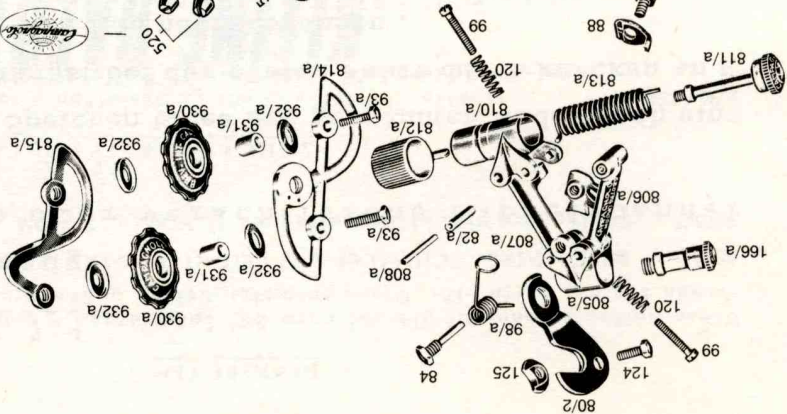
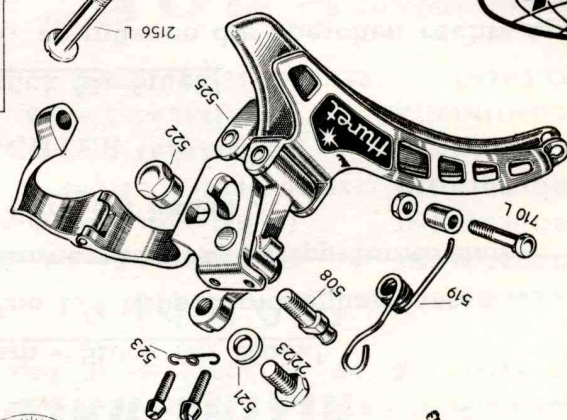
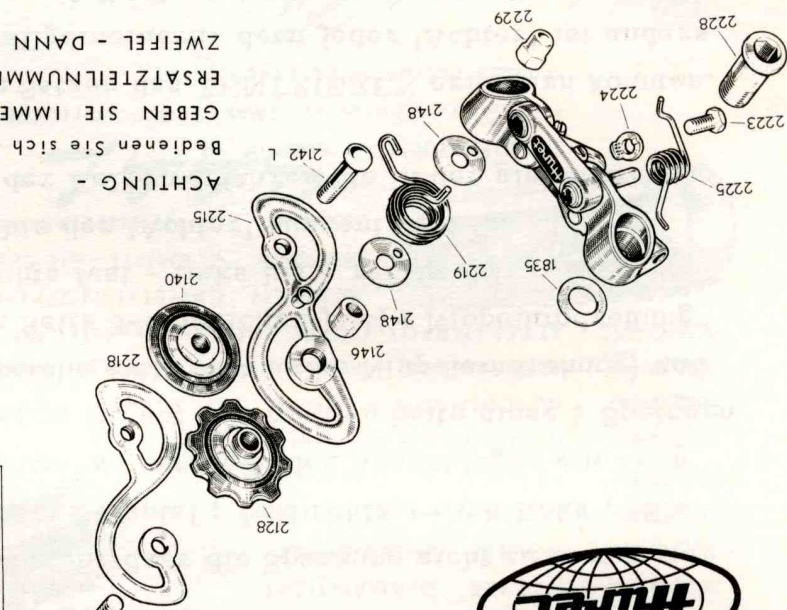

ZENTRIEREN - ABER WIE ? ! ? !

GRUNDSÄTZE -

gutes Werkzeug

keine Zange oder verschlissene Nippelspanner  
Geduld und Zeit

Erfahrungsgemäss 'setzen' sich die Speichen eines neu gespannten Rades nach einigen hundert Kilometern, was sich meist bei der ersten Fahrt durch knacken an = zeigt . Dann ist es empfehlenswert, das Rad nachzuspannen .

NACHSPANNEN - 'immer langsam - Stück für Stück'

Ziehen Sie alle Speichen rundum je eine 1/4 Nippelumdrehung fester .... und dann nochmals eine Radumdrehung .... immer nur 1/4 Nippelumdrehung .... bis Sie die gewünschte Speichenspannung erreicht haben .

Nun hat das Rad meistens einen 'ACHTER'

ZENTRIEREN - 'immer langsam - Stück für Stück'

logisch - schlägt die Felge nach links, so müssen die Speichen rechts angezogen werden ;

Hierbei müssen Sie immer darauf achten, dass die Spannung nicht zu hart wird

und das Anziehen etwas verteilen . Zum Beispiel ; Rad schlägt nach links . Sie

zählen die Speichen auf der rechten Seite, wo entgegen des Ausschlages ein Loch

ist - es sind z.B. 5 Speichen . Nun ziehen Sie auf der rechten Seite diese 5 Speichen

je 1/4 Nippelumdrehung fest (die 3. Speiche evtl. eine halbe Nippelumdrehung) und

lassen gleichzeitig auf der linken Seite 3-4 Speichen je 1/4 Nippelumdrehung

los . Also ; immer abwechselnd - rechts fest - links los - rechts fest ....

So arbeiten Sie sich langsam vor, bis der 'Achter' auszentriert ist.

Bei einem HOCH-oder TIEFSCHLAG der Felge verfahren Sie in der gleichen Art.

Wir hoffen, dass wir Ihnen mit diesen Sätzen das ZENTRIEREN erläutern konnten.

Leider ist dies sehr schwierig zu verallgemeinern, denn jeder 'Achter' ist anders.

Bei dieser Gelegenheit, möchten wir auf die Zentrierwerkzeuge in diesem Kata-

log hinweisen - Position WERKZEUGE , Artikel W-343 / 393-394-395 .

AUCH HIER GILT WIE BEIM TRAINING ; üben ... üben ... und nochmals üben .

Aber, bitte, machen Sie Ihre ersten Versuche nicht mit den besten Laufrädern .

Trotz Helm

Schütze Deinen Kopf -  
Du hast nur einen!

JETZT MIT NEUEM FARBSTREIFEN

JETZT AUCH WECHSELNUMMERN .

**DRAHTREIFEN**

Diese Reifen passen auf die üblichen 28" Sportfelgen - extra schmale, leichte Felgen finden Sie auf Seite -12-. Diese schmalen Reifen paßen auch in normale Rennrahmen.  
 5695/1 BESONDERS SCHMALER und LEICHTER DRAHTREIFEN  
 5695/2 Schlauch mit Schlauchreifenventil hierzu 3.50 DM, 5695/3 Felgenband extra schmal 1.- DM

**SCHLAUCHREIFENSCHONER**

5695/SCH ..... stabile Ausführung mit Laufstreifen - rundum Gummizug - mit Aufschrift BRÜGELMANN WERBEPREIS NUR 7.50 DM

**KLEINE RAEDER** SCHLAUCHREIFEN FÜR

5660/20 für 20" Felge 20.- DM .-. 5660/24 für 24" Felge 15.- DM .-. 5660/26 für 26" Felge 20.- DM

**BAHN** SCHLAUCHREIFEN FÜR

5650/D-140 DURDOIGNE für Holz- und Zementbahnen 35.50 DM  
 5650/D-160 DURDOIGNE für Holz- und Zementbahnen 35.50 DM  
 5650/D-120 DURDOIGNE SEIDE - EXTRA LEICHT 120 Gr. 46.- DM  
 5650/C-165 CONTINENTAL SONDERKLASSE - 165 67.- DM  
 5650/C-175 CONTINENTAL SONDERKLASSE - 175 70.- DM  
 5650/C-105 CLEMENT RECORD SEIDE EXTRA mit weißem Protaktor 105 Gr. 65.- DM

**CROSS** SCHLAUCHREIFEN FÜR

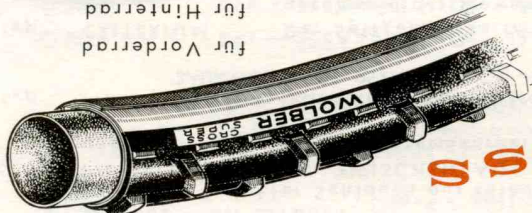

5655/Q-WD WOLBER DIAMANTIERT 15.- DM  
 5655/Q-WS WOLBER CROSS-SUPER 15.- DM  
 5655/Q-KV KOWALIT mit Längsstollen 20.- DM  
 5655/Q-KH KOWALIT mit Querstollen 20.- DM  
 5655/Q-KD KOWALIT mit Diamantier-Profil 20.- DM  
 5655/Q-HD HUTCHINSON - CROSS mit Diamantier-Profil 20.- DM  
 5655/Q-AD ALESSANDRO - NORMALCROSS mit griffigem Diamant-Profil 22.50 DM  
 5655/Q-ASC ALESSANDRO - SUPER CROSS - modell LONGO mit Diamant-Profil 30.50 DM  
 5655/Q-CN CANETTI-NOPEN Allround Profil - sehr griffig 23.- DM  
 5655/Q-CS CLEMENT mit Schrägstollen - Profil 24.50 DM  
 5655/Q-C CONTINENTAL mit Stollen- oder Diamant Profil 54.30 DM

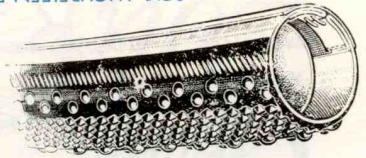

**SAAL** SCHLAUCHREIFEN FÜR

finden Sie in unserer SAAL-SPORT SONDERLISTE, welche wir Ihnen auf Wunsch kostenlos zusenden.  
 GUT abgelagerte Reifen haben eine längere Lebensdauer - größere Kilometerleistung und einen höheren Sicherheitsfaktor gegen das Eindringen von Fremdkörpern. Es ist jedoch sehr wichtig, daß die Reifen R I C H T I G abgelagert werden! In einem nicht zu warmen Raum (kein Heizungskeller!), möglichst auf Felgen aufgezogen und ständig aufgepumpt. Nicht unter starkem Druck - nur so aufgepumpt, daß der Reifen gerade rund ist. SEHR GUT BEWÄHRT HAT SICH DAS EINSPRÜHEN MIT SILICON-GUMMISCHUTZSPRAY (Bestell-Nr. 5480/R Spraydose 6.90 DM). Wenn die Reifen hiermit von Zeit zu Zeit eingespührt werden, trocknen sie nicht aus und der Protaktor bleibt schön geschmeidig - DIES GILT AUCH FÜR DIE REIFEN, WELCHE IM GEBRAUCH SIND!!!

*Reifenlagerung und Pflege*

SCHLAUCHREIFEN-REPARATUREN werden gut und preiswert für unsere STAMMKUNDEN ausgeführt. Dies ist für uns ein Kundendienst und kein Geschäft! Bedenken Sie dies bitte bei Ihren Aufträgen. Beachten Sie auch, dass sich Bestellungen mit gleichzeitiger Reifen-Reparatur um etwa 8-10 Tage verzögern.

SCHLAUCHREIFEN

**WOLBER**

DIE WELTMARKE AUS FRANKREICH BIETET EIN KOMPLETTES REIFENPROGRAMM AN . . . . . ZU PREISEN , WELCHE FAST UNGLAUBLICH KLINGEN

5620/REN typ RENFORCE Vollprotector - diamantiertes Profil Bestens geeignet für Feld- und Waldwege sowie als Winterreifen 12.50 DM 380 Gr

5620/JUN typ JUNIOR 12.- DM 330 Gr

5620/JUB typ JUNIOR-BUTYL 13.50 DM 330 Gr

5620/STR typ STRADA 13.80 DM 330 Gr

5620/STB typ STRADA-BUTYL 14.30 DM 330 Gr

5620/COR typ CORSA 14.50 DM 280 Gr

5620/COB typ CORSA-BUTYL 15.50 DM 280 Gr

Die BUTYL-Reifen haben einen besonders luft- undurchlässigen Schlauch - welcher mehrere Wochen die Luft hält , ohne nachzupumpen !!!

DIE 4 REIFEN DER STRADA und CORSA TYPEN - auch mit Butyl-HABEN EIN WEICHES GEWEBE , NICHT SO STEIF WIE DIE TYPEN JUNIOR RENFORCE , INTERNATIONAL , SPECIAL COURSE + CROSS.

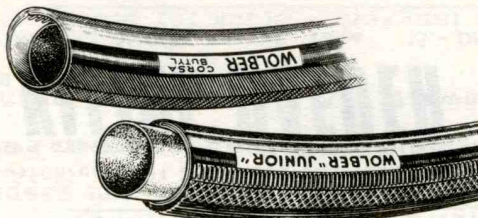

5620/INT typ INTERNATIONAL 13.- DM 280 Gr

5620/SC typ SPECIAL COURSE 15.50 DM 270 Gr

feines, geschmeidiges Gewebe - mit 25 Fäden je cm !!! Leichter Schlauch aus reinem Gummi . Unter dem Protector eine PARA-ZWISCHENLAGE , welche grossen Schutz gegen das Eindringen von Fremdkörpern gewährt .

5620/PRO typ P R O 23.20 DM 290 Gr

BAUMWOLLE MIT 25 FÄDEN JE CM - HANDGEKLEBTER PROTEKTOR -

Der Spitzenreifen im WOLBER-Programm - sehr geschmeidiges Gewebe aus ägyptischer Baumwolle mit 38 Fäden je cm !!! Beste Rollliegen schafft - robustes Profil - günstiger Preis

250 Gr 31.- DM

CROSS/WINTERREIFEN FINDEN SIE AUF SEITE -37-

**SOYO**

ZWEI BESONDERS LEICHTE REIFEN ZU EINEM AUSSERGEWÖHNLICHEN PREIS

5622/S-190 mit leichtem Fischgräten-Profil NUR 190/210 Gr 29.90 DM

5622/S-200 . . . . . in etwas dickerer Ausführung 200/220 Gr 29.90 DM



5630/CPT typ PARIS - TOURS 31.- DM 250 Gr

Sonderprotector - ohne Profil spezielle Gummimischung ähnlich den SLICKS beim Autorennen !

5630/CCR typ CRITERIUM 35.- DM 200 Gr

5630/CTF typ TOUR de FRANCE 41.- DM 210 Gr

mit Para Doppelprotector



FÜR DIE LIEFERUNG DER REIFEN MÜSSEN WIR LEIDER AUF EVT. ENGÄSSE HINWEISEN ! DIE OFFIZIELLE EINFÜHR WÄREN DIE MENGEN SEITHER BEGRENZT, SODASS LEIDER DES ÖFTEREN KEINE REIFEN ZUR VERFÜGUNG STANDEN . OB ES 1975 BESSER WIRD . . . . . WIR KÖNNEN NUR HOFFEN.

5619/50 KOWALL typ Y-TOURING 17.- DM 350 Gr

5619/75 KOWALL typ S - STRASSE 18.- DM 275 Gr

5619/40 KOWALL typ K - KRITERIUM 23.- DM 240 Gr

Daß bei einem Reifen einmal ein Fehler in der Produktion unterlaufen kann , ist leider bei allen Typen und Fabriken möglich . Wenn Sie einen solchen Reifen erwischen (was wir niemand wünschen) , so reklamieren wir diesen im Werk - sollte die Reklamation nach Meinung des Herstellers berechtigt sein , so bekommen Sie selbstverständlich Ersatz . ALLE GEWICHTSANGABEN BERUHEN AUF DURCHSCHNITTSWERTEN UND SIND UNVERBINDLICH

SCHLAUCHREIFEN

CROSS- und WINTERREIFEN, BAHNREIFEN, REIFEN FÜR KINDERKÄDER FINDEN SIE AUF SEITE -37-. SAALSPORT-REIFEN FINDEN SIE IN UNSERER SONDERLISTE FÜR DEN SAALSPORT, WELCHE WIR IHNEN AUF ANFORDERUNG ZUSENDEN.

Mit den D'ALESSANDRO Reifen bieten wir ein

Sortiment an, welches vom einfachen Trainings-

Reifen bis zum Super-Rennreifen reicht. Über

die Qualität gibt es sehr viel Lob - Reklamationen sind

fast unbekannt - die Reifen sind zum grössten Teil lange Zeit

abgelagert ... das gibt Kilometerleistung .

5640/LEO typ LEONE ; ein robuster Reifen mit Vollprotector

5640/MON typ MONDIALE ; mit Längsrillen - Rennprofil

5640/SPE typ SPECIALISSIMO ; Längsrillen - Rennprofil leicht + stabil

5640/SUP typ SUPER ; mit Rillen oder Mixed Profil

nicht nur der Name ist Super - auch die Eigenschaften sind Super

wir möchten jedoch darauf hinweisen, daß Sie von diesem maschinel

gefertigten Reifen nicht den geraden Lauf wie von einem Reifen der

höheren Preislage erwarten können . . . . .

..... ALESSANDRO-REIFEN DER PROFESSIONEL SERIE :

5640/R typ IMPERFORABILE - SEIDE ; Längsrillen - Profil

5640/IW typ IMPERFORABILE - SEIDE ; Waffelmuster - Profil

5640/C-20 typ CRITERIUM - SEIDE ; feines Längsrillen - Profil

5640/C-19 typ CRITERIUM - SEIDE ; feines Wabenstruktur - Profil

5640/REC typ RECORD - SEIDE ; feines Rillen - Profil

Die Reifen der Typen SUPER und IMPERFORABILE haben einen Para-Sicherheitsprotector - dies bedeutet, bei geringem Gewicht = beste Rolleneigenschaft und größte Sicherheit. MIT IMPERFORABILE WAR EDDY MERCKX SEHR OFT SIEGREICH !!!

5650/175	CONTINENTAL SONDERKLASSE - 175	210 Gr	70.30 DM
5650/220	CONTINENTAL SONDERKLASSE - 220	265 Gr	52.20 DM
5650/240	CONTINENTAL SONDERKLASSE - 240	275 Gr	52.20 DM



5670/50 typ	-50-	290/310 Gr	DM
5670/70 typ	-70-	260/280 Gr	DM
5670/66 typ	-Strada 66-	230/250 Gr	DM
5670/1 typ	-CRITERIUM-	280 Gr	DM
5670/1L typ	-CRITERIUM LEGGERO-	260 Gr	DM

**DOURDOIGNE**

HANDARBEIT - BESTENS ABGELAGERT - ..... UND DOCH SEHR PREISWERT !!!

5665/45r	mit WAFFELMUSTER - PROFIL	245 Gr	31.85 DM
5665/45k	mit KAROMUSTER - FEINPROFIL	245 Gr	31.85 DM
5665/10w	mit WAFFELMUSTER - PROFIL	210 Gr	32.85 DM
5665/10r	mit LÄNGSRILLEN - PROFIL	210 Gr	32.85 DM
5665/10k	mit KAROMUSTER - FEINPROFIL	210 Gr	32.85 DM
5665/PRI	modell GRAND PRIX DE NATION - SEIDE -	180/200 Gr	44.- DM
5665/P-R	modell PARIS-ROUBAIX großes Volumen bei geringem Gewicht speziell für schlechte Strassen und Kopfsteinpflaster	260 Gr	40.- DM

DOURDOIGNE  
DER EXKLUSIVE  
SCHLAUCHREIFEN !!



**HUTCHINSON**

5618/SS typ	SUPER SPRINT	290 Gr	13.50 DM
5618/SSB typ	..... mit BUTYL SCHLAUCH	300 Gr	15.50 DM
5618/ROT typ	..... SUPER SPRINT in ROT	290 Gr	15.50 DM
5618/M-5 typ	MILANO - SAN REMO	320 Gr	18.25 DM
5618/GTX typ	GT X 80 CORSA	290 Gr	19.80 DM
5618/LEG typ	LEGGERO CORSA	270 Gr	30.50 DM
5618/SUP typ	SUPER CORSA	250 Gr	36.- DM
5618/KRO typ	KRONO	210 Gr	39.- DM

sehr robuster Trainingsreifen !!!

SCHLAUCHREIFENZUBEHÖR

5696 PATENT - RESERVEREIFENHALTER, seit Jahren bestens bewährt - Der Halter wird am Sattel fest angeschraubt, der doppelte Gummizug wird um den Reifen gespannt und eingehängt. 4.50 DM

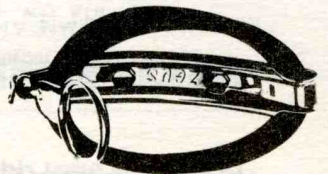

RESERVEREIFEN - TASCHEN  
 Bester Schutz für den Reifen gegen Schmutz und Scheuern! In der Tasche können Sie auch noch Kleinigkeiten wie Werkzeug und Not-Geld unterbringen. 5699 AUSFÜHRUNG in echtem Leder nur in der Farbe SCHWARZ 6.90 DM

5700 SCHLAUCHREIFEN - REPARATUR NECESSAIRES (Flickzeug)  
 ein praktisches Blech-Kästchen mit dem nötigen Inhalt, was man alles zur Schlauch-Reifen-Reparatur benötigt; NADDEL - FINGERRUT - RAÜHPAPIER - EXTRA VORBEREITETE FLICKEN ZUR REPARATUR DER DÜNNEN SCHLÄUCHE komplett NUR 2.25 DM

5701 CONTI - FLICKZEUG mit Speziallösung; für dünne Schläuche 1.60 DM

5702 SCHLAUCHREIFEN NÄHGARN mit NADDEL -90 DM

5703 SCHLAUCHREIFEN VENTIL mit Scheibe - Mutter und Schutzkappe 1.30 DM

5704 SCHLAUCHREIFEN NAHTSCHUTZBAND 23 mm breit BAHN für 1 Reifen = 2 Meter 2.70 DM

5705 25 mm breit STRASSE für 1 Reifen = 2 Meter 3.60 DM

5706 28 mm breit SAAL für 1 Reifen = 2 Meter 4.20 DM

5707 GÜL-LÖSUNG zum Aufkleben des Nahtschutzbandes Tube 1/2 kg Dose -50 DM

5708 ..... für Grossverbraucher 6.- DM

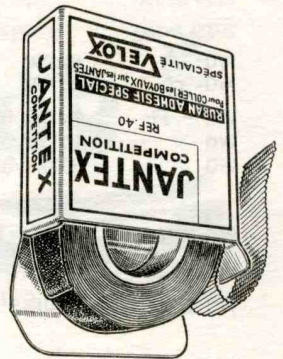

FELGENKLEBBAND = DER SAUBERSTE UND SICHERSTE WEG ZUM AUFKLEBEN VON STRASSEN REIFEN

5709 Original VORWERK in Blechdose (Rolle reicht für 2 Räder) 1.60 DM

5710 ..... Vorratspackung mit 10 Blechdosen - trocknet nicht aus! 14.- DM

5711 Original JANTEX - französisches Fabrikat - in neuer Aufmachung und mit neuartiger Klebmasse 1.80 DM

SCHLAUCHREIFENKITT = BEI KITT IST ZU BEACHTEN, DASS DIE REIFEN VON ZEIT ZU ZEIT NEU AUFGEKITTET WERDEN MÜSSEN!!! AUFGEKITTETE REIFEN HALTEN NUR EINE BEGRENZTE ZEIT!!!

5713 ALESSANDRO REIFENKITT kleine Tube -75 DM

5714 TUBAST, der weisse WELTWEISTER-KITT große Tube 1.15 DM

5715 ..... für Grossverbraucher 250-Gramm Dose 5.50 DM

5717 Original CLEMENT Reifenkitt - braun Tube 1.80 DM

5718/M SCHELLACK zum Aufkleben von Bahnrifen in sehr preiswerter Werkstatt-Abfüllung NUR 6.50 DM, 5718/T... Clement in Tube 1.80 DM

5720 PINSEL zum Auftragen von Schellack oder Kitt -50 DM

5721 NAGELREISSER verhindern das Eindringen von Nägel oder Strassen=split in den Reifen! Erfahrungsgemäss dringt ein Fremdkörper, welcher sich in dem Reifen gefangen hat, erst nach einigen Radumdrehungen in den Schlauch ein. Ein Nagelreißer reißt diesen Fremdkörper jedoch schon in der ersten Umdrehung wieder aus dem Reifen Stück 1.55 DM

ATÜ-LUFTDRUCKMESSER im Normalfall werden auf der Bahn Reifen mit 10-12 atü gefahren und auf der Straße 5-8 atü Der richtige Druck erhöht die Lebensdauer des Reifen - gibt Sicherheit und leichten Lauf!!! 5722 .... MESSING-GEHÄUSE 12.- DM, 5722/H... mit Gummischutzhülle 13.50 DM

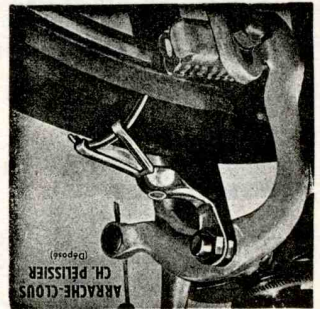



SCHLÖSSER

- 5724 / 800 STAHLKABEL - SICHERHEITSSCHLOSS mit Schlüssel 2.60 DM
- 5724 / 803 S ... ditl verstärkte Ausführung - MESSING SCHLOSS 4.60 DM
- 5724 / 721 Z KETTENSCHLOSS mit ZAHLEN-KOMBINATION - klein zusammenlegbar, paßt in Reifentasche etc. 4.60 DM



SCHMIERMITTEL (Öl und Fett)

- 5730/FÖ FEINES HARZ- und SÄUREFREIES ÖL in Spritzflasche -95 DM
- 5730/EÖ FEINSTES ESSO-ÖL in Blechspritzflasche 1.50 DM
- 5730/FE KUGELLAGER - HOCHDRUCKFETT -ROT- 1/4kg Dose NUR 3.- DM
- 5730/FC Original CAMPAGNOLO FETT - WEISS - Dose 3.40 DM
- 5730/KF K E I T E N F E I T gibt leichten Kettenablauf und verhindert das Springen der Kette im Regen - bestens bewährtes Fabrikat grosse Tube NUR 3.- DM
- 5730/TEF TEFLON in der SPRÜHDÖSE das fettlose Schmier- und Gleitmittel Ein neuartiges Kunststoff-Gleitmittel welches sich bereits bestens bewährt hat! Sprühdose mit ca. 100 Gramm Inhalt 3.95 DM
- 5730/PU P U M P E N Ö L - siehe Anmerkung in der Position Pumpen - 2.- DM



SCHUTZBLECHE (Kotschützer)

- 5731 AUSFÜHRUNG IN PLASTIK MIT METALL = VERSTÄRKUNG UND METALLSTREBEN in den Farben WEISS oder SCHWARZ Paar komplett 11.80 DM
- 5731/1 CAMPAGNOLO Befestigungsschrauben für Ausfallenden mit 5mm Gewinde verchromt mit 6-kant Kopf, mit Unterlegscheibe Stück -40 DM
- 5731/2 einfache Befestigungsschrauben mit Mutter und Scheibe Stück -15 DM
- 5731/3 BEFESTIGUNGSBANDÄGEN -notwendig bei den modernen Rahmen welche keine Gewindelöcher an den Ausfallenden mehr haben - in breiter Ausführung mit GUMMI überzogen, sodaß ein Beschädigen der Lackierung vermieden wird Satz = 4 Stück mit Schrauben 4.- DM
- 5731/4 SCHMUTZFÄNGER zur Befestigung am Vorder-Kotschützer UND am hinteren Kotschützer, damit dem am Hinterrad mitfahrenden Kameraden der Schmutz nicht in das Gesicht spritzt Stück 1.- DM

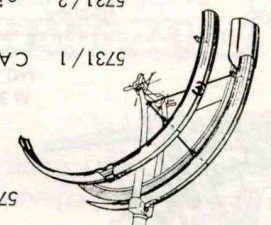

SPEICHEN

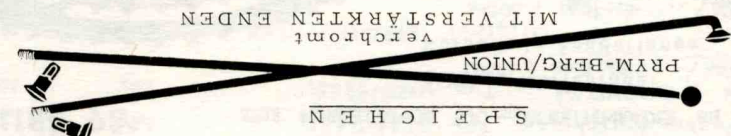

- 5733 DIESE FABRIKATE WERDEN VON FAHRERN UND MECHANIKERN IN ALLER WELT BEVORZUGT! VERGESSEN SIE NICHT, DIE SPEICHENLÄNGE IN m/ANZUGEBEN - LANGE NIPPEL SIND AN LAGER!
- 5734 NIPPELUNTERLEGPLÄTTCHEN für Hohlfliegen ohne Nippelloch-Verstärkung 72 Stück 1.- DM

SPEICHEN SCHUTZSCHEIBEN

- 5735 Standard-Größe bis etwa 24 Zähne 1.- DM, 5735/Q ... Querfeldeinmodell mit 19cm Ø Plastikrand Verhindern das Beschädigen der Speichen bei überspringender Kette - unentbehrlich Querfeldeinfahrten!

STEUERSÄTZE

- Die Preise sind ohne Kugeln (außer Campagnolo) - wir liefern daher immer einen Satz Kugeln der Güteklasse 1a mit.
- 5736 STANDARD RENNSTEUERSATZ Typ -R- mit Kugelfringen 8.- DM
- 5740/B STRONGLIGHT RENNSTEUERSATZ Serie P3 9.90 DM\*, 5740/R Serie V 4 -ROT 16.80 DM\*
- 5742 ZEUS STEUERSATZ Modell WELTMEISTER großer Kugellauf!!! 27.- DM\*
- 5743 CAMPAGNOLO Modell RECORD-STRASSE 41.80 DM\*, 5744 ... BAHN 41.80 DM

MIT \* SIND  
AUCH MIT  
FRANZÖSISCH  
GEMINDE  
LIEFERBAR!  
Z.B. FÜR  
PEUGEOT

FINDEN SIE AUF SEITE 27!!!!

LEICHTE STEUERSÄTZE -  
ACHTUNG - achtung - ACHTUNG ... in letzter Minute aufgenommen!

Shimano Steuersatz here + schwarz

26,40 DM

TRETLÄGER

BEI DEN CAMPAGNOLO, SHIMANO und SUGINO LAGERN SIND KUGELRINGE IM PREIS EINGESCHLOSSEN - BEI DEN ANDEREN TRETLÄGERN SIND KEINE KUGELN INBEGRIFFEN, DIE HERSTELLER NEHMEN AN, DASS JEDER MECHANIKER EINEN VORRAT AN KUGELN HAT. WIR STELLEN JEDOCH FEST, DASS DIES OFT NICHT DER FALL IST UND LIEFERN DAHER AUCH ZU DIESEN TRETLÄGERN IMMER KUGELN DER GÜTEKLASSE 1A MIT. Kurbeln sind auch einzeln lieferbar - berechnet werden in diesem Falle die jeweiligen Einzelpreise auf Grundlage der Preisunterlagen der Hersteller - siehe auch Seite 3.

- 5745 EINFACHES STAHL-TRETLÄGER mit 3-arm Kurbeln System 3-ATT, 170mm lang mit DOPPELKETTENRAD 45/52 Zähne, Achse-Schalen-Kelle in normaler Abmessung 29.- DM
- 5746 ALUMINIUM-TRETLÄGER STANDARD, mit DOPPELKETTENRAD 45/52 Zähne 4-kant Achse - Schalen und Kugelringe in normaler Abmessung 1"370 x 24 60.- DM

..... auch mit italienischem oder französischem Gewinde lieferbar Aufpreis 6.- DM



KURBELLÄNGEN von 165 - 180 mm KETTENRÄDER von 42 - 57 Zähne

- 5756 ... mit Doppelkettenträd 209.- DM
- 5757 ... mit 3-fach Kettenträd 260.- DM
- 5758 ... mit GROSS-SCHIENEN 237.- DM
- 5759 ... BAHN-TRETLÄGER 209.- DM

ALLE CAMPAGNOLO TRETLÄGER SIND AUCH MIT WASSER- u. SCHMUTZGESCHÜTZTEM INNENLAGER LIEFERBAR Aufpreis 10.-DM

Die 5 Kettenträdarme an der Kurbel durchbrochen und die Kettenträd im Brügelmann-Finish ausgelegt und ausgebohrt - sehr saubere Arbeit Aufpreis 50.- DM

SHIMANO DURA-ACE

5754 mit 170mm Kurbellänge - Kettenträd 42/52 oder 42/53 ZU SHIMANO SIND z.Zt. NOCH KEINE ERSATZTEILE LIEFERBAR.

bei Stronglight stehen folgende Kettenträd zur Wahl; 38, 40, 42, 44 bis 56 Zähne und die KURBELLÄNGEN; 170 - 172,5 - 175 - 180 mm 111 5753 KURBELLÄNGE 170 mm - KETTENRÄDER bis 52 Zähne

STRONGLIGHT

PEDALIER "93"

..... größere Kettenträd Aufpreis 3.- DM

..... Kurbeln in Sonderlänge Aufpreis 10.- DM

MADE IN JAPAN 42 - 57 Zähne

KURBELLÄNGEN 171 und 175 mm, 68 und 70mm Achsen

MIT BSA - ITALIENISCH + FRANZÖSISCH GEWINDE.

5755 ..... Kettenträd, Kurbellänge nach Wahl 109.- DM

5755/L ..... mit AUSGEBOHRTEN SCHWARZEN Kettenträd + 13.- DM

5755/LS ..... mit ausgebohrten, SCHWARZEN Kettenträd + 18.- DM

5755/RS ..... NEUES MODELL - wie Abbildung - Kettenträd ausgebohrt, bei dem großen Kettenträd rundum eine Rille eingefräst - in schwarz 135.- DM

5755/B SUGINO BAHNTRETLÄGER

KURBELLÄNGE 165 mm - KETTENRAD 52 Zähne 1/2 x 1/8 - weitere Kettenträd von 46 - 54 Zähne siehe Seite 18 - 95.- DM

SCHÜLER - TRETLÄGER;

mit extra kurzen Kurbeln - speziell abgestimmt auf die 69 " Übersetzung in den SCHÜLER und BAMBIKLASSEN - Kettenträd 40/46 Zähne (oder nach Wahl) 5751/SCH ZEUS mit 150 111 mm Kurbellänge 157.- DM

5750/SCH T. A. mit 160mm (oder auch 165mm) Kurbellänge 98.- DM

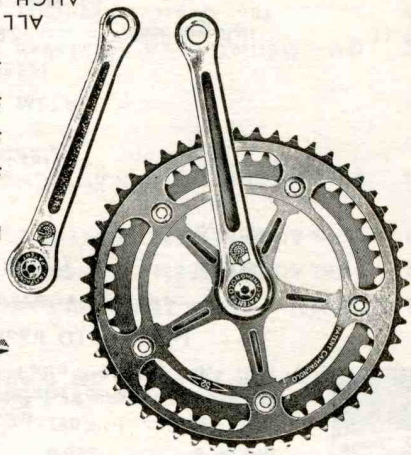
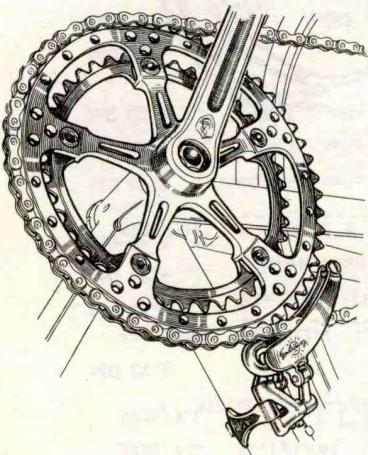
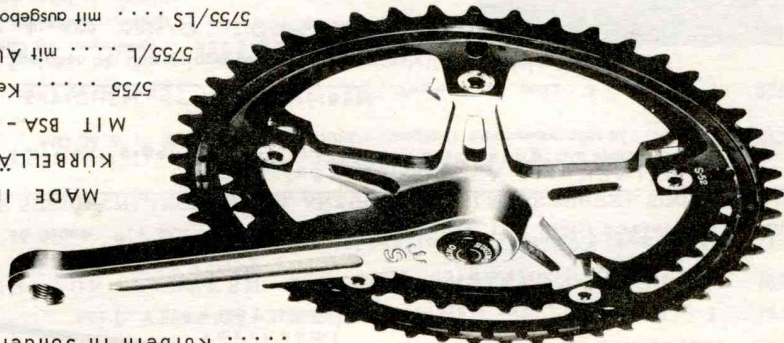

TRETLAGER

5750 I.A. TRETLAGER modell CRITERIUM 5-BA System 98.- DM

mit Kurbellängen 160 - 165 - 170 mm, Doppelkettenträd alle Zähnezahlen von 43 bis 53 nach Wahl

... mit Doppelkettenträd in ADAPTEUR-Ausführung - bis 53 Z. db 54 Zähne bis 60 Zähne geringer Aufpreis (siehe Seite 18/19)

5750/B T.A. BAHN-TRETLAGER mit 1-fachem Kettenträd 88.- DM

... mit 1-fachem Kettenträd in ADAPTEUR - Ausführung 98.- DM

5752 I.A. TRETLAGER modell P R O F E S S I O N E L L (Abb. links) 105.- DM

mit Kurbellänge 170 mm, Doppelkettenträd mit allen gängigen Zähnen

5751 ZEUS modell WELTWEISER 166.- DM

Kurbellänge = 170mm  
Kettenträd 42/52  
und andere gängige  
Zähnezahlen

SCHÜLER - TRETLAGER

von T. A. und ZEUS FINDEN SIE AUF SEITE 42  
Bei der kleinen Schüler- und Bambisübersetzung ist ein Rennfahrer mit KURZEN KURBELN anderen Fahrern mit normaler Kurbellänge und gleicher Trittschwindigkeit WEIT ÜBERLEGEN . . . . .



**Specialties T.A.**



*Huch mit 172,5 + 175 mm Kurbeln OHNE Aufpreis*

EINE ANMERKUNG ZU DEN KURBELLÄNGEN!  
IM FRÜHJAHR KONNTEN WIR FESTSTELLEN, DASS FAST ALLE PROFI-ASSE KURBELN IN DER LÄNGE VON 170mm MONTIERT HATTEN.  
Nach Anlauf der Rennsaison - etwa Mai - waren Kurbeln mit 172,5 und 175mm oft anzutreffen. In der Hauptsaison - Juni/Julii - hatte der größte Teil der Spitzen - klasse 'Lange Kurbeln' montiert. Das zeigt also, dass mit ansteigender Form die Kurbeln gegen längere Kurbeln ausgetauscht werden.

DREIARM TRETLAGERKURBELN

5762 3-arm Stahl-Kurbeln in einfacher Ausführung Typ STANDARD Satz 9,90 DM

3-arm Stahl-Kurbeln in CHROMSTAHL Typ UNIVERSSEL Satz 15.- DM

5764 3-arm Stahl-Kurbeln Original STRONGLIGHT Satz 20.- DM

KURBELKEILE FÜR TRETLAGER

5770 . . . . . mit 9 mm Ø oder 9,5 mm Ø Stück -,-60 DM



WERKSTATTARBEITEN

Die Arbeiten in unserer Werkstatt werden von wirklichen Fachkräften und Kennern der Materie ausgeführt. Unsere Leute finden Sie jedes Wochenende auf den Veranstaltungen - somit haben Sie die Gewähr, DAS BEI UNS ALLES IM BILDE IST. Wir haben eigene Rennehrfahrung mit über 250 Siegen und Berufungen in die National-Mannschaft . . . . . wir haben Erfahrungen als Mechaniker im Renneinsatz bei vielen 6-Tage Rennen - im Einsatz der Olympia Mannschaft - im Einsatz bei zahlreichen Kundfahrten und Tagesrennen im In- und Ausland. Unsere Fachkenntnisse kamen schon vielen Weltmeistern und Olympia-Siegern - Profis, Amateuren und ganz besonders dem Nachwuchs - den Bambis und den Schüler-Rennfahrern zu Gute.

NUTZEN AUCH SIE DIESE VORTEILE

Werkstattarbeiten sind bei der Berücksichtigung der 'Porto-freigrenzen' ausgenommen! Für die Montage von neugekauften Steuersatz und Tretlager stellen wir keine Kosten in Rechnung. Beim Kauf eines Rahmens mit Tretlager und Steuersatz werden diese Teile KOSTENLOS montiert, wobei der Rahmen nach Bedarf mit den Original Campagnolo Werkzeugen plan gefräst und nachgeschliffen wird. AUCH DIESE ARBEITEN SIND KOSTENLOS, das ist unser Kundendienst - denn was nützt Ihnen ein Superrennenrahmen mit Super-Zubehör wenn die Aufnahmen nicht stimmen . . . . .

ZAHNKRÄNZE

Die Situation auf dem Zahnkränzesektor Europas ist seit einigen Jahren chaotisch - auf Grund dieser Situation sehen wir uns veranlasst, die Zahnzahlen in einem Standard-Programm zusammenzuführen. HIER HABEN WIR DIE SEIT JAHREN GÄNGIGSTEN ABSTUFUNGEN AUSGEWÄHLT.

ZU DEN SUNTOUR KRÄNZEN (5786/1 und 5786/2) führen wir Wechselkränze bis 34 Zähne, sodass Sie sich fast jede gewünschte Spezialabstufung selbst zusammenstellen können. Wir können Ihnen auch den Zahnkranz entsprechend zusammenstellen, in diesem Falle müßen wir jedoch den Standard-Kranz und die gewünschten Wechselkränze in Rechnung stellen - wobei Sie selbstver=

STÄNDLICH die ausgetauschten Kränze mitgeliefert bekommen.

UNSER STANDARD-PROGRAMM

Bei der Bestellung geben Sie die Bestell-Nummer für das gewünschte Zahnkranzfabrikat/Modell an UND die Zahl, welche vor der gewünschten Zahnzahl im Kreis steht.

Kriterium

- 01 13-14-15-16-17
- 02 13-14-15-16-17-18
- 03 14-15-16-17-18
- 04 14-15-16-17-18-19
- 05 13-14-15-17-19
- 06 13-14-16-18-20
- 07 13-14-15-16-18-20
- 08 14-15-16-18-20
- 09 14-15-17-19-21
- 10 14-15-16-17-19-21
- 11 13-15-17-19-22
- 12 13-15-17-19-21-23
- 13 14-16-18-20-22
- 14 14-17-20-24-28
- 15 14-18-22-26-30
- 16 14-17-20-23-26
- 17 17-18-19-20-21
- 18 18-19-20-21
- 19 18-19-20-21
- 20 14-16-18-21-24
- 21 14-17-20-23-26
- 22 14-18-22-27-34
- 23 14-19-20-21
- 24 14-20-21-22
- 25 14-21-22-23
- 26 14-22-23-24
- 27 14-23-24-25
- 28 14-24-25-26
- 29 14-25-26-27
- 30 14-26-27-28
- 31 14-27-28-29
- 32 14-28-29-30
- 33 14-29-30-31
- 34 14-30-31-32
- 35 14-31-32-33
- 36 14-32-33-34
- 37 14-33-34-35
- 38 14-34-35-36
- 39 14-35-36-37
- 40 14-36-37-38
- 41 14-37-38-39
- 42 14-38-39-40
- 43 14-39-40-41
- 44 14-40-41-42
- 45 14-41-42-43
- 46 14-42-43-44
- 47 14-43-44-45
- 48 14-44-45-46
- 49 14-45-46-47
- 50 14-46-47-48
- 51 14-47-48-49
- 52 14-48-49-50
- 53 14-49-50-51
- 54 14-50-51-52
- 55 14-51-52-53
- 56 14-52-53-54
- 57 14-53-54-55
- 58 14-54-55-56
- 59 14-55-56-57
- 60 14-56-57-58
- 61 14-57-58-59
- 62 14-58-59-60
- 63 14-59-60-61
- 64 14-60-61-62
- 65 14-61-62-63
- 66 14-62-63-64
- 67 14-63-64-65
- 68 14-64-65-66
- 69 14-65-66-67
- 70 14-66-67-68
- 71 14-67-68-69
- 72 14-68-69-70
- 73 14-69-70-71
- 74 14-70-71-72
- 75 14-71-72-73
- 76 14-72-73-74
- 77 14-73-74-75
- 78 14-74-75-76
- 79 14-75-76-77
- 80 14-76-77-78
- 81 14-77-78-79
- 82 14-78-79-80
- 83 14-79-80-81
- 84 14-80-81-82
- 85 14-81-82-83
- 86 14-82-83-84
- 87 14-83-84-85
- 88 14-84-85-86
- 89 14-85-86-87
- 90 14-86-87-88
- 91 14-87-88-89
- 92 14-88-89-90
- 93 14-89-90-91
- 94 14-90-91-92
- 95 14-91-92-93
- 96 14-92-93-94
- 97 14-93-94-95
- 98 14-94-95-96
- 99 14-95-96-97
- 100 14-96-97-98

Anmerkung zur A-Schüler Übersetzung von 74"; zu erreichen mit 52 : 19 = 73,9". Zahnkränze mit 19 Zähne Anfang wurden nur von einer Firma hergestellt und bei dieser Firma sind die 19er Kränze z.Zt. nicht in der Produktion!

Modell	Zahnzahlen	Abstufungen	Preis (DM)	Fach
Suntoour 5780/STB	3-9-13-14-15	17-19-21-22	11.-	4-fach
Suntoour 5780/STC	3-8-9-17-19	20-22	12.-	5-fach
Suntoour 5780/STA	1-3-5-6-8-9	5-6-11	15.-	5-fach
Atom 5780/AS	2-4-7-8	10-12	16.-	5-fach
Atom 5780/MC	3-4-8-7	10-12/2	24.-	5-fach
Atom 5780/MA	1-2-6-7	10-12	26.-	5-fach
Zeus 5780/Z	alle Abstufungen bis 26 Zähne	14-15 oder 16 Zähne	80.-	5-fach
Zeus 5780/R	2-3-4-6-7-8 9-10-11-12-13 14-20-21	14/15 oder 14/16 Z. mit 13/14, 13/15, beginnend . 6-fach	14.-	5-fach
Zeus 5780/RG	modell GOLD/ORO	andere Zahnzahlen Aufpreis	27.-	5-fach
Zeus 5780/CRI	5-fach mit 13-14-15... beginnend REGINA oder CYCLO - je nach Lagerbestand	andere Zahnzahlen Aufpreis	34.-	6-fach

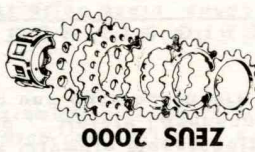

ZAHNKRÄNZE

EINIGE WORTE ZU REGINA-KRÄNZEN ; der Zahnkranzmarkt wurde viele Jahre von der Firma Regina (Italien) beherrscht . Seit einigen Jahren ist nun diese Firma nicht mehr in den benötigten Mengen Lieferfähig ! Im vergangenen Jahre bekamen wir etwa 20 Prozent unseres Bedarfes - obwohl unsere Bestellungen bis 1971!!! zurückkreischen . Wir haben daher unser Programm zum größten Teil auf andere Fabrikate umgestellt und hierbei die unserer Meinung nach besten Fabrikate ausgewählt . Sollten Sie einen Regina Zahnkranz bestellen, welcher jedoch in der gewünschten Zahnzahl nicht an Lager ist - liefern wir Ihnen ein anderes Fabrikat als Ersatz . Sollte dies nicht in Ihrem Sinne sein, so bitten wir Sie in Ihrer Bestellung hierauf hinzuweisen .

WECHSELKRÄNZE

REGINA - WECHSELKRÄNZE bekommen wir genauso unzuverlässig wie die kompletten Zahnkränze . Wir haben über tausend Wechselkränze an Lager . . . . . meist jedoch nicht die benötigte Abmessung .

WIR LIEFERN SOWEIT MÖGLICH IST

Bei Bestellung von Wechselkränzen bitte wie folgt angeben:  
 Kompletten Kranz auführen - und den gewünschten Kranz einkreisen  
 14 - 15 - 17 - 20 - 24 - 28

WECHSELKRÄNZE (nur in GOLD an Lager, passend auch für die BOSS-Ausführung)

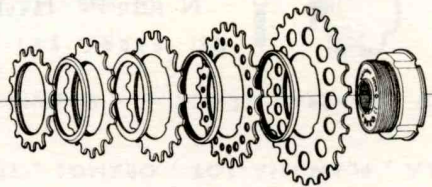

5785/WST mit Gewinde; 14, 15 oder 16 Zähne 2.- DM

zum Stecken; 16-19 = 1.80, 20-24 = 2.70, 26-28 = 3.60, 30, 32 oder 34 Zähne 4.20 DM

5785/WZ WECHSELKRÄNZE für ZEUS 2000;

zum Stecken = die letzten 4 Kränze bis 26 Zähne 10.40 DM  
 zum Schrauben = der erste Kranz bei 5-fach mit 14, 15 oder 16 Zähne 11.- DM  
 Doppelkranz = die beiden ersten bei 6-fach 13/14, 13/15, 14/15, 14/16 27.- DM

ZAHNKRÄNZE 1-fach LEERLAUF für breite Kette 1/2 x 1/8

5792 16 - 18 Zähne 5.50 DM, 19 + 20 Zähne 9.- DM, 21 + 22 Zähne 9.80 DM, 23 + 24 Zähne 10.20 DM

ZAHNKRÄNZE 1-fach STARR

5793/2 für schmale Renkette 1/2 x 3/32 bis 20 Zähne 3.- DM, über 20 Zähne 4.- DM

5793/3 für BREITE Kette 1/2 x 1/8 bis 20 Zähne 1.20 DM, über 20 Zähne 2.20 DM

Bei diesen starren Zahnkränzen handelt es sich um la deutsche Marken-Qualität und nicht um billige Stanz-Ware !

5795 Original CAMPAGNOLO von 12 bis 16 Zähne 1/2 x 1/8 20.- DM

5796 ZEUS - 2000 SUPERLEICHT von 13 bis 16 Zähne 1/2 x 1/8 NUR ca. 12 Gramm 12.- DM

5796/2 ZEUS - 2000 für SCHMALE Renkette nur mit 15 Zähne 1/2 x 3/32 15.- DM

KONTERKRÄNZE für starre Kränze

UNENTBEHRLICH ZUR SICHERHEIT - unentbehrlich zur Sicherheit - UNENTBEHRLICH ZUR SICHERHEIT

5798/L mit Linksgewinde - für Naben mit abgesetztem Gewinde (übliche Bahn-Naben) 1.30 DM

5798/LC dito Original CAMPAGNOLO oder ZEUS 2.40 DM

5798/R mit RECHTSGEWINDE für Naben mit durchgehendem Gewinde (übliche Straßen-Naben) 1.30 DM

5798/R/C dito Original CAMPAGNOLO zu diesen beiden Ringen paßt der große Treilager-Hakenschlüssel 5.10 DM

5798/R/S dito Original SUGINO 3.- DM

DISTANZRINGE

zum Regulieren der Kettenlinie . Unentbehrlich zum genauen Lauf der Kette bei STARKEM Zahnkranz oder einfachem Leerlauf-Kranz . Zur Sicherheit ist bei Schaltung ein Ring von 1mm Stärke zu empfehlen, damit die Schaltung etwas Abstand von den Speichen bekommt . So ist es vermeidbar, daß die Schaltung an oder in die Speichen schlägt .

5802 einfache, gestanzte Ausführung in schwarz ca. 1,8 mm dick -30 DM

5803 Original CAMPAGNOLO - verchromt - 1 - 1,5 - 2 mm dick -55 DM

BEACHTEN SIE DIE ABILDUNG AUF SEITE -35-

OB SIE ES GLAUBEN ODER NICHT -

Wir führen in unserem Programm auch Artikel, welche wir für bestimmte Zwecke nicht empfehlen können ! Es gibt jedoch auch Radsportler, welche die unlogischsten Zusammenstellungen wünschen - und selbstverständlich möchten wir auch diese Kunden bedienen können . . . . .

EIN WORT ZU UNSERER VERPÄCKUNG -

VERPÄCKUNGSMATERIAL IST TEUER UND MUSS IM PREIS EINKALKULIERT WERDEN ! WIR SIND AUF KLEINE VERKAUFSPREISE BEDACHT, DAHER VERWENDEN WIR ZUM GRÖSSTEN TEIL GEBRAUCHTE KARTONAGEN - DIE NOCH IMMER IHREN ZWECK ERFÜLLEN . WARUM TEUERE VERPÄCKUNG IM PREIS EINKALKULIEREN, WELCHE DANN DOCH WEGGEWORFEN WIRD . . . . .

# RAHMEN EMAILLIEREN

**Wieder wie NEU**

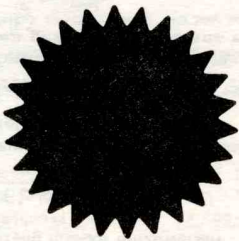

ORIGINAL EMAILLIERT

WIE EIN NEUER RAHMEN

NICHT NUR EINFACH GESPRITZT UND GEBRANNT



WIR HABEN EIN NEUES EMAILLIERWERK WELCHES FÜR  
UNS ARBEITET - WIR GARANTIEREN SAUBERE ARBEIT  
IN SCHÖNEN FARBEN BEI KURZER LIEFERZEIT . . . .

(-etwa 3 - 6 Wochen - unverbindlich)

Grundpreis DM 36.-

Einfarbig in normalen Farbtönen mit unseren Deko-Aufklebern, für besondere

Farbtöne wie zum Beispiel 'Flaschengrün', 'mittelblau' und ähnliche Wünsche

können wir nicht garantieren.

Zweifarbige DM 42.-

mit einer Manschette von ca. 30cm in einer Kontrastfarbe nach Ihrem Wunsch

und unseren bunten Deko-Aufklebern. Auf allen Röhren kann eine Manschette

einlackiert werden, wobei sich der Preis um jeweils DM 5.- erhöht.

# PEUGEOT (weiss)

mit den Original Peugeot Aufklebern. Die halbvorschromte Gabel und der Chrom-  
Hinterbau werden nicht überlackiert, der chrom bleibt erhalten; Selbstverständig  
lich ist dies nur bei Original Peugeot Rahmen möglich.

..... zusätzliche Nebenkosten;

1.) alten Lack von Rahmen und Gabel entfernen

5.50 DM

2.) hat der Rahmen noch gut erhaltene Chromstellen, welche nicht mit Farbe  
überspritzt werden sollen, so können diese Stellen vorher abgeklebt werden  
(jedoch extra angeben wenn dies gewünscht wird) In der Original Peugeot-  
Emaillierung bereits enthalten.

3.50 DM

3.) bei jedem Rahmen berechnen wir einen Pauschal Transport- und Verpackungs-  
anteil von uns zum Emaillierwerk und wieder zu uns zurück 9.- DM

4.) bei gleichzeitiger Lieferung von Waren im Werte von mindestens 100.- DM er-  
folgt die Rücksendung zu Ihnen porto- und verpackungsfrei. Andernfalls be-  
rechnen wir 8.- für Verpackung und Portokosten zu Ihren Lasten.

LÄCKE - FARBEN - ABZIEHBILDER



**DUPLI-COLOR**  
Jetzt mit  
Acryl  
Dauerhaft wie  
eingebraunt.

5808 DUPLI COLOR LACK  
in der Spraydose  
SONDERPREIS  
NUR 5,95 DM

MIT NEUEN FARBEN

POP-SPRAY Metallfleck-Lacke:

BLAU - GOLD - GRÜN - ROT - LILA - SILBER

RALLEY - SPRAY LEUCHTFARBEN: LEUCHTROT - LEUCHTGRÜN - LEUCHTBLAU - LEUCHTWEISS  
LEUCHTORANGE - LEUCHTGELB - LEUCHTHELLORANGE  
gleicher Preis - kein Aufpreis

.... DAS STANDARD - FARBPROGRAMM:

MATT-SCHWARZ, SILBER, GLÄNZEND-SCHWARZ, WEISS, GELB, HELLBLAU, KORNBLAU, LILA, FLANDRIA-ROT, ORANGE, TÜRKIS, GRÜN, PEUGEOT CERAMIQUE-WEISS

5809 FAHRRAD - LACK zum Streichen in verschiedenen Farben große Dose 3.- DM

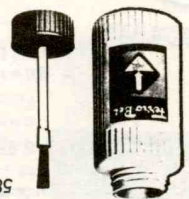

5811 FERRO BET vertilgt vorhandenen Rost und verhindert neue Rostbildung. FERRO BET einfach aufpinseln und der Rost ist weg. Zu erst ferrobetieren, dann lackieren. Es gibt kein Nachrosten mehr und der Lack haftet viel besser. FERRO BET ist nicht nur ein Rostentferner, denn es wandelt Rost chemisch um und bildet gleichzeitig eine konservierende Schutzschicht.  
Pinself - Dose 2.10 DM

5720 PINSEL zum Lackieren, zum Reinigen - insbesondere zwischen der Schaltung und den Zahnkränzen ( mit etwas Benzin - NICHT im Bezinbad auswaschen!!!) - .50 DM

ABZIEHBILDER

5815/BR 1 SATZ BRÜGELMANN-RAHMEN DEKOR AUFKLEBER zusätzlich mit einem großen CAMPAGNOLO, ZEUS, G10S oder ähnlichem Auto-Aufkleber und dem "LUSTIGEN RENNFAHRER" (4815/10) Werbesonderpreis NUR 5.50 DM

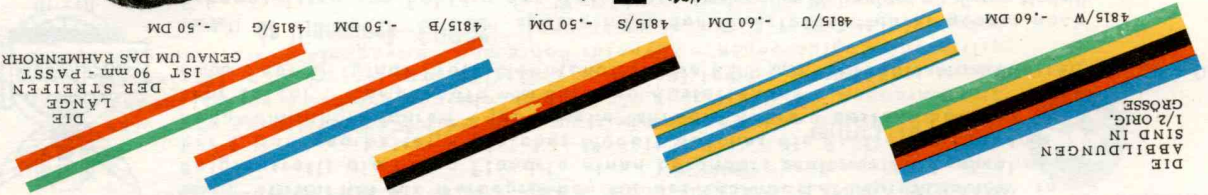

4815/W - .60 DM  
4815/U - .60 DM  
4815/S - .50 DM  
4815/B - .50 DM  
4815/G - .50 DM

DIE ABBLDUNGEN SIND IN 1/2 ORIG. GRÖSSE  
GENAU UM DAS RAHMENROHR IST 90 mm - PASST DER STREIFEN LÄNGE



4815/O - .60 DM  
OLYMPIA-RINGE



4815/C - .60 DM  
CAMPAGNOLO

4815/R - .80 DM  
REYNOLDS 4eck



4815/R - 4 - .80 DM  
REYNOLDS 3eck

ACHTUNG!!!!  
Wir weisen daraufhin, daß die Reynolds Aufkleber nur auf Rahmen mit Reynolds-Rohren angebracht werden dürfen. Andernfalls machen Sie sich der Ukundenschädigung strafbar!!!  
RADSORTHAUS BRÜGELMANN AUFKLEBER in Justier KARIKATUR UNSER WERBEPREIS NUR 1.- DM  
4815/10 IN RÜNDER FORM MIT 105 mm DURCHMESSER UNSER WERBEPREIS NUR 3.- DM  
4815/30 IN GRÖßER OVALER FORM ca. 33cm HOCH UNSER WERBEPREIS NUR 3.- DM  
BEACHTEN SIE AUCH DEN FREIZEITPULLI ZUM SONDERPREIS!

EIN FAHRRAD IN ECHT GOLD oder SILBER ALS SCHMUCK  
Diese Rädchen lassen wir bei einem Gold-Schmied anfertigen, reine Handarbeit. Grösse ca. 25mm lang - Tretlager und Laufräder drehen sich. In der Regel sind diese Rädchen an Lager, da die Nachfrage jedoch unregelmässig ist und die Zeit der Anfertigung etwa 8-10 Wochen dauert - bitten wir dies bei der Einplanung als Geschenk unbedingt zu berücksichtigen.  
425/21 als Anhänger (ohne Ketten - ein Ketten ist ebenfalls zu sehr günstigem Preis lieferbar)  
135.- DM für den Herrn als Anstecknadel  
138.- DM Anhänger oder Anstecknadel in Silber  
80.- DM

SONDERWÜNSCHEN kommen wir nach Möglichkeit immer entgegen.  
Wir haben Verständnis auch für die ausgefallensten Wünsche - tragen Sie an, wir stehen Ihnen mit bester Beratung zur Verfügung.

\* Die Preise verstehen sich -wenn nicht anders extra angegeben- nur für Rahmen und Gabel , ohne Lager etc. \*

\* LIEFERUNGEN ERFOLGEN UNTER DEN GARANTIE-BESTIMMUNGEN DER HERSTELLER DER RAHMEN \*

\* Ausstattungsänderungen, die dem Vorteil dienen, sind vorbehalten \*

ZU IHRER INFORMATION :



die Hersteller der absoluten Spitzen-Rahmen haben eine Lieferkapazität von jährlich nur etwa 500 Rahmen in der ECHTEN AUSFÜHRUNG ! Es gibt Hersteller mit großen Namen, welche ihre Liefermöglichkeit vergrößern, indem sie Rahmen aus Standard-Produktionen mit ihren Aufklebern versehen - diese Rahmen sind dann auch oft billiger als die Original Hand-

gearbeiteten Rahmen. WIR FÜHREN DIESE SERIEN-RAHMEN GRUNDSÄTZLICH NICHT IHNEN AN ! Das hat für uns den Nachteil, daß wir von Fall zu Fall einen gewünschten Rahmen nicht liefern können. Wir nehmen dies jedoch in Kauf, um unseren Kunden den Vorteil zu bieten - dass Sie auch wirklich einen Super Rahmen bekommen , wenn Sie schon einen Preis in der oberen Klasse bezahlen .

Wenn Sie bedenken, daß die Rahmenbauer in die ganze Welt liefern, so können Sie sich selbst ausrechnen wie wenig Rahmen der Extra-Ausführung uns zur Verfügung stehen. Aus diesem Grunde besteht leider die Möglichkeit, daß bestimmte Höhen eines Fabrikates manchmal vergiffen sind. Da wir ständig von den verschiedenen Firmen Lieferungen bekommen, haben wir immer einen großen Bestand an Rahmen - welcher meist um die 300 - 350 Stück liegt. Heute bei Katalogzusammenstellung haben wir über 550 Rahmen an Lager .....

### BARELLI

ein sehr preiswerter Rennrahmen im italienischen Stil - Bocama Renn = muffen mit langen Spitzen - ausgearbeitet - Campagnolo Ausfallenden vorn und hinten - Durtfort Rennrohre aus Frankreich - angelötete Zug = fahrungen am Treteleggerhäuse

245.- DM

### SPECIALE CORSA

in bekannter, sehr schöner Detailverarbeitung - mit der verstärkten Cinelli-Gabel - ausgearbeitete Cinelli orig. Muffen - Columbus Rohre - Campagnolo Ausfallenden Farben; je nach Lagerbestand

480.- DM

### S-C LEGGERISSIMO

SONDERANFERTIGUNG in extra leichter Bauweise, in der gewohnten Cinelli Sorgfalt - Treteleggerhäuse unten offen - extra bearbeitete Cinelli Muffen - Columbus Rohre - Campagnolo Enden Farben; DIESES MODELL IST NUR IN GELB MIT ROT LIEFERBAR

636.- DM



### RECORD 73

in der neuen 75er Ausführung ! Ein Sondermodell aus der Coppi Serie - besonders leichte Ausführung - Bauweise nach modernsten Erfahrungen, nicht mehr die frühere schwere Coppi Art , Columbus Rohre und Campagnolo Ausfallenden

480.- DM

### CHAMPION

aus Werbegründen für das GESAMTE FLANDRIA-PROGRAMM in Belgien stellt die Firma Flandria einen besonders preiswerten Rennrahmen her ! Handgearbeitet - gleiches Modell welches die Profis der Flandria Rennmannschaft fahren - japanische Ishiwata Rohre , bestens bewährt und sehr leicht , Campagnolo oder Shimano Ausfallenden Farben; nur Original Profi-Mannschaftsfarbe ROT mit WEISSEN Manschetten

350.- DM

### de Vlaeminck-CROSS

speziell für den Querfeldeinfahrer gebaut nach Erkenntnissen von Fahrern der Weltklasse (mehrmalige Weltmeister mit diesem Modell) angeleitete Sockel für Mafac Querfeldeinbremsen Farben; nur Original Flandria ROT mit weißer Manschette und weißer Gabel

350.- DM

### PROFI-SUPER

das Rahmenfabrikat vieler Berufsfahrer - oft mit anderen Namen dekoriert - Handarbeit - subere Verarbeitung auf Grund jahrenter langer Erfahrung im Bau von Rennrahmen - Reynolds und Campagnolo Farben; 1975 neue Farbe = ELFENBEINWEISS

345.- DM

### JUGEND

mit nur 49cm Rahmehöhe für 27" Räder ! Kurz gebaut - spitze, ausgearbeitete Muffen - Reynolds Rohre und Campagnolo Enden - Handarbeit- DIESE RÄHMEN ENTSPRICH GENUA DEM PROFI-MODELL - NEU ! 75er Ausführung

280.- DM



### GAZELLE

das Spitzenmodell der Gazelle Rennmannschaft - Reynold Rohre und Campagnolo Ausfallenden - angelötete Sockel für Schaltungsfarbe und Zufführungen - dieses Modell nur in der Sonderfarbe ZITRONENGELB

468.- DM

### LUDERS

...UND NOCH ANDERE Fabrikate führen wir in unserem reichhaltigen Angebot ! Hier von haben wir jedoch keinen grossen Lagerbestand, sodaß wir hiermit nur begrenzt Lieferfähig sind

280.- DM



COLNAGO

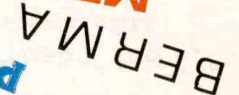

Die Montage von Tretelegger und Steuersatz wird mit den modernsten Spezial-Werkzeugen von unseren erfahrenen Mechanikern vorgenommen. Bei Rahmen und Lager Neukauf werden diese Arbeiten bei normalen Stahl- und Alurahmen kostenlos ausgeführt. DAS IST UNSER KUNDENDIENST !!!

### RENNRAHMEN



RENNRAHMEN

- RENNRÄHMEN NACH MASS .....  
 - einen Rennrahmen mit Massen nach Ihren Wünschen können wir innerhalb kürzester Zeit bauen  
 - lassen. Von Rahmenbauern mit jahrelangen Erfahrungen und Kenntnissen im Rahmenbau und im  
 - Rennsport. Nach den neuesten Gesichtspunkten. Bei ECHTEN SPEZIALISTEN in Italien, Holland,  
 - Belgien oder Frankreich.  
 - HIERZU JEDOCHEINE ÜBERLEGUNG.....  
 - ist ein Rahmen für Sie in Massanfertigung überhaupt notwendig ??? Berufsrennfahrer und auch  
 die Spitzenamateure kaufen ihre Rahmen von der Stange bzw bekommen diese zur Verfügung ge =  
 stellt. H A U P T S A C H E, der Rahmen ist mit besten Material - sauber und sorgfältig gebaut.  
 Hierzu gehört jedoch jahrelange Erfahrung im Rahmenbau ! Eddy MERCKX fährt einen Rahmen mit  
 ganz normalen, üblichen Abmessungen, genau wie die anderen Fahrer der Weltspitzenklasse - ent =  
 sprechend RÄHMENHÖHE (welche in 1cm Abstufung lieferbar ist) zu KÖRPERGRÖSSE in Koordination mit der  
 Beinlänge. Ungewöhnliche Abweichungen im Körperbau erfordern einen Rahmen nach Mass, aus  
 unseren Erfahrungen haben etwa 99% aller Sportler Körpermaße die einen Serienrahmen rechtfertigen.  
 ... wir haben wirkliche Erfahrung im Radsport; über 15 Jahre aktiv im Rennsport mit vielen 100 Siegen - BDR Trainer  
 Ausbildung - seit 1968 Verbands Trainer - Schrittmacher für Steher-Rennen ..... GEBRÜDER B R Ü G E L M A N N



680.- DM

modell **BROOKLYN** der Original Rahmen, mit welchem die Brooklyn Profi-Mannschaft ausgestattet ist - Columbus Rohre - Campagnolo Enden und angelötete Sockel für Schaltgriffe und Zugführer - Bremszugführungen - angelötete Gewindestücke für Flaschenhalter  
 Farben; Gios-dunkelblau mit ganz verchromter Gabel

225.- DM

modell **AMATEUR** ein Rennrahmen in sehr günstiger Preislage - französische Rennrohre - neues Gitanne Ausfallende, passend für alle Schaltungen

415.- DM

modell **PROFI** das Modell der Weltmeister, Tour und Giro Sieger - Reynolds Rohre und das neue Gitanne Ausfallende, passend für alle Schaltungen  
 Farben; nur in Gitanne-remblau (hellblau)

198.- DM

modell **JUNIOR** mit 50cm Rahmenhöhe für 27" Räder - speziell für den Nachwuchs - leichte Rennrohre - mit dem neuen Gitanne Ausfallende

545.- DM

modell **2000** ein exklusiver Rahmen in geschätzter ital. Bostelarbeit - extra leichte und durchdachte Bauweise - etwas besonderes im ganzen Finish und doch preiswert - Columbus Rohre - Campagnolo Enden und Zugführungen  
 Farben; champagnerfarbig

402.- DM

modell **TOUR de FRANCE** das Fabrikat vieler Spitzenfahrer - angelötete Sockel für Schaltgriffe und Zugführungen - Reynolds Rohre - Campagnolo Enden  
 Farben; 1975 neue Farbe = ORANGE

480.- DM

modell **CRITERIUM** eine Sonderanfertigung speziell für Rundstrecke und kurze Straßenrennen - steile Gabel mit RUNDEN Scheiden zur besseren Seiten- und Kurvenstabilität - Sockel für Mafac Kriterium Bremsen - Sockel für Schaltgriffe und Zugführungen - Reynolds Rohre und Campagnolo Ausfallenden  
 Farben; violett 75 - Hinterbau und Gabel 1/2 verchromt

298.- DM

modell **GRAND PRIX** ein sehr preiswerter ital. Rennrahmen - Handarbeit, jedoch in Gross-Serie, daher der günstige Preis ! Vitus-Rohre, Camp. Enden  
 Farben; verschieden je nach Lagerbestand

525.- DM

modell **G-P ULTRALEGGERO** gebaut von Spezialisten aus dem Kreise der ital. Rahmenbauer. Besonders leicht - offenes Tretlagergehäuse - angelötete Sockel für Schaltgriffe und Zugführungen - Campagnolo Ausfallenden - Reynolds oder Vitus Flaschenhalter

480.- DM

modell **RECORD** von ugo de rosa - dem Mechaniker von Eddy Merckx - Columbus Rohre - Campagnolo Ausfallenden - ausgearbeitete Muffen und Tretlagergehäuse mit dem bekannten Herz - angelötete Schaltzugführungen und Gewinde für den Flaschenhalter

585.- DM

modell **NUOVO-RECORD** in gleicher Ausführung wie das Record-Modell, jedoch unter Verwendung leichterer Rohre  
 Farben; beide modelle in verschiedenen farben - je nach lagerbestand

1.000.- DM

modell **TITAN** extrem leicht - nur ca. 1150 Gramm wiegt der Rahmen und 530 Gramm die Gabel ! Gebaut nach den neuesten Erkenntnissen - von Spitzenfahrern getestet (u.a. von Luis OCAÑA in der stegreichen Tour de France gefahren)

550.- DM

ALUMINIUM-Rahmen. Neues Modell - verstärkt, etwas schwerer als die seitherigen Aluminium Rahmen. . . . . aber stabiler ! Ca. 2200 Gramm - bei der Farben; silber oder gold - Ausfallende passend für alle Schaltungen

**RENNRAHMEN**

BAHNRAHMEN HABEN WIR VON VERSCHIEDENEN FABRIKATEN AN LAGER - AUCH FÜR  
 SPEZIALISTEN - SPRINTER, ZEITFAHRER, VERFOLGER, STEHER auf Bestellung. Unser meißt=  
 verkaufter Bahnrahmen der letzten Jahre; GAZELLE / LOCOMOTIF. Bauweise nach modernen  
 Gesichtspunkten in Handarbeit - Reynolds Röhre mit Campagnolo Bahn Ausfallenden - in ver =  
 schiedenen Farben je nach Lagerbestand  
 410.- DM  
 -Dieser Rahmen wird von sehr vielen Berufsfahrern mit anderen Firmenausklebern gefahren -

An Lager haben wir auch BAHNRAHMEN von P O G L I A G H I - B E R M A - C I N E L L I -  
 C O L N A G O - - - !edoch nicht ständig in allen Höhen. Einen sehr preiswerten BAHN=  
 RAHMEN führen wir von G I T A N E - einfache solide Ausführung  
 219.- DM

BAHN-TANDEM RAHMEN SIND EBENFALLS AN LAGER (POGLIAGHI)  
 1.080.- DM  
 Campagnolo Tandem-Treilager Ensembles ebenfalls ab Lager lieferbar hierzu

**DER SPEEDWELT  
 "TITALE"**



Abb. RECHTS  
 ausgearbeitete  
 Spitznuffe wie sie  
 u.a. bei den  
 Gazelle,  
 Coppi,  
 Locomotif  
 Rahmen  
 verwendet  
 wird.

Abbildung RECHTS zeigt  
 die besonders geschmackvolle  
 Sattelklemmuffe mit  
 Innen-Sechskant (Inbus)  
 Sattelklemmbolzen

Abbildungen U N T E N  
 Verbindungsteile bei den ALAN  
 ALUMINIUM  
 Rahmen

Abbildung LINKS  
 zeigt das neue  
 GITANE Ende

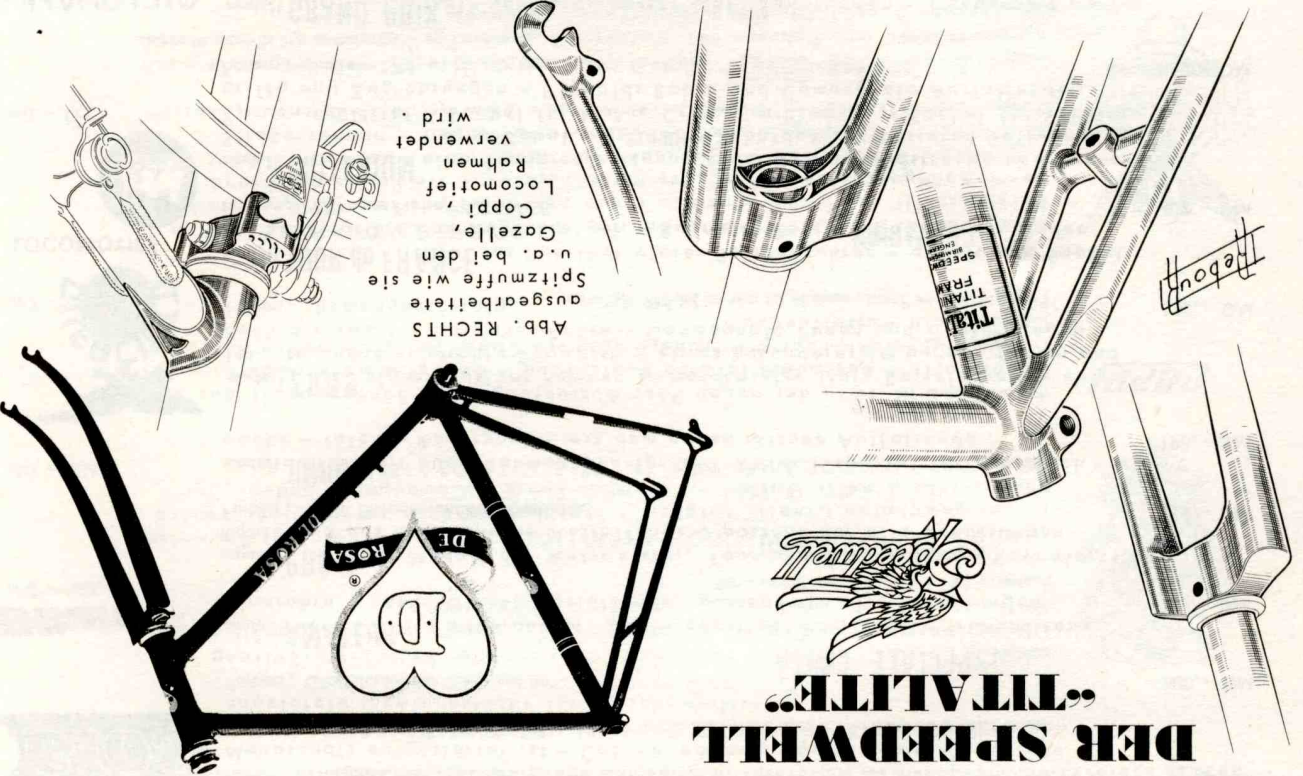
Abbildung RECHTS  
 zeigt ein offenes  
 Treilagergehäuse  
 (hier bei COLNAGO)

Innen ist eine Plastik-  
 Hülse um das Eindringen  
 von Schmutz zu ver =  
 hindern.

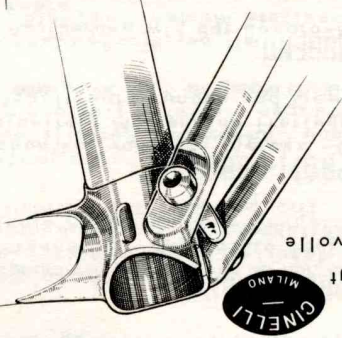
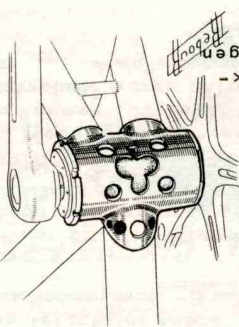
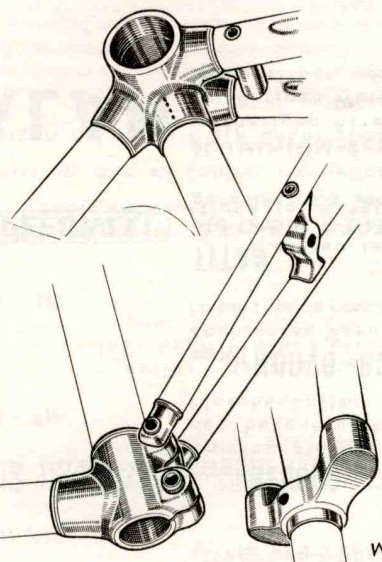
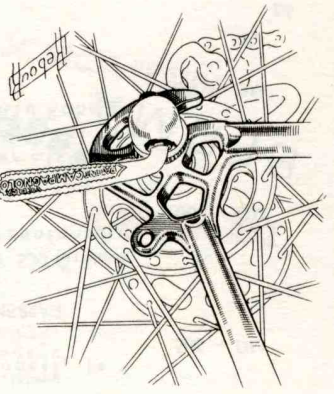

ZU IHRER INFORMATION DIE GÄNGIGSTEN HINTER-AUSFALLENDEN

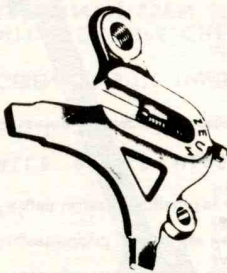

STANDARD  
Ausfallende ohne  
Augen zur Schaltungs-  
befestigung. Mit  
dem Adapter (Artikel 5595)  
auf Seite 32 sind hieran alle uns be-  
kannten Renschaltungen montierbar.

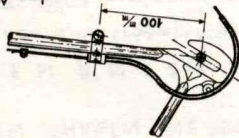

Z E U S  
GRAN SPORT  
mit Anschlagsschraube  
Gewinde für Schaltung  
hat 10 x 1, passend hierzu  
sind alle uns bekannten Renn-  
schaltungen lieferbar



CAMPAGNOLO  
RECORD MIT oder OHNE AUGEN ZUR  
SCHUTZBLECHBEFESTIGUNG  
mit Anschlagsschraube  
GWINDE FÜR SCHALTUNG 10 x 1  
hierzu gibt es alle uns bekannten  
Renschaltungen passend

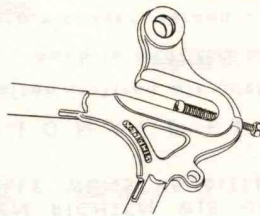

SIMPLEX  
modell PRESTIGE (Abb. links)  
modell SUPER (Abb. mitte)

Auch hieran sind Campagnolo  
u.ä. Schaltung montierbar,  
es bedarf jedoch einer etwas  
schwierigen Umarbeitung. Diese  
Umarbeitung führen wir in unserer  
Werkstatt aus.

Sollte Ihnen bei BESTELLUNG EINES RAHMEN bzw RADES die für  
Sie passende Rahmenhöhe unbekannt sein, geben Sie bitte Ihre  
Körpermaße lt. Skizze an. Wenn Ihre Maßangabe stimmen, können  
Sie versichert sein - daß wir Ihnen DIE RICHTIGE RAHMENHÖHE liefern!  
Wir haben Tabellen, welche auf der Grundlage vieler bekannter  
Radsportler aufgebaut sind.

WICHTIG IST ES, DAS RICHTIG GEMESSEN WIRD!!! LASSEN SIE SICH AUSMESSEN  
UND MESSEN NICHT SELBST!!!

MASS -1-; die Körpergröße ohne Schuhe  
MASS -2-; die INNERE BEINLÄNGE (ohne Schuhe) - stellen Sie sich hierzu  
an eine Wand und lehnen auch den Oberkörper an, dann  
LASSEN SIE SICH die innere Beinlänge ausmessen.  
MASS -3-; die Armlänge wird gemessen bei herabhängendem Arm, von  
mitte der Gelenkkugel bis mitte der Faust.

RAHMENHÖHE - rahmenhöhe - RAHMENHÖHE - rahmenhöhe - rahmenhöhe  
RAHMENHÖHE - rahmenhöhe - RAHMENHÖHE - rahmenhöhe - rahmenhöhe  
ÜBLICH; MITTE TRETLAGER - bis - OBERKANTE SATTELWUFFE .  
Die Rahmenhöhe wird in fast allen Ländern verschieden gemessen! IN DEUTSCHLAND IST ES

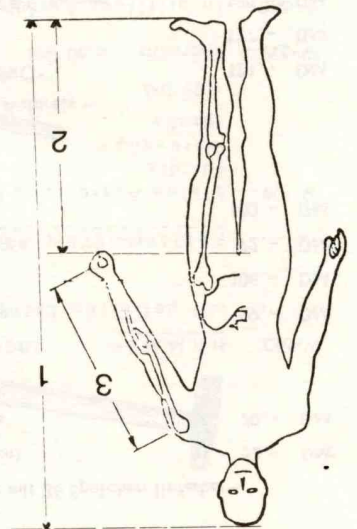

RAHMENHÖHE - ?  
KÖRPERGRÖSSE

ZUR BEACHTUNG!  
Anfragen mit der Bitte um Materialbeschreibung, Abmessungen, Gewichte etc. nehmen ständig zu.  
Unsere Zeit ist knapp bemessen, deshalb können wir derartige Anfragen nur noch im Rahmen einer  
Bestellung beantworten und wenn Sie Ihre Fragen so zu Papier bringen, daß wir die gewünschten Ant-  
worten nur noch einzusetzen brauchen und nicht zum Schreiben von Briefen gezwungen sind!!!  
SO WIE IM VERGANGENEN JAHR IST ES NICHT MEHR MÖGLICH - JEDE WOCHEN VERBRÄCHTE EINER UNSERER ANGE-  
STELLTEN MINDESTENS 5 STUNDEN MIT AUSMESSEN UND ABWIEGEN SOWIE BEANTWORTEN VON AN-  
FRAGEN.

WIR HOFFEN AUF IHR DIESSBEZÜGLICHES VERSTÄNDNIS.

NOCH EINE BITTE -

wenn Sie eine Anfrage an uns richten, sehen Sie erst einmal GENAU in unserem Katalog nach! Anfragen  
wie etwa; LIEFERN SIE HINTERÄDER AUCH EINZELN oder MIT WELCHEM LAGER UND STEUERSATZ SIND DIE RAHMEN AUS-  
GESTATTET oder GIBT ES DEN CINBLI-LEGGERISSIMO AUCH IN ANDEREN FARBEN usw usw usw .... diese Fragen können  
Sie sich selbst nach Einblick in unseren Katalog beantworten. Eine Frage welche auch sehr oft gestellt wird; IN  
WELCHEN FARBEN HABEN SIE DEN RAHMEN ..... AN LAGER ohne Angabe einer Rahmenhöhe ist dann natürlich keine  
Beantwortung möglich.

*Lautrader*

Alle hier aufgeführten Laufräder sind mit deutschen CHROM DD RENNSPEICHERN zusammengestellt. Diese Speichen werden im In- und Auslauf von den Spitzfahrern und besten Mechanikern bevorzugt. Wir haben einen sehr grossen Lagerbestand und in der Regel sind die aufgeführten Zusammenstellungen sofort lieferbar. Selbstverständlich können alle Naben + Felgen unseres Angebotes als Laufräder zusammengestellt werden.

ALLE PREISE VERSTEHEN SICH JE SATZ - IN 36-SPEICHERN AUSFÜHRUNG

Einzelne Vorderräder kosten 'halber Satzpreis', Hinterräder kosten 'halber Satzpreis zuzüglich 2.- DM'.

GEBEN SIE BITTE IMMER AN, OB SIE DAS HINTERRAD FÜR 5-FACH ODER 6-FACH ZAHNKRANZ BENÖTIGEN!

MIT DEN SPEICHERN - EINLEGSYSTEMEN RICHTEN WIR UNS IMMER NACH DEN NEUESTEN ERKENNTNISSEN, HABEN SIE SPEZIELLE WÜNSCHE; BITTEN WIR DIESE ANZUGEBEN!!!!

WIR HABEN INTERNATIONALE ERFAHRUNG.....

Laufräder für andere National-Mannschaften stellen wir auch schon zusammen, mit welchen dann WELTMEISTERSCHAFTS-SIEGE errungen wurden. Auch in MONTREAL bei der letzten Weltmeisterschaft sind

Medaillien mit von uns gefertigten Rädern errungen worden.

..... UNSERE ERFAHRUNG KOMMT IHNEN ZUGUTE - DAS IST EIN PLUS.

EINFACHE ZUSAMMENSTELLUNG FÜR DEN ANFÄNGER - nur mit 36 Speichen lieferbar -

5012 Normalfiansch Naben - mit Schlauchreifefelge (ohne Muttern) 52.- DM

5021 Hochfiansch Naben MIT SCHNELLSPANNER - mit Schlauchreifefelge 70.- DM

ETWAS BESSERES \*\*\*\*\* - nur mit 36 Speichen lieferbar -

5033 CAMPAGNOLO NT-NABEN Normalfiansch - MAVIC Sport Felgen 99.- DM

5039 dito mit CAMPAGNOLO NT-NABEN Hochfiansch 106.- DM

5064/S Normandy LUXE Renn/Hochfiansch Naben - MAVIC Sport Felgen 92.- DM

5064/M dito mit MAVIC RENNFEUGEN TYP 'PRO' 100.- DM

WELTMEISTER SPITZENMATERIAL ZU GÜNSTIGEM PREIS

5086 ZEUS WELTMEISTER NABEN Normalfiansch - MAVIC Monlhery Felgen Typ 'PRO' 121.- DM

- soweit an Lager mit 24 - 28 - 32 oder 40 Speichen lieferbar, gegen entsprechenden Aufpreis -

5087 ..... mit ZEUS WELTMEISTER HOCHFLANSCH NABEN 127.- DM

5087/L ..... mit ZEUS-WELTMEISTER-HOCHFLANSCH-NABEN, MAVIC Monlhery LEGERE Felgen 130.- DM

5087/LG ..... mit den MAVIC LEGERE-GOLD Felgen in Speziallegierung 142.- DM

5087/EL ..... mit den besonders leichten Felgen MAVIC EXTRA - GOLD (Achtung! Nicht für jeden Zweck!!!) 152.- DM

IN ABSOLUTER SPITZENKLASSE



5067 CAMPAGNOLO RECORD NABEN Normalfiansch - MAVIC Monlhery Felgen Typ 'PRO' 136.- DM

..... mit CAMPAGNOLO RECORD HOCHFLANSCH - NABEN 142.- DM

5065 ..... mit CAMPAGNOLO-RECORD-HOCHFLANSCH-NABEN, MAVIC Monlhery LEGERE Felgen 145.- DM

5065/LG ..... mit den MAVIC LEGERE-GOLD Felgen in Speziallegierung 157.- DM

5065/EL ..... mit den besonders leichten Felgen MAVIC EXTRA - GOLD (Achtung! Nicht für jeden Zweck!!!) 167.- DM

**BAHNRÄDER - KOMPLETT FAHRFERTIG (ohne Reifen) - GEBUNDEN und VERLÖTET**

MIT FACHMÄNNISCHEM SCHLACKBETT - ERFAHRUNG IN VIELEN 6-TAGE RENNEN

5070 DER ÜBLICHE BAHNSATZ; Campagnolo Record Naben mit MAVIC Special-Bahn Felge 150.- DM

5075 ETWAS PREISWERTER; mit ZEUS-WELTMEISTER-NABEN und MAVIC Special-Bahn Felge 135.- DM

↳ Betr.: LAURAD - FELGEN - SCHUTZBLECH VERPACKUNG; hierzu haben wir extra starke Kartons anfertigen lassen, welche uns im Frühjahr 1974 über 3.- DM/Stückkosten - im Moment haben wir einen neuen Auftrag laufen, infolge der Papierpreiserhöhung kommt der Karton auf ca. 4.50 DM!!! Haben Sie bitte Verständnis, wenn wir bei Lieferung obiger Artikel 3.- DM in Rechnung stellen, falls der Rechnungsbetrag unter 150.- DM liegt.

SELBSTVERSTÄNDLICH SIND ALLE RÄDER AUCH MIT ANDEREN FELGEN LIEFERBAR. IM MOMENT KÖNNEN WIR IHNEN JEDOCH KEINE BESSEREN FELGEN ANBIETEN ALS DIE MAVIC-FELGEN.

ACHTEN SIE EINMAL DARAUFG..... WER ALLES MAVIC FÄHRT !!

WERKZEUGE

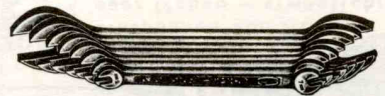

GABELSCHLÜSSEL

Werkzeugstahl - glanzvernickelt  
SEHR PREISWERT bei  
dieser guten Qualität!

- W-501 6-teilig von 6 - 17 mm 6.50 DM
- W-502 8-teilig von 6 - 22 mm 10.- DM



W-521 GELENK-HAKENSCHLÜSSEL 11.90 DM

für Kontringe mit Nuten wie  
Treiblager, Steuersatz, starrer  
Zahnkranz etc.  
Saubere kalibriert und gehärtet

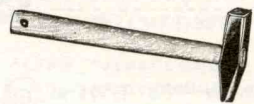

W-523 HAMMER 100-Gramm 3.- DM  
mit poliertem Eschenstiel

KETTENNIELEN - ENTFERNER

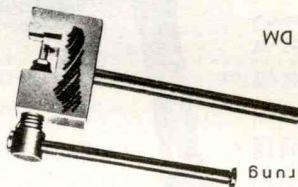

W-529/A Kleine Ausführung  
für die  
Werkzeugtasche  
4.95 DM  
Ersatzstift 2.50 DM

W-530 In griffiger Ausführung mit  
langem Drehstift (Abb. oben)  
hiermit läßt sich sehr gut  
arbeiten  
6.95 DM  
Ersatzstift hierzu 1.20 DM

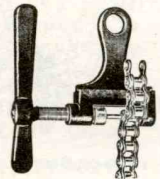

W-531 IN  
BESONDERS  
HANDLICHER  
WERKSTATT-  
AUSFÜHRUNG  
10.80 DM  
Ersatzstift 1.20 DM

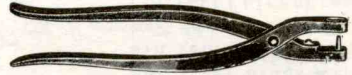

W-532 KETTENNIEZANGE 25.- DM

Sehr stabile und handliche  
Ausführung womit schnelle,  
saubere und sichere Arbeit  
an der Kette möglich ist.

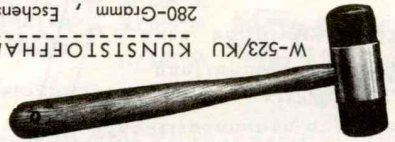

W-523/KU KUNSTSTOFFHAMMER 3.50 DM  
280-Gramm, Eschenstiel  
hiermit kann man auch einmal  
an dem hochwertigsten Rennrad  
arbeiten - ohne zu beschädigen!

EINZELNE GABELSCHLÜSSEL

- W-506 6 / 7 mm - .80 DM
- W-508 8 / 9 mm 1.- DM
- W-510 10 / 11 mm 1.- DM
- W-512 12 / 13 mm 1.20 DM
- W-514 14 / 15 mm 1.40 DM
- W-516 16 / 17 mm 1.60 DM
- W-518 18 / 19 mm 1.80 DM
- W-520 20 / 22 mm 2.10 DM



SEHR!  
WICHTIGES!  
WERKZEUG!

W-522 kleiner HAKENSCHLÜSSEL 1.- DM

zum Festhalten der Kettenschrauben



W-524 4 mm; für das T.A. Profi-Treilager ... - .60 DM  
W-525 5 mm; für Kettenschrauben, Kurbel =  
abschlußdeckel, Simplex Schaltung,  
Sattelbolzen ... - .60 DM  
W-526 6 mm; für Schaltungen fast aller Fabrikate,  
Compagnolo Lenkergriff, Vorbauten ... - .70 DM  
W-527 7 mm; für Vorbauten ... - .85 DM



W-528 INBUS - STECKSCHLÜSSEL NUR 3.- DM

Inbus = 6 mm  
Steck = 8 mm  
Ein Universal Schlüssel welcher bei  
niemand fehlen dürfte!

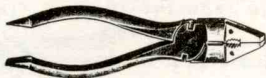

W-534 130 mm lang 4.- DM  
W-535 185 mm lang 4.50 DM  
mit poliertem Kopf in griffiger  
Ausführung SEHR PREISWERT

KOMBIZANGE

TUPPIX  
DIE HANDWASCHPASTE MIT DEM  
CREME - EFFEKT  
... wo es stark verschmutzte, ver-  
schmierte oder verfärbte Hände gibt,  
reinigt und P L E G T tuppix  
schnell und gründlich

Bestell-Zeichen 'tuppix'  
grosse 200ml Tube  
1.85 DM

WERKZEUGE

KONUSSCHLÜSSEL (Preis je Stück)

- W-538 einfache Ausführung - .30 DM
- W-539 CAMPAGNOLO 13/14mm 4.50 DM
- W-540 CAMPAGNOLO 15/16mm 4.50 DM



KONTERRINGZANGEN für Tretlager, Steuersatz o.ä.

- W-536 NUR 11.90 DM
- Hochwertiger Chrom-Vanadium Stahl

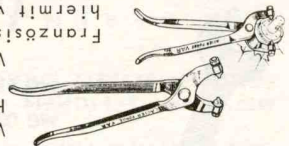

W-537 (Abbildung) 24.- DM  
 Französisches Fabrikat - hiermit werden die Konterringe nicht beschädigt - sehr stabil

PEDALSCHLÜSSEL



- W-549 kleine Ausführung für Werkzeugtasche - .80 DM
- W-550 lange Ausführung in Werkzeugstahl 2.55 DM
- W-551 Werkstatt-Ausführung, CHROM-VANADIUM Stahl 8.90 DM



- W-545 Satz = 2 Stück, Rechts- und Linksgewinde 10.80 DM

SCHRAUBENZIEHER



- W-555 kleine Ausführung für Schaltung, Werfer etc - .50 DM
- W-557 mit 4mm Klinge - 1.25 mm lang 1.25 DM
- W-558 mit 7mm Klinge - 1.50 mm lang 1.80 DM

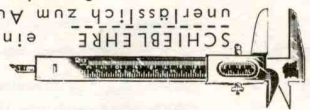

SCHIEBLERE einfache Ausführung unersätzlich zum Ausmessen der Durchmesser von Sattelstütze, Lenker etc.

SATTELSTÜTZSCHLÜSSEL

zum LEICHTEN, SICHEREN und EINFACHEN EINSTELLEN von Patent-Sattelstützen

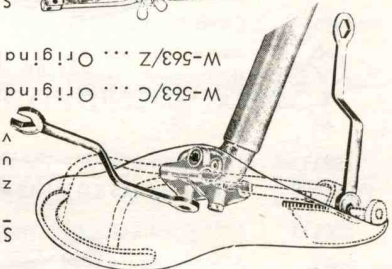

- W-563/C... Original Campagnolo 11.- DM
- W-563/Z... Original Z E U S 6.50 DM

STIFTZANGE



W-564 für Bianchi, Stronglight oder ähnliche Steuerstäbe mit seitlichen Löchern in der Kopfmutter - sowie für den Konus = deckel bei LEERLAUF-ZAHNKRÄNZEN 23.- DM

VERSTELLBARE SCHLÜSSEL

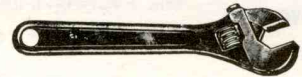

- W-564/15 ..... 150 mm lang 4.50 DM
- W-564/20 ..... 200 mm lang 6.50 DM
- W-564/25 ..... 250 mm lang 9.50 DM

W-533 KLEMMBÄCKEN

zum sicheren und festen Einspannen von Achsen oder Naben - ermöglicht sicheres Arbeiten und erleichtert das Kontern

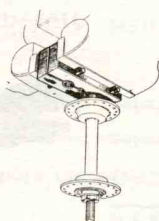

NIPPEL SPANNER

- W-542 In einfacher Ausführung - .50 DM
- W-543 (Abbildung) Werkstatt - Ausführung 1.30 DM
- W-544 Professionel - Ausführung sehr genau - in Guss !! 7.- DM



PEDALKAPPENSCHLÜSSEL

- W-546/C Campagnolo 2.40 DM
- W-546/Z e u s 3.- DM
- W-546/J Japan-Modell 1.- DM

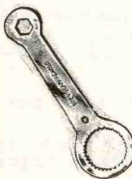

RINGSCHLÜSSEL

- W-552 14-15 mm lange Ausführung NUR 3.60 DM
- W-552/3 sehr preis = günstiger 3er Satz NUR 5.85 DM
- W-559 6/7 mm - .80 DM
- W-560 8/9 mm - .90 DM
- W-561 8/9 mm Chrom - Vanadium Stahl 2.20 DM

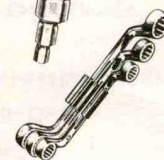

WASSERPUMPENZANGE

W-562 in sehr preiswerter Ausführung 4.20 DM  
 NUR Abbildung links

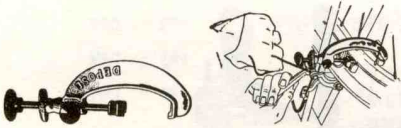

RICHTARME zum

Ausrichten der Ausfallenden vorn und hinten - unerlässlich um die wirklichen Vorteile der Schnellspindeln auszunutzen. Original CAMPAGNOLO ähnlich Abbildung Satz komplett 51.- DM

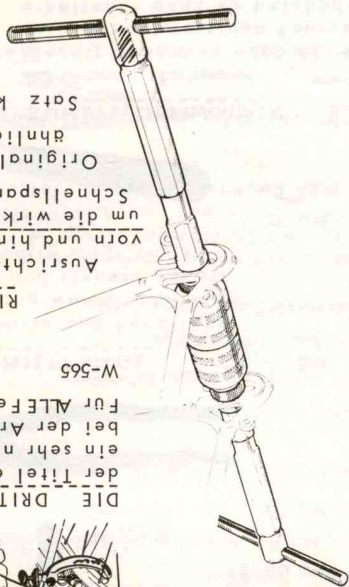

- W-565 16.15 DM

DIE DRITTE HAND ist nicht ein sehr nützliches Hilfsgesetz bei der Arbeit an den Bremsen. Für ALLE Felgenbremsmodelle.

12.- DM  
13.- DM  
9.20 DM  
12.- DM  
30.- DM  
42.- DM  
24.- DM

W-590/R Hebelabzieher in Ringform  
W-592/K ... in Werkstatt-Ausführung mit schmaler Kette  
W-590/K Hebelabzieher mit Kette (1/2 x 1/8 = auch für Bahnkranz zum Abnehmen)  
W-591/H ..... in einfacherer Ausführung  
W-592/H Zahnkranzhalter in Werkstatt-Ausführung (abbildung links)

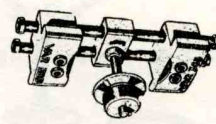

W-592 in WERKSTATT - AUSFÜHRUNG; ermöglicht sicheres arbeiten  
W-590 in einfacher Ausführung 21.- DM "" W-591 in kräftiger Ausführung  
Kranze UND Halter zum Einspannen des kompletten Kranzes im Schraubstock;  
KOMPLETTES ZAHNKRANZZERLEGWERKZEUG = Hebelabzieher zum Abdrehen der einzelnen  
W-587/6 ... Einsatz zum Abnehmen von 6-fach Kranzen und/oder 5-fach ab 13 Zähne

W-587 Original CAMPAGNOLO Zahnkranzabnehmer 35.- DM  
W-586/22 Gabelschlüssel für Abnehmer W-585 2.10 DM  
W-586/BC ... passend für Campagnolo Spannaehse - W-586/BA ... passend für Atom, Zeus, Normandy  
Der Abnehmer wird auf die Schnellspannaehse aufgeschraubt. (Abbildung rechts)  
W-586/BC PATENT - Zahnkranzabnehmer-ermöglicht SICHERES Abnehmen des Kranzes.  
W-585/A ... mit Zahnung für ATOM-Kranz 7.- DM  
W-585/S ... mit Zahnung für SHIMANO-Kranz 9.- DM, W-585/M ... für MAILLARD 12.- DM

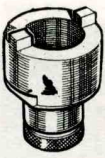

W-585 mit Zahnung für ZEUS 2000 und ähnliche Kranze  
NEUES MODELL, paßt ÜBER die Hinterradaehse mit Konten-  
mutter und Distanzringe - große Arbeitersparnis!!!  
N U R 6.- DM  
W-584 kleiner Zahnkranzabnehmer für jap. SUN-TOR 888-Kranze  
W-583 Standard Zahnkranzabnehmer passend für 4-5+6-fach Zahnkranze 9.- DM  
W-582 Standard Zahnkranzabnehmer für 1+3-fach 8.35 DM  
W-581 kleiner Zahnkranzabnehmer für 4+5-fach 4.70 DM

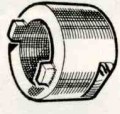

ZAHNKRANZWERKZEUGE

W-570 Stiftschlüssel -A- mit Gabelschlüssel -C- 11.- DM  
C = zum Anziehen des Steuersatzes  
W-571 Hakenschlüssel -B- mit Gabelschlüssel -C- 11.- DM  
C = zum zum Gegenhalten d. Steuersatz  
W-572 Hakenschlüssel -B- mit Ringsschlüssel -D- 11.- DM  
W-573 Original CAMPAGNOLO Teil A mit C 18.- DM  
W-574 Original CAMPAGNOLO Teil B mit C 17.- DM  
W-575 Original CAMPAGNOLO Teil D mit 15mm 17.- DM  
W-576 Stiftschlüssel -A- allein 8.- DM  
ERSATZSTIFTE zu allen Schlüsseln lieferbar.

T.A. TRETLÄGER SERVICE WERKZEUG

W-577/CP 52.- DM  
komplett mit ALLEN Werkzeugen zur  
De- und Montage eines T.A. Lagers in  
praktischer, stabiler Werkzeugtasche  
W-577/LEER 13.- DM  
Abgebildete Werkzeugtasche leer  
W-577/2 7.- DM  
... für T.A. und STRONGLIGHT Konterring  
W-577/4 7.- DM  
... für linke T.A. Schale

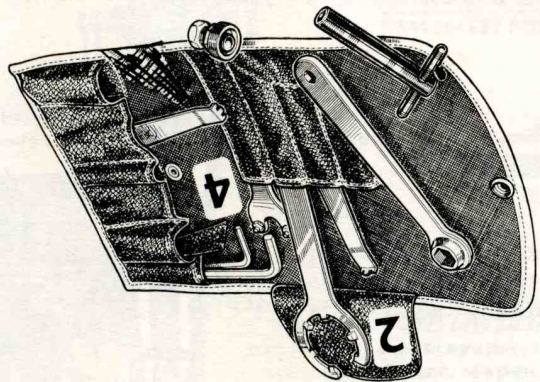

W-566/R RINGSCHLÜSSEL 5.30 DM  
Zum Festziehen der Kurbel -  
paßt auch für Bahnmutter!  
W-566/R 15mm Schlüsselweite  
W-566/S für STRONGLIGHT 4.- DM  
W-566/T für T. A. 8.60 DM  
W-566/Z für Z E U S 12.- DM  
W-566/J Japanisches Fabrikat; 12.- DM  
passend für CAMPAGNOLO -  
SHIMANO - NERVAR - SUGINO u.ä.  
Original CAMPAGNOLO 17.- DM

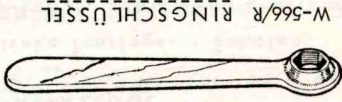
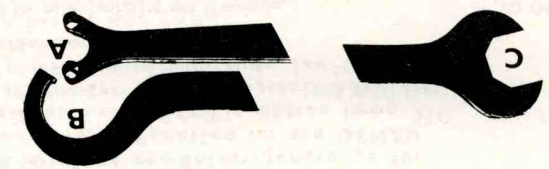

Weitere Tretlager-Werkzeuge  
SIEHE NÄCHSTE SEITE

TRETLÄGER - WERKZEUGE

GROSSE TRETLÄGERSCHLÜSSEL  
DAS RICHTIGE WERKZEUG ZUR  
SICHERN UND GEPFLEGTEN  
ARBEIT AM TRETLÄGER ...

Teil -A- Stiftschlüssel für Campagnolo, Zeus,  
Sugino, Shimano o.ä. linke Schale  
Teil -B- Hakenschlüssel für Konterringe  
Teil -C- Gabelschlüssel 32mm für Steuersatz  
Teil -D- Ringsschlüssel für rechte Schale von  
Campagnolo, Zeus, Sugino, Shimano u.ä.

n o c h TRETLAGER-WERKZEUGE

- W-567 GELENK-STIRNLOCHSCHLÜSSEL für linke Tretlager - Schalen wie Campagnolo, Zeus, T.A., Sugino und ähnliche GABELSCHLÜSSEL für linke STRONGLIGHT-Schale
- W-568 GABELSCHLÜSSEL für linke STRONGLIGHT-Schale
- W-569 GABELSCHLÜSSEL für RECHTE STRONGLIGHT - Schale



8,40 DM  
3,50 DM  
9,- DM

**RICHTSCHWINGE** zum Ausrichten des Befestigungsauge für die Schaltung. Zur einwandfreien Funktion ist ein **GENAU** ausgerichteter Schaltungsauge bedingt. Wir müssen immer wieder feststellen, daß ein großer Teil der Ausfallenden ungenau stehen - **BEDENKEN SIE**; auch während dem Gebrauch verziehen sich die Ausfallenden!!!  
W-500 Richtschwinge - passend für alle Ausfaller mit Gewinde 29,80 DM

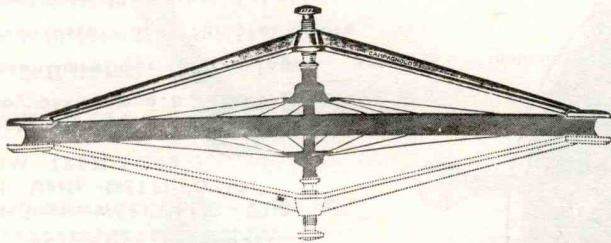

**ZENTRIERLEHRE** - Patent Campagnolo - hiermit können Sie kontrollieren, ob das Rad genau in der Mitte steht. Unentbehrlich für jeden Radsportler, welcher etwas auf sein Material achtet. W-593 41,- DM

ZENTRIEREN IST KEIN PROBLEM - sehen Sie einmal auf Seite -36- nach .....

WICHTIG ZUM EINWANDFREIEN ZENTRIEREN  
IST EIN GUTER, FESTER ZENTRIERSTÄNDER !!!

ZENTRIERSTÄNDER IN WERKSTATT-AUSFÜHRUNG, hiermit wird das Zentrieren nach einiger Übung zum Vergnügen .....

- W-594 extra schwere Werkstatt-Ausführung (Abb rechts) 144,- DM
- W-595 etwas leichtere Ausführung, ebenfalls in Guss! 110,- DM

Mit diesen beiden Geräten bieten wir Ihnen beste Qualität zu günstigstem Preis an!

- W-594/1 ZENTRIERAUSRÜSTUNG komplett (Ständer 594, Lehre 593, Schlüssel 544) NUR 180,- DM
- W-595/1 ..... komplett mit Ständer 595, Lehre 593, Schlüssel 544 NUR 150,- DM

W-503 WERKZEUGTASCHE sehr preiswert 14,- DM

DIESE TASCHE SOLLTE IN KEINEM AUTO FEHLEN UND AUCH IMMER GRIFFBEREIT SEIN .....

W-597 GROSSE WERKZEUGTASCHE leer 7,- DM

extra stabile Ausführung - In dieser Tasche können Sie Ihr Werkzeug für das Rennen übersichtlich aufbewahren und haben es immer griffbereit!

W-598 WERKZEUG-NECESSAIRES ? (leer) 9,- DM -Abbildung links - mit REISSVERSCHLUSS!

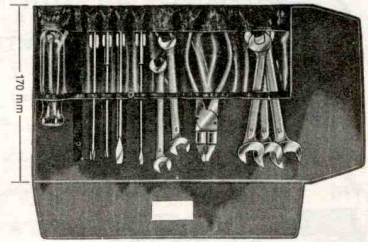
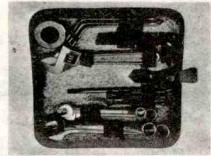



F A H R R A D S T Ä N D E R  
W-500/C Original CAMPAGNOLO wie Abbildung rechts 440,70 DM

W-500/1 .... ITALIEN - modell in vereinfachter Ausführung =

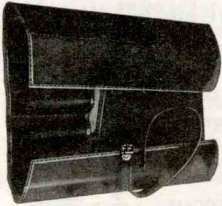
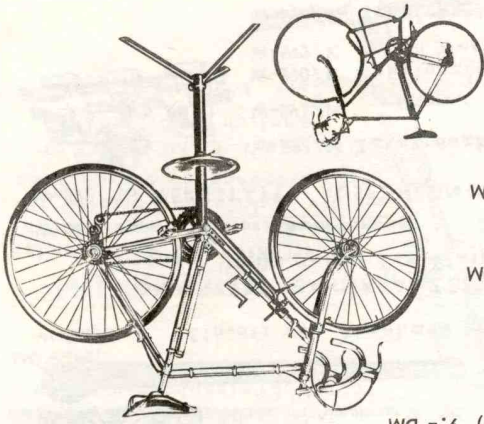
W-500/R ... einfacher Ständer, ähnlich Abbildung unten - zum Abstellen des Rades gedacht, auch für kleinere Arbeiten geeignet 35,- DM



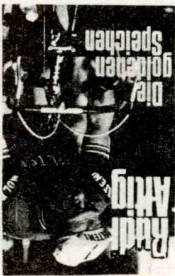

L-14	KÄMPFE ... TRAINING - von FERDI KÜBLER ; Ein Leben als Rennfahrer . Von seinen schweizer Landsleuten mit dem Ehrentitel 'FERDI NATIONAL' bedacht , gilt er neben Coppi , Bartali , Bobet , van Steenbergen als einer der ganz großen der Radsportgeschichte . In sehr spannender Weise wird hier der Weg eines Rennfahrers geschildert . 224 Seiten - 32 Bildseiten 12.80 DM	
L-15	DIE GOLDENEN SPEICHEN Rudi Altig ist im Gespräch und in den Schlagzeilen geblieben . Auch nach dem Ende seiner aktiven Laufbahn . Denn er geht auch als Trainer den schwierigen Weg und scheut keine Auseinandersetzung - so wie er als Rennfahrer stets den Kampf gesucht hat . Sein Buch beschreibt seine unzähligen Erfolge als Amateur und Profi , Triumph und Niederlagen in den schwersten Rennen der Welt . 224 Seiten - 32 Bildseiten 12.80 DM	
L-21	CIRCUIT - TRAINING von ULRICH JONATH ; Das Circuit-Training ist jenes Training , welches von den B-D-R Trainern als Konditions-Training empfohlen wird . Hiermit kann jeder das Konditions-training individuell gestalten . . . . . und so daß es auch Freude macht . 12.- DM	
L-22	LEHRBUCH DER MASSAGE von WILHELM THOMSEN ; Ein Lehrbuch der Massage und manuellen Gymnastik unter besonderer Berücksichtigung der Sportmassage . Leitfaden für den staatlichen Massagekurs . Zum Unterricht und Selbstunterricht . 219 Seiten - 112 Abbildungen in 146 Einzeldarstellungen 29.60 DM	
L-23	EDDY MERCKX von HELMER BOELSEN ; Helmer Boelsen ist einer der führenden internationalen Radsportjournalisten . . . . . Lange Zeit war er mit Eddy Merckx zusammen , so war es ihm möglich , ein Buch zu schreiben , welches den echten Eddy schildert und mit Spannung gewürzt ist . 128 Seiten - viele Abbildungen und zum Teil auch in Farbe 12.80 DM	
L-24	DAS GELBE TRIKOT von RALPH HURNE ; Ein Roman - mit dem Hintergrund der Tour de France . Ein Roman - der so aufregend und spannend ist , wie die Tour de France selbst . 256 Seiten - von WERNER SCHARCH ; Ein Fachbuch für jeden Radsportler . Hierbei handelt es sich um das Beste und ausführlichste Fachbuch über den Radsport . Material - Training - Technik und Taktik sind die Hauptthemen . 352 Seiten - sehr viele Abbildungen und Tabellen 24.- DM	
L-25	DER RADFAHRENDE ATHLET von WERNER SCHARCH ; Ein sehr schönes Geschenk für jeden Jugendlichen . Die Erlebnisse jugendlicher Rennfahrer sind in einer spannenden Geschichte zusammengefaßt . Zum Abschluß Auszüge aus den deutschen , österreichischen und schweizer Wettkampfstimmungen - eine Story von Rudi Altig und ein kleiner Trainingsstip von Klaus Aračher 16.80 DM	
L-26	LOB DES FAHRADES oder 'NOT LEHRT TRETEN' - Viele kleinen , lustige - nicht ernst zu nehmende Geschichten um und über das Fahrrad . Ein sehr nettes Geschenk , für jeden der lesen kann und weis was ein Fahrrad ist . 96 Seiten mit vielen Bildern 9.80 DM	
L-27	WIRBELNDE PEDALEN von ROBERT BATEMANN Ein Jugendroman . Ein sehr schönes Geschenk für jeden Jugendlichen . Die Erlebnisse jugendlicher Rennfahrer sind in einer spannenden Geschichte zusammengefaßt . Zum Abschluß Auszüge aus den deutschen , österreichischen und schweizer Wettkampfstimmungen - eine Story von Rudi Altig und ein kleiner Trainingsstip von Klaus Aračher 16.80 DM	
L-28	SCHNELL WIEDER FIT von ERICH DEUSER ; Das Deuser Buch für gesunde verletzte Sportler . Schnell wieder fit gibt auf viele Fragen Antwort , wie man sich vor , während und nach Wettkämpfen als gesunder oder verletzter Sportler verhalten soll , wie man große und kleine Verletzungen behandelt , wie man Krankheiten oder Leistungsschwächen überwindet . 166 Seiten mit zahlreichen Abbildungen 18.40 DM	
L-29	ERNÄHRUNG DER SPORTLER von ROLF DONATH / Klaus-Peter SCHÜLER Unter Berücksichtigung der verschiedenen Umstände , Notwendigkeiten und Bedingungen werden Art , Grundlagen , Auswahl , Formen und Vor schläge der Zubereitung sportgerechter Ernährung behandelt . 13.60 DM	



Radsportler des Jahres 1974

Hans Lutz  
(Böblingen, rechts)

Rolf Dick  
(Köln, links)

**RAD**  
**SPORT**

# FÜR

# DEN

# RADSPORT-FAN

FÜHREN WIR BEKLEIDUNG MIT AUFSCHRIFT NACH DEM VORBILD DER GROSSEN INTERNATIONALEN MANNSCHAFTEN

Laut SPORTORDNUNG des Bund Deutscher Radfahrer, Ziffer 139 - ist das Tragen von Bekleidung mit Reklame Aufschrift den AKTIVEN Radsportlern untersagt. Es sei denn, dem Verein ist die Genehmigung erteilt worden. In diesem Zusammenhang möchten wir darauf hinweisen, daß die in unserem Programm geführten Artikel mit der Stickerei nicht gegen die Sportordnung verstoßen.

Da viele Artikel in einfacher Aufmachung oft etwas nackt ausssehen, haben wir uns diese Verzierung ausgedacht. Hierbei handelt es sich NICHT um unser Firmen - oder Warenzeichen. Diese Linienführung ist das Symbol einer Fahrradabte. Einen großen Vorteil brachte diese Stickerei auf den Rennhosen mit sich, hierüber haben uns die Radsportler unterrichtet und das ist auch mit der Grund weshalb viele Rennfahrer der Weltspitzenklasse Hosen mit dieser Stickerei tragen? DIE HOSEN HABEN EINEN VIEL BESSEREN SITZ - bewirkt durch die Linien, welche in der Mitte breit auseinander parallel verlaufen . . . . .

## KAS

TRIKOT-gelb- 38.- DM  
FLASCHE 2.50 DM

TRIKOT (Mako) 30.- DM, MÜTZE 3.- DM  
ANZUG 104.- DM

TRIKOT (Mako) 37.- DM, MÜTZE 3.- DM  
ANZUG 104.- DM

TRIKOT (weiß mit Karobrusring Ausführung in AKO) 39.- DM  
Ausführung in ACRYL 47.- DM

RENNHOSE 35.- DM  
MÜTZE oder UMHÄNGEBEUTEL 3.- DM

TRINKFLASCHE 2.- DM

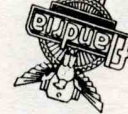

ANZUG rot 37.- DM  
TRIKOT rot mit weißem Brustring 101.- DM  
RENNHOSE 39.- DM

MÜTZE 3.- DM  
TRIKOT 3.- DM  
FLASCHE 2.50 DM

RENNHOSE 38.- DM  
TRIKOT 3.- DM  
FLASCHE 2.50 DM

ANZUG 3.- DM  
TRIKOT 3.- DM  
FLASCHE 2.50 DM

MÜTZE 3.- DM  
TRIKOT 3.- DM  
FLASCHE 2.50 DM

## PEUGEOT

TRIKOT (weiß mit Karobrusring Ausführung in AKO) 39.- DM  
Ausführung in ACRYL 47.- DM

RENNHOSE 35.- DM  
MÜTZE oder UMHÄNGEBEUTEL 3.- DM

TRINKFLASCHE 2.- DM



ANZUG rot 37.- DM  
TRIKOT rot mit weißem Brustring 101.- DM  
RENNHOSE 39.- DM

MÜTZE 3.- DM  
TRIKOT 3.- DM  
FLASCHE 2.50 DM

RENNHOSE 38.- DM  
TRIKOT 3.- DM  
FLASCHE 2.50 DM

ANZUG 3.- DM  
TRIKOT 3.- DM  
FLASCHE 2.50 DM

MÜTZE 3.- DM  
TRIKOT 3.- DM  
FLASCHE 2.50 DM

## GILANE

TRIKOT (weiß-blau, rote Ärmel) 42.- DM  
Hose 38.- DM

TRIKOT (weiß-blau, rote Ärmel) 42.- DM  
Hose 38.- DM

TRIKOT (weiß-blau, rote Ärmel) 42.- DM  
Hose 38.- DM

TRIKOT (weiß-blau, rote Ärmel) 42.- DM  
Hose 38.- DM



ANZUG 3.- DM  
TRIKOT 3.- DM  
FLASCHE 2.50 DM

RENNHOSE 38.- DM  
TRIKOT 3.- DM  
FLASCHE 2.50 DM

ANZUG 3.- DM  
TRIKOT 3.- DM  
FLASCHE 2.50 DM

MÜTZE 3.- DM  
TRIKOT 3.- DM  
FLASCHE 2.50 DM

## GAZELLE

TRIKOT (weiß-blau, rote Ärmel) 42.- DM  
Hose 38.- DM

TRIKOT (weiß-blau, rote Ärmel) 42.- DM  
Hose 38.- DM

TRIKOT (weiß-blau, rote Ärmel) 42.- DM  
Hose 38.- DM

TRIKOT (weiß-blau, rote Ärmel) 42.- DM  
Hose 38.- DM



ANZUG 3.- DM  
TRIKOT 3.- DM  
FLASCHE 2.50 DM

RENNHOSE 38.- DM  
TRIKOT 3.- DM  
FLASCHE 2.50 DM

ANZUG 3.- DM  
TRIKOT 3.- DM  
FLASCHE 2.50 DM

MÜTZE 3.- DM  
TRIKOT 3.- DM  
FLASCHE 2.50 DM

## ZEUS

TRIKOT (weiß-blau, rote Ärmel) 42.- DM  
Hose 38.- DM

TRIKOT (weiß-blau, rote Ärmel) 42.- DM  
Hose 38.- DM

TRIKOT (weiß-blau, rote Ärmel) 42.- DM  
Hose 38.- DM

TRIKOT (weiß-blau, rote Ärmel) 42.- DM  
Hose 38.- DM

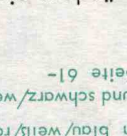

ANZUG 3.- DM  
TRIKOT 3.- DM  
FLASCHE 2.50 DM

RENNHOSE 38.- DM  
TRIKOT 3.- DM  
FLASCHE 2.50 DM

ANZUG 3.- DM  
TRIKOT 3.- DM  
FLASCHE 2.50 DM

MÜTZE 3.- DM  
TRIKOT 3.- DM  
FLASCHE 2.50 DM

Die Ausführungen der Mannschaf-Bekleidung ändern sich oft von Saison zu Saison oder sogar während der Saison - wir sind bestrebt, immer die neuesten Ausführungen zu liefern. Zu Beginn der Saison be- kommen wir auch Kleidung von Mannschaften, welche heute bei Katalogdruck noch nicht feststehen.

# TRIKOTS

WIR SIND BESTREBT, IHNEN EIN MÖGLICHT GROSSES TRIKOTANGEBOT VORZUSTELLEN. UNSER LAGER UMFASST JETZT ÜBER 1.000 TRIKOTS; TROTZDEM KOMMT ES ÖFTERS VOR ALS UNS LIEBT, DASS GERADE DAS VON IHNEN AUSGEWÄHLTE TRIKOT IN DER BENÖTIGTEN GRÖSSE VERGRIFFEN IST - WIR BEKOMMEN DIE TRIKOTS AUS DEM AUSLAND UND DAS IST MIT MEHREREN MONATEN LIEFERZEIT VERBUNDEN. DESHALB BITTEN WIR SIE, FÜR DEN FALL, DASS SIE DAS BESTELTE TRIKOT SEHR DRINGEND BENÖTIGEN, EINE ERSATZNUMMER GLEICH ANZUGEBEN, SO ERÜBRIGT SICH EINE RÜCKFRAGE.

WIR ARBEITEN AUCH MIT DEUTSCHEN TRIKOTHERSTELLER - HIER KÖNNEN WIR TRIKOTS GANZ NACH IHREN WÜNSCHEN IN KÜRZESTER ZEIT ANFERTIGEN LASSEN. JE NACH SAISON BETRÄGT DIE LIEFERZEIT ETWA 3-6 WOCHEN - FÜR DIESE SONDERANFERTIG = UNG BITTEN WIR EINE SKIZZE ANZUFERTIGEN UND KÖRPERHÖHE SOWIE BRUSTUMFANG ANZUGEBEN.

IN WOLLE/RHOVL oder ACRYL - bei den Trikots mit 5 Taschen sind die Brusttaschen nur aufgedrht - wenn die Brusttaschen nicht zuzagen, so können Sie diese einfach abtrennen.

GRÖSSENANFEILUNG - geben Sie unbedingt Ihre KÖRPERHÖHE (Größe) und den BRUSTUMFANG an - SEHR WICHTIG!

Die Trikots auf dieser Seite führen wir in den üblichen Sportlergrößen für etwa 168 - 185 cm Körper = höhe bei Brustumfang von ca 70 - 110 cm. Trikots mit \* führen wir auch in EXTRA GROSS (BAUCHGRÖSSE) wofür der Aufpreis nur 6,- DM beträgt. -, und in der KLEINEN SCHÜLER-GRÖSSE führen wir die Trikots mit ● bei der Bestell-Nummer ohne Aufpreis für diese Sondergröße.

## unser STANDARD-TRIKOT Programm

128	3-taschen	WEISS mit blau	132	3-taschen	ROT mit blau
129	3-taschen	GRÜN mit weiß	290	3-taschen	GRAU mit grün-weiß-rot
131	3-taschen	BLAU mit rot			
307	3-taschen	ORANGE mit schwarz			

GRUND/HAUPTFARBE MIT 1 BRUSTRING UND ANDERSFARBIGEN BÜNDCHEN 31.- DM  
3-taschen 35.- DM  
ORANGE mit weiß - BIC- wie 159, aber mit BIC-Figur  
159 5-taschen  
GRÜN mit gelbem Brustring  
196 3-taschen  
BLAU mit gelb - ROKADO- wie 159, aber mit BIC-Figur  
301 5-taschen  
BRAUN mit blau - Molteni  
306 5-taschen  
WEISS mit rot - OLYMPIA- 31.- DM



102	3-taschen	ROT mit weissem Brustring	159	5-taschen	ORANGE mit weiß - BIC-
104	3-taschen	GRÜN mit gelbem Brustring	196	3-taschen	wie 159, aber mit BIC-Figur
105	3-taschen	GELB mit blauem Brustring	301	5-taschen	BLAU mit gelb - ROKADO-
118	3-taschen	BRAUN mit blau - Molteni	306	5-taschen	WEISS mit rot - OLYMPIA-

106	3-taschen	LILA mit gelbem Arm -MERCIER-	296	5-taschen	BLAU mit gelb/blauem Arm
281	3-taschen	GELB mit weißem Arm	327	3-taschen	ORANGE - schwarz/weiß Arm
288	5-taschen	BRAUN mit weißem Arm	329	3-taschen	GELB mit blauem Arm

GRUND/HAUPTFARBE MIT ANDERSFARBIGEN ÄRMEL 31.- DM, 5-taschen 35.- DM

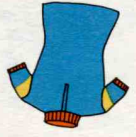

114	3-taschen	BLAU rot-weiß-rot Brustring	298	5-taschen	GELB rot-braun-rot Br-ring
263	3-taschen	GRAU schwarz-rot-schwarz Br-ring	299	5-taschen	ROT gelb-grün-gelb Br-ring
291	5-taschen	GRÜN gelb-schwarz-gelb Br-ring	311	3-taschen	WEISS dunkelblau/hellblau Br-ring

GRUND/HAUPTFARBE MIT MEHREREN BRUSTRINGEN 34.- DM, 5-taschen 38.- DM



174	3-taschen	ROSA - Original Modell des Spitzenreittrikots im GIRO d'ITALIA, reine Wolle	66.- DM
175	3-taschen	GELB - Spitzenreiter - Trikot in der TOUR de FRANCE	29.- DM
258	3-taschen	SCHWARZ	29.- DM



## unser MODEL - TRIKOT Programm

321	BRÖCKLYN	39.- DM	123	RAPHAEL	reine Wolle	47.- DM	289	FRANCE	38.- DM	
261	FAEMINO	45.- DM	310	DREHER		39.- DM	312	RUDI	39.- DM	
303	FERDY	reine Wolle	46.- DM	317	ESPANIA	reine Wolle	45.- DM	125	PEUGEOT	43.- DM
316	EDDY	reine Wolle	45.- DM	292	FERRETTI	reine Wolle	46.- DM	314	JÜRGEN	39.- DM
326	GITANE	41.- DM	119	Orig. SALVARIANI		60.- DM	173	LUIS	39.- DM	
328	CHAMPION	39.- DM		Spitzenbrikot reine Wolle		60.- DM	198	Deutsches Meister-Trikot	35.- DM	



329	GELB mit BLAUEM ÄRMEL und BLAUEM BÜNDCHEN	29.- DM
267	GELB mit BLAUEM RINGEN	32.- DM
268	BLAU mit GELBEN RINGEN	32.- DM
324	BLAU mit spitzen GELBEM Schulterteil und GELBES Unterteil	36.- DM

DIE PREISWERTEN BRÜGELMANN-TRIKOTS - Abbildung Seite 24 und 61

Wir bitten zu beachten, daß von Lieferung zu Lieferung geringe Änderungen auftreten können. – Die Abbildungen sind daher nicht verbindlich.

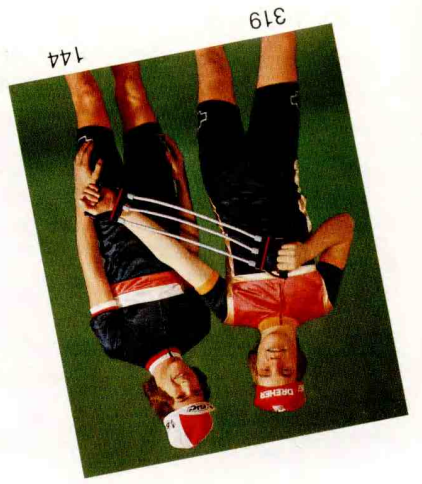

319  
144



Modell BIC  
Brügelmann

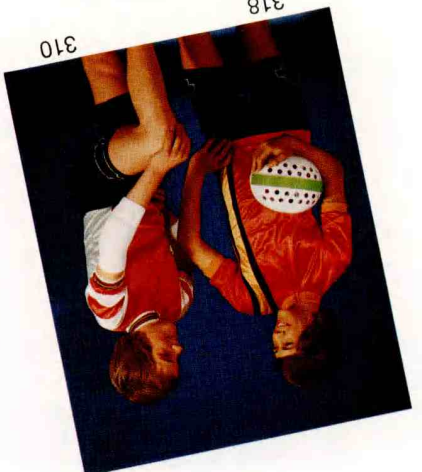

318  
310



L-312  
L-262



316  
317



303  
314



Trainings Trikot LT-130/Z

Kniebundhose Modell Olympia



123  
289



321  
119



267  
268



305  
320

adidas Freizeit Trainingsanzug

**TRIKOTS**

OHNE TASCHEN MIT KURZEM ARM - EINFARBIG (außer 106+307) RHOVL/ACRYL 23.- DM  
 AUCH BESTENS GEEIGNET ALS PREISWERTES FREIZEITHEMD

106-2 VIOLET / LILA mit gelbem Arm (Modell Mercier)

131-2 GANZ EINFARBIG BLAU

132-2 GANZ EINFARBIG ROT

139-2 GANZ EINFARBIG GRÜN

140-2 GANZ EINFARBIG GRAU

175-2 GANZ EINFARBIG GELB

252-2 GANZ EINFARBIG ORANGE

307-2 modell OLYMPIA TRAINING ; ORANGE , Hals- und Armbündchen in SCHWARZ

**MAKO**

SEIDE - PLATTIERT - ALLE TRIKOTS SIND MIT 3 RÜCKENTASCHEN -

M-102 ROT MIT WEISSEM BRÜSTUNG modell FLANDRIA

M-106 VIOLET/LILA MIT GELBEM ARM modell MERCIER

M-125 WEISS MIT KARO-BRÜSTUNG modell PEUGEOT

M-159 ORANGE MIT WEISSEM BRÜSTUNG modell BIC

M-267 DAS PREISWERTE BRÜGELMANN-TRIKOT - GELB MIT BLAU Abbildung auf Seite 61

M-268 ... IN UMGEGERTER FARBKOMINATION - BLAU MIT GELB Abbildung auf Seite 61

M-289 ROT - WEISS - BLAU siehe Abbildung Seite 61

M-291 GRÜN MIT BRÜSTUNG GELB (2cm) - SCHWARZ (10cm) - GELB (2cm)

M-301 BLAU MIT GELBEM BRÜSTUNG modell ROKADO

M-324 BRÜGELMANN-TRIKOT modell VAU-4 BLAU mit spitzen Schusterstück in gelb und Abschluss in gelb

M-328 obere Hälfte = 1/3 weiß - 1/3 blau - 1/3 weiß , untere Hälfte ROT / Keilarmel blau-weiß-rot

M-329 DAS BESONDERS PREISWERTE BRÜGELMANN TRIKOT ; GELB MIT ÄRMEL in BLAU

DIESE TRIKOTS FÜHREN WIR AUCH IN 3 KLEIN-GRÖSSEN FÜR DEN RADSPORT NACHWUCHS :  
 GRÖSSE -A- bis ca 130cm , GRÖSSE -B- etwa 130/140cm , GRÖSSE -C- für ca 140/155cm .

**MIT LANGEM ARM**  
 IN ORIGINAL PROFI-AUSFÜHRUNG UND QUALITÄT WIE  
 DIE KURZÄRMELIGEN RENNTRIKOTS AUF DER SEITE 60.

L-137\* OHNE TASCHEN EINFARBIG BLAU

L-138 OHNE TASCHEN EINFARBIG ROT

L-139\* OHNE TASCHEN EINFARBIG GRÜN

L-140\* OHNE TASCHEN EINFARBIG GRAU

L-141\* OHNE TASCHEN EINFARBIG SCHWARZ

L-166 OHNE TASCHEN LILA / VIOLET MIT GELBEM ARM modell MERCIER

L-167 OHNE TASCHEN BRAUN MIT BRÜSTUNG IN BLAU modell MOLTENI

L-198 OHNE TASCHEN DEUTSCHES MEISTERTRIKOT nur für echte Deutsche Meister

L-329\* OHNE TASCHEN Das besonders preiswerte BRÜGELMANN-TRIKOT ; GELB MIT ÄRMEL in blau

L-262\* OHNE TASCHEN BRÜGELMANN TRIKOT WIE ABBILDUNG AUF SEITE 61

L-193\* mit 3 Taschen GRAU ; HALS- und ARMBÜNDCHEN GRÜN-WEISS-ROT

L-194\* mit 3 Taschen GRÜN ; HALS- und ARMBÜNDCHEN ROT - WEISS - ROT

L-272\* mit 3 Taschen TÜRKIS ; HALS- und ARMBÜNDCHEN ROT - WEISS - BLAU

L-321 modell BROOKLYN - Abbildung Seite 61

L-324\* BRÜGELMANN-TRIKOT - modell VAU-4 ; BLAU mit spitzen Schusterstück in GELB

L-326 modell GITANE ; 1/3 weiss - 2/3 blau - Abschluss weiss - Ärmel rot

L-119 Original SALVARIANI (Abbildung Seite 61) -REINE WOLLE , Ital. Spitzenfabrikat-

L-118\* mit 5 Taschen BRAUN mit Brüstung in BLAU modell MOLTENI

L-125 WEISS mit KAROBRÜSTUNG modell PEUGEOT

L-159 ORANGE mit Brüstung in WEISS modell BIC

L-190 BLAU ; HALS- und ARMBÜNDCHEN WEISS-ROT-BLAU

L-191 SCHWARZ ; HALS- und ARMBÜNDCHEN ROT - WEISS - BLAU

L-192 ROT ; HALS- und ARMBÜNDCHEN SCHWARZ - GELB - SCHWARZ

L-303 BLAU - GRAU - ROT - BRAUN = Abbildung Seite 61

L-312 BLAU mit ROTEN Ärmel und Streifen GELB/SCHWARZ Abbildung Seite 61

62  
 MIT \* SIND AUCH IN EXTRA-GROSS (BAUCHGRÖSSE) LIEFERBAR ; AUFPREIS 6.- DM -  
 UND WENN • BEI BESTEL-NUMMER AUCH IN SCHÜLERGRÖSSE - OHNE AUFPREIS .

**HOCHGLANZ** SEIDE TRIKOTS seide trikots SEIDE TRIKOTS seide trikots SEIDE TRIKOTS seide trikots SEIDE TRIKOTS

OHNE TASCHEN - in Sonderanfertigung auch mit Taschen lieferbar, etwa 3-4 Wochen Lieferzeit -  
 VERGESSEN SIE NICHT DIE BENÖTIGTE GRÖSSE ANZUGEBEN WIE UNTEN AUFGEFÜHRT .

19.- DM	GANZ EINFARBIG	GANZ EINFARBIG
19.- DM	★ 275 WEISS	GANZ EINFARBIG
23.- DM	★ 153 BLAU	MIT LÄNGSSTREIFEN ! 3cm breit ROT - WEISS - ROT
21.- DM	★ 197 ORANGE	MIT LÄNGSSTREIFEN etwa 10cm breit in BLAU
32.- DM	S - 321 ROT-WEISS-BLAU	Modell BROCKLYN ähnlich Abbildung Seite 61
DM	S - 324 BLAU	Modell BRÜGELMANN mit spitzem Oberteil in GELB (ähnl. 321) NUR
22.- DM	S - 270 ORANGE	OBERES VIERTEL IN SCHWARZ
23.- DM	S - 305 GRÜN	OBERES VIERTEL ROT / GELB ähnlich Abbildung Seite 61
DM	S - 297 GELB / ROT	OBERES DRITTEL ROT - WEISS - BLAU - GELB
DM	S - 314 BLAU	OBERES DRITTEL in GELB ähnlich Abbildung Seite 61
DM	S - 255 ORANGE	2 BRUSTRINGE ! 4cm in SCHWARZ
DM	S - 306 WEISS	Modell OLYMPIA mit breitem ROTEM Brustring
DM	S - 159 ORANGE	Modell B I C mit WEISSEM Brustring - versetzt
DM	S - 301 BLAU	Modell ROKADO mit GELBEM Brustring - versetzt
DM	S - 144 SCHWARZ	MIT DOPPELBRUSTRING ! 4cm breit WEISS/ROT ähnlich Abbildung Seite 61
DM	S - 294 GELB	MIT BRUSTRING 1cm SCHWARZ - 4cm ROT - 1cm SCHWARZ
DM	S - 295 WEISS	MIT BRUSTRING 2cm ROT - 6cm GELB - 2cm BLAU
DM	S - 299 ROT	MIT BRUSTRING 6cm GELB - 3cm GRÜN - 3cm GELB
DM	S - 318★ ROT	S - 318★ ROT
DM	S - 310 WEISS	Modell DREHER breites Mittelteil in ROT ähnlich Abbildung Seite 61
DM	S - 145 ROT	3-FACH BRUSTRING BLAU - WEISS - BLAU
DM	S - 146 GRÜN	3-FACH BRUSTRING ORANGE - ROT - ORANGE
DM	S - 298 GELB	3-FACH BRUSTRING ROT - GRÜN - ROT
DM	S - 319 SCHWARZ	Brustring und Seitenteile GELB, Schulter ROT ähnlich Abbildung Seite 61
DM	S - 154 GELB	MIT KEILÄRMEL ! 1/3 BLAU - WEISS - ROT
DM	S - 296 BLAU	MIT KEILÄRMEL ! 1/2 GELB - BLAU
DM	S - 320 GELB-ROT-BLAU	ÄHNLICH DER ABBILDUNG AUF SEITE 61
DM	S - 129★ GRÜN	mit ANDERSFARBIGEN Hals-und Armbündchen
DM	S - 131★ BLAU	mit ANDERSFARBIGEN Hals-und Armbündchen
DM	S - 132★ ROT	mit ANDERSFARBIGEN Hals-und Armbündchen
DM	S - 163 LILA / VIOLET	mit ANDERSFARBIGEN Hals-und Armbündchen
DM	S - 269★ GELB	mit 5-FARBIGEN Hals-und Armbündchen
DM	S - 198 DEUTSCHES MEISTERTRIKOT	-nur den echten DEUTSCHEN MEISTERN vorbehalten !!! -

ACHTUNG - Sollte einmal ein bestelltes Trikot nicht Ihren Vorstellungen entsprechen, so können Sie uns dieses ungeniert zurücksenden .  
 HEBEN SIE UNBEDINGT ALLE EINKAUFSSBELEGE AUF !!! EINE GUTSCHRIFT FÜR ZURÜCKGEGEBENE WARE BZW. UMTAUSCH IST GRUNDSÄTZLICH NUR BEI VORLAGE DES BELEGES MÖGLICH . HABEN SIE BITTE HIERFÜR VERSTÄNDNIS .

..... ein Auszug aus DER RADFAHRENDE ATHLET - ein Buch für jeden Radsportler, näheres finden Sie auf der BUCHSEITE dieses Kataloges .

" Wenn in einer Schrift von 186 Buchseiten allein 181 sowjetische Autoren und 58 ausländische Trainer und Sportwissenschaftler im Quellennachweis angeführt werden, dann hat man eine ungefähre Vorstellung, mit welcher Genauigkeit die Analyse vorgenommen wurde und wie schwierig die Periodisierung im Spezifischen zu beantworten ist . " So beginnt Scharch das Kapitel DIE PERIODISIERUNG DES TRAININGS, eines der wichtigsten Probleme zum Ziele einer angemessenen Leistung im Sport .  
 1.) Die aktive Erholung - 2.) Die konditionelle Vorbereitung - 3.) Die Vorbereitung - 4.) Die Hauptwettkampferiode sind 4 wichtige Trainingsstationen, welche von Scharch klar verständlich und ausführlich behandelt werden .

# RENNHOFEN

IMMER DIE KÖRPERGRÖSSE UND DIE BUNDWEITE ANGEBEN !!!

**BITTE BEACHTEN SIE -** WIR FÜHREN KEINE SOGENANNTEN RENNHOFEN, WELCHE NUR DAS ÄUSSERE ANSEHEN VON EINER RICHTIGEN RENNHOFEN HABEN I EINE RICHTIGE RENNHOFEN HAT IMMER EIN INNEN-SITZLEDER - NUR MIT EINER SOLCHEN HOSE IST EIN GUTER SITZ GEWÄHRLEISTET . Diese Lederstoffsitzfläche wird mit einer Sitzcreme (siehe Seite 77) eingestrichen. Rennhosen werden in KALTEM WASSER mit einem Feinwaschmittel wie auf Seite 68 aufgeführt, gewaschen. Beim Trocknen ist HITZE zu vermeiden - SO BLEIBT DAS SITZLEDER IMMER SCHÖN WEICH !!!  
BEI DEM HERSTELLER UNSERER Belgischen Hosen - HANDELT ES SICH UM DEN SPEZIALISIERTESTEN  
FABRIKANTEN DES LANDES FÜR RADSPORT-BEKLEIDUNG - WIR KÖNNTEN AUCH BILLIGERE BELGISCHE  
FABRIKATE IN UNSER PROGRAMM AUFNEHMEN ..... JEDOCH NUR AUF KOSTEN DER QUALITÄT !!!

Belgisches SPITZENFABRIKAT - LIEFERANT VIELER PROFI-MANNSCHAFTEN

- B-501/MA EINFACHE MAKO-AUSFÜHRUNG - mit Rückentasche - 23.- DM
- B-501/ST IN W O L L E modell STANDARD - mit Rückentasche - 29.- DM
- B-501/GI I O W O L L E - modell GIRO - ausgesuchtes Sitzleder - mit Rückentasche 35.- DM

ITALIENISCHE SPITZENFABRIKATE - GIANNI und SEGHEZZI

Von beiden Firmen führen wir nur die Hosen der ERSTEN WAHL , BEACHTEN SIE DIES !!!

- B-502/SB Original SEGHEZZI mit doppeltem Rücken-NIERENSCHUTZ- extra ausgesuchtes Leder 51.- DM
- B-502/GS Original GIANNI STRADA mit Rückentasche und ausgesuchtem Sitzleder 44.- DM
- B-502/GB Original GIANNI mit doppeltem Rücken-NIERENSCHUTZ- und ausgesuchtem Sitzleder 52.- DM

FRANZÖSISCHE B O V I S HOSEN = WELTSPIITZENKLASSE

ein Hose von außergewöhnlicher Paßform und hervor =  
ragendem Sitz !!

- B-505/B S modell BOVIS-SUPER 51.- DM
- B-505/B D modell BOVIS-DEPOSE 51.- DM
- B-505/BP modell BOVIS-POLSTER 59.- DM

Schunstoff-gepolsterte Sitzfläche, bestens geeignet bei schlechten  
Straßen und/oder Sitzbeschwerden . Mit DOPPELTER Sitzfläche !!

Nur mit der aufgestickten stilistischsten Nabe zu besonders günstigem Preis

## KLEINE GROSSEN

ALLE BOVIS-HOSEN FÜHREN WIR AUCH IN EXTRA-KLEIN, PASSEND AB ETWA 135cm KÖRPERGRÖSSE

- B-509/SCH modell SCHÜLER 21.- DM
- B-509/JUN modell JUNIOR 28.- DM

in GUTER-WOLL AUSFÜHRUNG I O Sitzleder und Rückentasche  
als preiswertes BRÜGELMANN-MODELL mit stilistischster Nabe aufgestickt

GRÖSSEN; a.) etwa 130cm -- b.) ca. 130/140cm -- c.) 140/150cm KÖRPERGRÖSSE

## GROSSE GROSSEN

BOVIS-HOSEN FÜHREN WIR BIS CA. 102cm BUNDWEITE -- GIANNI WERDEN BIS CA. 95cm BUNDWEITE HERGESTELLT

- B-510/GRO Ausführung in WOLLE/MISCHGARN mit Lederstiz und Rückentasche 36.- DM

GRÖSSEN; a.) etwa 100cm -- b.) etwa 110cm -- c.) etwa 120cm BUNDWEITE

## BAHNHOSEN

- B-502/SB Original SEGHEZZI 51.- DM
- B-502/GB Original GIANNI 52.- DM
- B-512/Legger EXTRA LEICHTE RENNHOFEN für Zeitfahren und Sprint mit stilistischster Nabe = PREISWERT 49.- DM

## BRÜGELMANN RENNHOFEN

..... in bester Qualität zu günstigen Preisen - die Hosen der Olympiasieger, Weltmeister und 6-Tage Sieger bei Berufsfahrern und Amateuren . Die aufgestickte stilistischste Nabe gibt den Hosen einen besonders guten Sitz. HIERMIT VERSTOSSEN SIE NICHT GEGEN DIE SPORTORDNUNG DES B. D. R.

- Z-520/TOU Ausführung in WOLLE/RHOVYL mit I O Sitzleder und Rückentasche 30.- DM
- Z-520/100 Ausführung in REINER WOLLE -- ausgewähltes Leder -- Rückentasche 35.- DM
- Z-520/102 .... wie obiges Modell , jedoch mit DOPPELTER SITZFLÄCHE 39.- DM
- Z-502/G S Original GIANNI - STRADA BESTE QUALITÄT VON GIANNI 40.- DM
- Z-502/GB Original GIANNI mit doppeltem Rücken (Nierenschutz) und Verstärkung als Bahnhose 48.- DM
- Z-505/B S BOVIS-SUPER in Sonderanfertigung für uns mit DOPPELTER SITZFLÄCHE 50.- DM
- Z-505/B D BOVIS-DEPOSE DIE SUPERHOSE -- die superhose -- die superhose 54.- DM

KÖRPERGRÖSSE und BUNDWEITE ??? NICHT VERGESSEN !!!

HABEN SIE IHRE KÖRPERGRÖSSE UND DIE BUNDWEITE AUF DER BESTELLUNG ? ? ?

VERGESSEN SIE NICHT IHRE KÖRPERGRÖSSE UND DIE BUNDWEITE ANZUGEBEN !!!





BITTE BEI ALLEN BEKLEIDUNGSBESTELLUNGEN IHRE KÖRPERHÖHE UND DEN BRUSTUMFANG ANGEBEN

- KJ-odl OLYMPIA - 72-adidas-3-Streifen-Kapuzenflecke Typ CUP in BLAU 37.- DM mit durchgehendem, teilbarem Reißverschluss, 100% supergekammte Baumwolle, Spitzenqualität.
- LT-130 G E L B = ZUR BESONDEREN SICHERHEIT IM VERKEHR mit aufgestickter stilisierter Nabe 38.- DM
- KT-130 G E L B MIT KURZEM ARM mit aufgestickter stilisierter Nabe 36.- DM
- LT-258 SCHWARZ 38.- DM
- LT-131 B L A U 38.- DM
- LT-132 R O T 38.- DM
- LT-307 Modell OLYMPIA 38.- DM

WOLLE/RHOVYL MIT HALBEM REISSVERSCHLUSS - LANGE ÄRMEL OHNE TASCHEN - MIT BREITEM STRICKUND WIE BEI DEN ANZÜGEN EINFÄRBIG MIT ANDERSFÄRBIGEN STREIFEN IM BUND.

**TRAININGS - TRIKOTS**

- A - 525 **BEINLEDER** Modell BRÜGELMANN WOLLE - FEIN GESTRIKT - nur schwarz- (KÖRPERHÖHE ! ) 22.50 DM
- A - 524 B E L G E mit Ia INNENLEDER und LANGEN REISSVERSCHLÜSSEN an den Beinen 50.- DM
- A - 523 Original G I A N N I mit DOPPELTER Sitzfläche - M I T Innenleder- 60.- DM
- A - 522 Original G I A N N I mit DOPPELTER Sitzfläche - ohne Innenleder- 50.- DM

- WIE EINE RENNHOSE IM SITZ, JEDOCH MIT LANGEN ENGANLIEGENDEN BEINEN-

**TRAININGS - RENNHOSEN**

- AH-510 ..... VON ANZUG A-410 - nur in schwarz- 40.- DM
- AH-518 ..... VON ANZUG A-418 MIT LEDER SITZFLÄCHE 64.- DM

**einzelne TRAININGSHOSEN**

- A - 520 adidas-3-Streifen-Trainingsanzug in der Farbkombination der Deutschen National-Mannschaft JACKE - ORANGE mit SCHWARZEN Streifen, HOSE - SCHWARZ mit Streifen 90.- DM
- A - 518 TRAININGSANZUG IN DICKEKREUR AUSFÜHRUNG - GESTRIKT, JACKE MIT DURCHGEHENDEM REISSVERSCHLUSS UND HOHEM STEH-UMLEGRAGEN - HOSE MIT AUSSENLEDER SITZFLÄCHE. Auf Lager nur in SCHWARZ. Auf Bestellung bei etwa 3-4 Wochen Lieferzeit auch in anderen Farben lieferbar. Aufpreis 127.- DM
- von A-410 nur in den Farben SCHWARZ, ROT, GRAU oder ORANGE 48.- DM
- von A-413 61.- DM / von A-415 66.- DM / von A-416 -BESONDERS PREISWERT 51.- DM
- A - 516 Modell BRÜGELMANN ; GELB mit BLAUEN STREIFEN HOSE in BLAU siehe Seite 57 85.- DM
- A - 515 Modell B I C ; ORANGE mit WEISSEM BRUSTRING und STREIFEN siehe Seite 57 98.- DM
- A - 513 Modell M O L T E N I ; SCHWARZ mit WEISS/SCHWARZEN STREIFEN siehe Seite 57 93.- DM
- 80.- DM KOMBINIERT ; HOSE in SCHWARZ, JACKE in ROT, GRAU oder ORANGE
- A - 510 in den Farben : ROT - BLAU - GRÜN - GELB - SCHWARZ - BRAUN - LILA/VIOLETT mit andersfarbigen Streifen in den Bündchen 80.- DM

ALLE AUFGEFÜHRTE TRAININGSANZÜGE SIND AUCH MIT VEREINS AUFSCHRIFT LIEFERBAR ... JE NACH MENGE ... IMMER BILLIGER. BEI BESTELLUNG IMMER DIE KÖRPERHÖHE ANGEBEN !

BEI SCHNITTENFAHRENDEN PROFIT-GRUPPEN - SEIT EINIGEN JAHREN UNSER MEISST-VERKAUFTESTES FABRIKAT - BESTER SITZ - SCHÖNES AUSSEHEN - FORMFEST - UND FARBEST - HIER EMPFEHLEN WIR UNSER SPEZIAL-WASCHMITTEL SEITE 64, TEDDY J A C K E MIT DURCHGEHENDEM REISSVERSCHLUSS, EXTRA BREITE STRICKBÜNDCHEN, LANG GESCHNITTEN ÜBER DEN RÜCKEN - ENTSPRECHEND DER GEBÜGELTEN POSITION AUF DEM FAHRRAD, H O S E MIT GESÄSSTASCHEN UND DOPPELTER SITZFLÄCHE, REISSVERSCHLÜSSEN AN DEN BEINEN UND BREITER STRICK-ABSCHLUSS, ENG GESCHNITTEN MIT GENÄHTER 'BÜGELFALTE'.

WOLLE MIT RHOVYL BESTE GEWÄHR FÜR GUTE WASCHEIGENSCHAFT - BESONDERS FORM- und FARBEST - HIER EMPFEHLEN WIR UNSER SPEZIAL-WASCHMITTEL SEITE 64, TEDDY

**TRAININGSANZÜGE**

RENNSOCKEN (weiß) Preise je Paar

SO/N	NYLON SOCKEN mit langem Beinstück	2,70 DM / ... in 5-Paar Packung	NUR	2,45 DM
SO/NL	... mit EXTRA LANGEM Beinstück	3,20 DM / ... in 5-Paar Packung	NUR	2,85 DM
SO/SW	SUPERWEICH - HOCHELASTISCH	3,70 DM / ... in 5-Paar Packung	NUR	3,30 DM
SO/FL	dicke FLOOR Socken mit wärmender Plüschsohle	6,40 DM / ... in 5-Paar Packung	NUR	5,75 DM
SO/WO	dicke WOLL Socken mit wärmender Plüschsohle	7,40 DM / ... in 5-Paar Packung	NUR	6,65 DM

**BEI BESTELLUNG VON SOCKEN oder STRÜMPFEN BITTE DIE SCHUHGRÖSSE ANGEBEN**

KNIESTRÜMPFE

KNI/M	... in kräftiger Ausführung mit rot/schwarzem Norweger-Muster mit extra langem Bund für Kniebundhosen	sehr gute Qualität - deutsches Markenfabrikat der Spitzenklasse	Paar	12.- DM
KNI/D	... in dicker, kräftiger Ausführung uni-einfarbig, mit extra langem Bund für Kniebundhosen, RUTSCHEN NICHT BEIM TRETEN!!!	in den Farben; ROT, HELLBLAU, MARINE-BLAU und GELB	Paar	16.- DM
KNI/K	mit GROSSEN KAROMUSTERN Abbildung auf Seite 61 mit der Kniebundhose in verschiedenen Farbkombinationen	nur in einer Größe lieferbar - entsprechend Schuhgröße 40/43 bei normaler Körpergröße	Paar	14.- DM

KNIEBUNDHOSEN

KHO	entsprechend der Abbildung auf Seite 61, modell OLYMPIA - hiermit wurde die Olympia Mannschaft ausgestattet - mit DOPPELTER SITZFLÄCHE - einfarbig schwarz, mit Gesäßtasche + Reißverschluss	BEI BESTELLUNG BITTE DIE KÖRPERGRÖSSE UND DIE BUNDWEITE ANGEBEN	33,50 DM
TRKO	BRÜGELMANN TRAININGSKOMBINATION	Diese Hose haben wir in den Größen 1 - 2 - 3 - 4 - 4/4 - 5 - 5/5 - 6 - 7 an Lager - wir weisen daraufhin, daß dies interne Einteilungen sind und NICHT mit deutscher Größe verwechselt werden!	75.- DM

KÖRPERGRÖSSE - BUNDWEITE - SCHUHGRÖSSE - NICHT VERGESSEN

HA-ZE	Profimodell mit Häkeloberteil - in verschiedenen Farben	9.- DM
HA-SP	Profimodell in verstärkter Ausführung mit BUNTEN STREIFEN im Häkeloberteil	13.- DM
HA-LU	Modell LUIS - verstärkte Ausführung mit besonders stabilem Häkeloberteil - mit BUNTEN STREIFEN	16.- DM
HA-OC	Modell OCAÑA - sehr stabile und dicke Ausführung, kräftiges Häkeloberteil mit BUNTEN STREIFEN	18,80 DM
HA-SIX	Modell SIX JOURS - ganz aus hellem natur-Kehleder	17.- DM
HA-WI	WINTERHANDSCHUHE - Faustlinge, gefüttert mit sehr gut wärmendem Plüsch = futter, besonders ausgewählte stabile Ausführung	15.- DM
HA-WFI	5-Finger Ski Handschuh in sehr preiswerter und stabiler Ausführung, mit gutem Futter	15.- DM

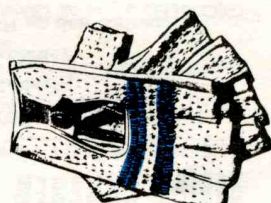

**HANDSCHUHE**

Profimodell mit Häkeloberteil - in verschiedenen Farben 9.- DM

Profimodell in verstärkter Ausführung mit BUNTEN STREIFEN im Häkeloberteil 13.- DM

Modell LUIS - verstärkte Ausführung mit besonders stabilem Häkeloberteil - mit BUNTEN STREIFEN 16.- DM

Modell OCAÑA - sehr stabile und dicke Ausführung, kräftiges Häkeloberteil mit BUNTEN STREIFEN 18,80 DM

Modell SIX JOURS - ganz aus hellem natur-Kehleder 17.- DM

WINTERHANDSCHUHE - Faustlinge, gefüttert mit sehr gut wärmendem Plüsch = futter, besonders ausgewählte stabile Ausführung 15.- DM

5-Finger Ski Handschuh in sehr preiswerter und stabiler Ausführung, mit gutem Futter 15.- DM

**FREIZEITPULLI** mit aufgedruckter Rennfahrer - Karikatur gut waschbar

DER HIT BEI DEN RADSPORTLERN

AUCH BEI DEN DAMEN SEHR BELIEBT!!!

NUR nur NUR nur NUR 9,90 DM

Bestell - Code 'Freizeit-Pull' Bitte Körpergröße angeben!



UNSERE BITTE -

WENN SIE UNS ANRUFEN MÜSSEN, nur von 9.00 - 13.00 und von 15.00 - 18.00 Uhr. Wir haben keine automatischen Gesprächsaufzeichner!!! Probeweise hatten wir ein solches Gerät eingesetzt, leider waren bei mehr als der Hälfte aller Aufzeichnungen die Angaben Fehlerhaft - sodaß Rückfragen nötig waren... und sehr oft wurde der Absender vergeben. Mit der Deutlichkeit war es auch sehr schlecht, wenn ein echter Bayer, Schweizer oder Österreicher loslegt konnten wir nicht's mehr verstehen. Ein Express-Brief erreicht uns in einem Tage! Versuchen Sie uns bitte mit Anrufen zu später Stunde oder am Sonntag..... wir hoffen auf Ihr Verständnis.

# Trott-Helm

gest. - gest.

Schütze Deinen Kopf — Du hast nur einen!

POLYÄTHYLEN-SCHALE MIT DRUCKVERTEILENDER INNENEINRICHTUNG, SCHLÄFFEN- und SCHLAGADER-SCHUTZ, SONNENREFLEKTIEREND, REGENSCHÜTZEND. Belüftung durch 30 Luftlöcher - 13mm Ø - NUR 220 Gramm Bestell-Code TROTT-HELM 36.- DM

SONDERANFERTIGUNG FÜR AMATEURE MIT 50 LUFTLÖCHERN I WECHSELNUMMERN wieder abnehmbar zum Austauschen Bestell-Code TROTT-AMATEUR 39.- DM

Die Original TROTT-HELM haben sich bei vielen Stürzen bestens bewährt, was wir vielen Dankschreiben entnehmen konnten. Es gibt keinen besseren Schutz! Der Trott-Helm ist bis Größe 59 innenverstellbar!

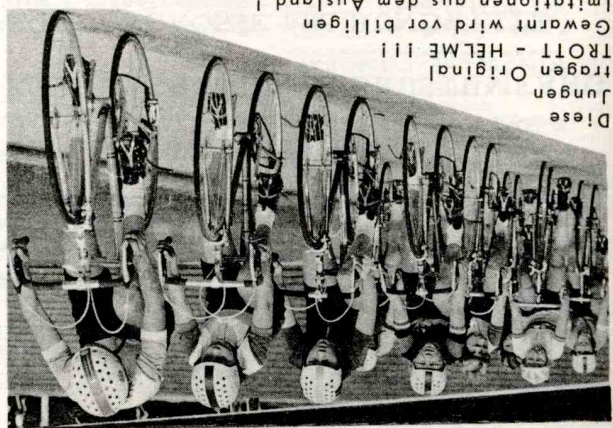

Diese Jungen tragen Original TROTT - HELME!!!

Gewarnt wird vor billigen Imitationen aus dem Ausland!

## STURZRINGE

ACHTUNG - Grösse nicht vergessen = KOPFUMFANG

- ST - K Ausführung in KUNSTLEDER - SCHWARZ 11.50 DM
- ST - L Ausführung in ECHTEM LEDER - SCHWARZ 21.- DM
- ST - D ORIGINAL DÄNISCHER STURZRING -SCHWARZES LACKELEDER- 32.- DM
- ST - E LEICHTES MODELL - FORM ÄHNLICH - 33.- DM

## NEU

WEICH - GUT ANSCHMIEGAM - NUR ca. 150 Gramm

- RENNMÜTZEN MU
- a.) EINFARBIG WEISS 1.80 DM
  - b.) ROT - c.) BLAU - d.) GELB - e.) GRÜN 2.50 DM
  - f.) WEISS mit 5-FARBIGEM Streifen MEHRFARBIG 2.50 DM
  - g.) ROT mit WEISSEM Streifen
  - h.) WEISS, Streifen schwarz/rot/gold
  - m.) BLAU, Streifen rot/schwarz
  - p.) je 1/4 BLAU-GELB-BLAU-GELB
  - s.) je 1/4 GELB-GRÜN-GELB-GRÜN
- und andere

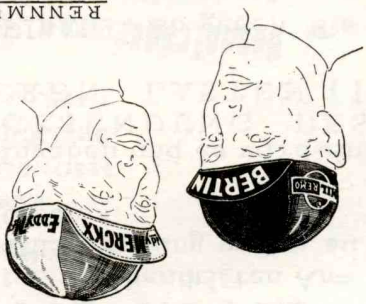

LEIDER bekommen wir die Mützen mit Aufschrit nicht in den Mengen geliefert, wie wir sie benötigen - dass hat zur Folge, dass von Zeit zu Zeit verschiedene Fabriken vergiffen sind. Wir erlauben uns, in diesem Falle ein anderes Fabrikat zu liefern - sollte dies nicht in Ihrem Sinne sein geben Sie das bitte an.

WÜ/B BRÜGELMANN RENNMÜTZE BLAU/GELB zum WERBEPREIS

NUR 1.80 DM

HEU MÜ/R REGENMÜTZE aus atmungsaktivem Nylon

WOLT-MÜTZEN - uneneibährlich in der kalten Jahreszeit -

Mit unklappbarem Bund bis über die Ohren - hält warm, hält gesund und fit.

EINFARBIG in verschiedenen Farben

ZWEIFARBIG oder MIT BUNTEN STREIFEN

mit Profi-Aufschritten BIC - MERCIER - MOLteni - PEUGEOT - ROKADO - SALVARANI

BRÜGELMANN WOLMÜTZE BLAU mit Sticker in gelb

SONNENBRILLE in sportlicher Form

mit bruchfesten Scheiben

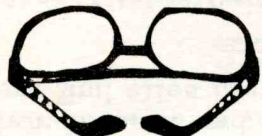

NUR 13.- DM

DER KAUF BEI RADSPORT BRÜGELMANN

... IMMER OHNE RISIKO!

BEI NICHTGEFALLEN STEHT IHNEN IMMER RÜCKGABE-

oder UMTAUSCHRECHT INNERHALB 8 TAGEN ZU. AUSGE-

NOMMEN SIND SONDERANFERTIGUNGEN. LEGEN SIE BEI

RÜCKSENDUNGEN IMMER DIE ENTSPRECHENDE RECHNUNG ODER COPIE BEI - ANDERNFALLS IST

LEIDER KEINE BEARBEITUNG MÖGLICH - WIR HOFFEN AUF IHR VERSTÄNDNIS.

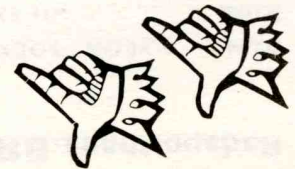

**MASSANGABE bei Bestellung**

- bei TRAININGSANZÜGEN = die KÖRPERGRÖSSE in cm (z.B. 175 cm)
- bei TRAININGSHOSEN = wie bei Trainingsanzügen
- bei TRIKOTS = KÖRPERGRÖSSE und BRUSTUMFANG
- bei RENNHOSEN = KÖRPERGRÖSSE und BUNDEWEITE

Vorausgesetzt ist eine normale sportliche Figur - selbstverständlich haben wir auch Bekleidung für sehr kräftige Figur sowie Bauchgrößen etc. Da fast alle Hersteller von Bekleidungen firmeneigene Größeneinteilungen haben - bitten wir UNBEDINGT bei allen Bestellungen Ihre Grösse wie oben angegeben, aufzuführen.

Sollte der gelieferte Artikel nicht passen, so tauschen wir diesen Artikel selbstverständlich um - ALSO KEIN RISIKO FÜR SIE. Enthält jedoch Ihre Bestellung nicht die von uns gewünschten und benötigten Angaben, und es wird ein Umtausch nötig, so erfolgt die Rücksendung untrei zu Ihren Lasten. Wir hoffen auf Ihr diesbezügliches Verständnis.

Enthält Ihre Bestellung die von uns gewünschten Massangaben und es wird ein Umtausch notwendig - SO ERFOLGT DIE RÜCKSENDUNG DES UMGETAUSCHTEN ARTIKELS ZU UNSEREN LASTEN !! Kennen Sie die ORIGINAL-GROSSE der HERSTELLERFIRMA, so geben Sie die Grösse wie in folgendem Beispiel an : Giannigrösse -3- oder Bovis 3 Sterne

**SEHR WICHTIG -**

BEI ALLEN RÜCKSENDUNGEN IMMER DIE RECHNUNG ODER EINE COPIE BEILEGEN SONST IST KEINE BEARBEITUNG MÖGLICH !!

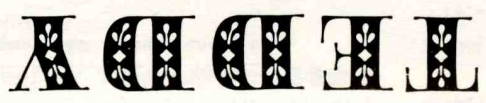

unser Kaltwaschmittel für Wolle. Es wurde speziell für die wertvollen Wollaschen entwickelt, für Trikots und Rennhosen, Socken und andere Kleidungsstücke und nicht zu vergessen der schöne TRAININGSANZUG.

TEDDY reinigt perfekt in kaltem Wasser und macht alle Wollaschen wieder wie neu. Es gibt kein Verfilzen, und alles bleibt in Form - auch nach sehr häufigem Waschen.

TEDDY braucht keine Empfehlung, es will nur probiert werden .... und Sie werden begeistert sein. Und dann rechnen Sie nach, was es kostet, wenn Sie Ihre Sportkleidung in die Reinigung tragen.

EINE ZWÖLFERPACKUNG T E D D Y KOSTET 3.- DM - DAS SIND PRO WÄSCHE NUR -.25 DM!

Bestell Nummer 'Teddy' 12 Beutel - Packung 3.- DM

REGENUMHÄNGE - WETTERSCHUTZ - ANORAKS

- B-585 REGENUMHANG - Nylon transparent Extra LANG über dem Rücken Bitte Körpergrösse angeben 12.- DM
- B-586 ... aus sehr widerstandsfähigem Nylon, mit dauerhaftem idealem Klett-Haftverschluss - zum Ausziehen = einfach aufreissen beim Anziehen = einfach zudrücken in den Farben HELLBLAU - ROT oder GELB 21.- DM
- B-587/1 ... aus Zeitplanstoff, seitlich offen - mit Kapuze 9.80 DM
- B-587/2 ... aus Zeitplanstoff, rundum geschlossen - mit Kapuze 15.75 DM

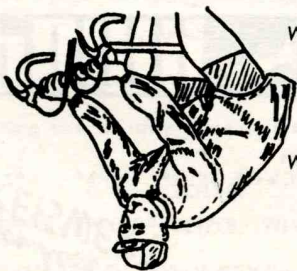

WINDBLÜSE / ANORAK

- Bester Schutz bei Regen - Schnee oder Wind. Im Frühjahr auch bestens geeignet zum Abschwitzen des Winterspeck. Klein zusammenlegbar - wird an den Reservereifen gebunden, so ist dieses sehr wichtige Stück immer dabei und schützt bei plötzlichem Unwetter.
- B-487/7 Windbluse in einfacher Ausführung - Plastik, ORANGE !!! NUR 9.90 DM
- B-487/8 **adidas-3-Streifen** Allwetterjacke - Nylon - Reissverschluss - Kapuze - ROT mit WEISSEN Streifen oder GELB mit SCHWARZEN Streifen 26.- DM
- B-487/6 K-WAY Französisches Spitzenfabrikat in BESTER Verarbeitung NICHT VERGESSEN - DIE KÖRPERGRÖSSE ANGEBEN !!! in den Farben ROT oder GELB Grösse 4/5 25.- DM, Grösse 6/7 27.75 DM, Grösse 8 31.50 DM



Hosen-Innendeckel



- BESONDERS WEICH
- GUTE QUALITÄT
- 3-TEILIG GENÄHT
- NUR IN SCHWARZ
- FORMGERECHTER SCHNITT
- B-588/A 7.50 DM
- AUßENLEDER

FÜR RENN-und TRAININGSHOSEN

- B-589 **Hosenträger** EXTRA LANG FÜR RENN-und TRAININGSHOSEN Beachten Sie; diese Träger sind 24mm breit und schneller daher nicht ein - normale Hosenträger sind nur 18mm breit oder noch schmaler!
- B-591 **ARMLINGE** in WOLLE - in den Hauptfarben ROT-BLAU-WEISS-SCHWARZ-GBL mit bunten Bündchen 11.50 DM
- B-592 und für die Beine = **BEINLINGE** nur in schwarz KRÄFTIGE QUALITÄT modell BRÜGELMANN 22.50 DM
- B-595 **Windjacke** für unter das Trikot - eines der wichtigsten Kleidungsstücke des Radsportlers! Hält die Brust und den Rücken warm - unterstützt das LUFTHOLEN und schützt vor Erkältung. Ein unentbehrliches Stück 5.70 DM
- SCH-524 **SCHNÜRSENKEL** Deutsches Markenfabrikat !!! Besonders stabil Paar 1.- DM in 8-Paar Packung NUR Paar -.85 DM

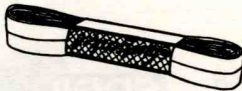

- B-596 **Ellenbogenschützer** - Abbildung auf Seite 61 bei dem Trikot 310 - GUT GEPOLSTERT 13.30 DM

UMHÄNGE / PROVANTBEUTEL

- B-599 ... in verschiedenen Farben -- je nach Lagerbestand 2.50 DM
- B-599/U ... in BLAU mit Aufschrift BRÜGELMANN 1.80 DM
- B-599/C ... mit Reißverschluss und Aufschrift C I N E L L I 3.50 DM



WEST-DEUTSCHES MARKENFABRIKAT !!!

KEINE BILLIGE IMPORTWARE, sehr preiswert Diese Qualität ist bestens für den schwitzenden Sportler geeignet und hat auch nach mehrmaligem waschen noch Form.

EXTRA LANG für die gebeugte Position auf dem Fahrrad

NUR 8.- DM



SCHNÜRSENKEL finden Sie auf Seite 69!

21.- DM	SCH/B in einfacher Ausführung mit LEDERSOHE	Gr. 33 - 42	Gr. 33 - 42	Gr. 43 - 47	4.50 DM
22.- DM	SCH/BL ... mit GELOCHTEM OBERLEDER	Gr. 33 - 42	Gr. 33 - 42	Gr. 43 - 47	45.- DM
74.- DM	SCH/P-75 PUMA Rennschuh in STANDARD-Ausführung (Lieferbar ab Mai)	SCH/P-74 PUMA Rennschuh in der bekannten Weltmeister-Ausführung EXTRA-74	SCH/P-74 PUMA Rennschuh in der bekannten Weltmeister-Ausführung EXTRA-74	SCH/P-74 PUMA Rennschuh in der bekannten Weltmeister-Ausführung EXTRA-74	74.- DM
45.- DM	SCH/P-75 PUMA Rennschuh in STANDARD-Ausführung (Lieferbar ab Mai)	SCH/P-74 PUMA Rennschuh in der bekannten Weltmeister-Ausführung EXTRA-74	SCH/P-74 PUMA Rennschuh in der bekannten Weltmeister-Ausführung EXTRA-74	SCH/P-74 PUMA Rennschuh in der bekannten Weltmeister-Ausführung EXTRA-74	74.- DM
45.- DM	SCH/P-75 PUMA Rennschuh in STANDARD-Ausführung (Lieferbar ab Mai)	SCH/P-74 PUMA Rennschuh in der bekannten Weltmeister-Ausführung EXTRA-74	SCH/P-74 PUMA Rennschuh in der bekannten Weltmeister-Ausführung EXTRA-74	SCH/P-74 PUMA Rennschuh in der bekannten Weltmeister-Ausführung EXTRA-74	74.- DM
74.- DM	SCH/P-74 PUMA Rennschuh in der bekannten Weltmeister-Ausführung EXTRA-74	SCH/P-74 PUMA Rennschuh in der bekannten Weltmeister-Ausführung EXTRA-74	SCH/P-74 PUMA Rennschuh in der bekannten Weltmeister-Ausführung EXTRA-74	SCH/P-74 PUMA Rennschuh in der bekannten Weltmeister-Ausführung EXTRA-74	74.- DM
74.- DM	SCH/P-74 PUMA Rennschuh in der bekannten Weltmeister-Ausführung EXTRA-74	SCH/P-74 PUMA Rennschuh in der bekannten Weltmeister-Ausführung EXTRA-74	SCH/P-74 PUMA Rennschuh in der bekannten Weltmeister-Ausführung EXTRA-74	SCH/P-74 PUMA Rennschuh in der bekannten Weltmeister-Ausführung EXTRA-74	74.- DM
74.- DM	SCH/P-74 PUMA Rennschuh in der bekannten Weltmeister-Ausführung EXTRA-74	SCH/P-74 PUMA Rennschuh in der bekannten Weltmeister-Ausführung EXTRA-74	SCH/P-74 PUMA Rennschuh in der bekannten Weltmeister-Ausführung EXTRA-74	SCH/P-74 PUMA Rennschuh in der bekannten Weltmeister-Ausführung EXTRA-74	74.- DM
74.- DM	SCH/P-74 PUMA Rennschuh in der bekannten Weltmeister-Ausführung EXTRA-74	SCH/P-74 PUMA Rennschuh in der bekannten Weltmeister-Ausführung EXTRA-74	SCH/P-74 PUMA Rennschuh in der bekannten Weltmeister-Ausführung EXTRA-74	SCH/P-74 PUMA Rennschuh in der bekannten Weltmeister-Ausführung EXTRA-74	74.- DM
74.- DM	SCH/P-74 PUMA Rennschuh in der bekannten Weltmeister-Ausführung EXTRA-74	SCH/P-74 PUMA Rennschuh in der bekannten Weltmeister-Ausführung EXTRA-74	SCH/P-74 PUMA Rennschuh in der bekannten Weltmeister-Ausführung EXTRA-74	SCH/P-74 PUMA Rennschuh in der bekannten Weltmeister-Ausführung EXTRA-74	74.- DM
74.- DM	SCH/P-74 PUMA Rennschuh in der bekannten Weltmeister-Ausführung EXTRA-74	SCH/P-74 PUMA Rennschuh in der bekannten Weltmeister-Ausführung EXTRA-74	SCH/P-74 PUMA Rennschuh in der bekannten Weltmeister-Ausführung EXTRA-74	SCH/P-74 PUMA Rennschuh in der bekannten Weltmeister-Ausführung EXTRA-74	74.- DM
74.- DM	SCH/P-74 PUMA Rennschuh in der bekannten Weltmeister-Ausführung EXTRA-74	SCH/P-74 PUMA Rennschuh in der bekannten Weltmeister-Ausführung EXTRA-74	SCH/P-74 PUMA Rennschuh in der bekannten Weltmeister-Ausführung EXTRA-74	SCH/P-74 PUMA Rennschuh in der bekannten Weltmeister-Ausführung EXTRA-74	74.- DM
74.- DM	SCH/P-74 PUMA Rennschuh in der bekannten Weltmeister-Ausführung EXTRA-74	SCH/P-74 PUMA Rennschuh in der bekannten Weltmeister-Ausführung EXTRA-74	SCH/P-74 PUMA Rennschuh in der bekannten Weltmeister-Ausführung EXTRA-74	SCH/P-74 PUMA Rennschuh in der bekannten Weltmeister-Ausführung EXTRA-74	74.- DM
74.- DM	SCH/P-74 PUMA Rennschuh in der bekannten Weltmeister-Ausführung EXTRA-74	SCH/P-74 PUMA Rennschuh in der bekannten Weltmeister-Ausführung EXTRA-74	SCH/P-74 PUMA Rennschuh in der bekannten Weltmeister-Ausführung EXTRA-74	SCH/P-74 PUMA Rennschuh in der bekannten Weltmeister-Ausführung EXTRA-74	74.- DM
74.- DM	SCH/P-74 PUMA Rennschuh in der bekannten Weltmeister-Ausführung EXTRA-74	SCH/P-74 PUMA Rennschuh in der bekannten Weltmeister-Ausführung EXTRA-74	SCH/P-74 PUMA Rennschuh in der bekannten Weltmeister-Ausführung EXTRA-74	SCH/P-74 PUMA Rennschuh in der bekannten Weltmeister-Ausführung EXTRA-74	74.- DM



maximaler Druck

Schaft aus erstklassigem, weichem Rindbox-Oberleder, gefütterte Zunge verändert den Druck des Pedalhaken, Perforierungen sichern gute Luftzirkulation, PUMA Fers-O-Til Hinterkappenverstärkung ist die Gewähr für besten Sitz - die Kraftübertragung auf das Pedal wird ermöglicht ohne daß der Pedalriemen übermäßig fest angezogen wird - schmerzende Druckstellen sind bei diesem Schuh unbekannt. Viele Radfahrer, welche diesen Schuh zum ersten mal trugen, waren "verärgert" - daß sie nicht schon früher zu diesem Schuh kamen! Siegreich bei der letzten Rad-Weltmeisterschaft. Geringes Gewicht und sehr formstabil!!!



- BESTE HANDARBEIT - BESONDERS DICKE SOHLE MIT STAHEINLAGE - BEREITS AUFGEWÄRMTE PEDALKLAMMERN PASSEND ZU PEDALHAKENLÄNGE ENTSPRECHEND DER SCHUHGRÖSSE - DIESER SCHUH WIRD NUR IN GERINGEN STÜCKZAHLEN IN HANDARBEIT HERGESTELLT UND IST DAHER LEIDER NICHT STÄNDIG IN ALLEN GRÖSSEN LIEFERBAR !! IN VIELEN LÄNDERN IST MAN DER MEINUNG, DASS ES SICH HIERBEI UM DEN BESTEN - GANZLEDER-SCHUH-HANDELT - WIR KENNEN AUCH KEINEN BESSEREN.

SCH-B/UL BRÜTTING modell ULTRA-LEGGERO; besonders leichter, nach vollkommenen neuen Konstruktionsprinzipien entwickelter Radrennschuh. Durch die Verarbeitung von glasfaserverstärkten Kunststoffmaterialien als Sohlenversteifung wird absolute Druckfreiheit, auch bei starker Belastung, erreicht. Sohlenventilation - Schaft = perforation - Schaft aus bestem Box calf. Gewicht NUR ca. 150 Gramm!

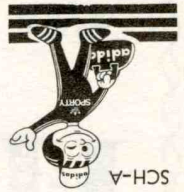

SCH/A modell Altig (MERCX) SCH/AS modell EDDY MERCX SUPER in neuer Ausführung mit dicker Sohle

K L A G E N, daß bei den adidas - Brütting - Puma Schuhen die Fußsohle brennt, können Sie vermeiden, wenn Sie die Füße mit dem auf Seite 77 angebotenen Fußbalsam einreiben!!!

Spezielle Messingschrauben mit Muttern zum Befestigen der Pedalklammern. BESTENS BEWÄHRT, so haben Sie das Problem gelöst - daß die Nägel ausreifen. Bei den adidas und Brütting Schuhen ist dies die beste Möglichkeit, um die Pedalklammern SICHER UND GENAU zu befestigen. Satz = 8 Stück



SCH-W Original DETTO-PIETRO WINTERSCHUH mit Fell gefüttert  
SCH-Q WINTER- und QUERFELDEINSCHUH - der Original Schuh aus der Schweiz, wie er von der internationalen Querfeldein-Spitzenklasse getragen wird  
SCH-ÜB SCHUHÜBERZIEHER - gegen NASSE und KALTE Füße Bei Profis und Amateuren im In- und Ausland im Frühjahrsstraining und in den ersten Rennen bestens bewährt

RENN - und TRAININGSSCHUHE

*Detto Piatno* sind die meistverkauften Renn- und Trainingsschuhe ... WARUM-WIESO-WESHALB ?

... ein besserer Schuh in der jeweiligen Preislage ist uns nicht bekannt ! Mit den Modellen 12 und 120 werden zwei Schuhe angeboten - in sehr günstiger Preislage MIT STAHLINLAGE in der Sohle . Bei den Modellen 6 und 7 handelt es sich um die COPPI-Schuhe, welche bereits seit vielen Jahren ein Begriff in Radsportkreisen sind . Das Modell 72 hat sich in den beiden letzten Jahren bestens bewährt, hierbei handelt es sich um einen COPPI-Schuh mit aufgeschraubten, verstellbaren Pedalkammern .

SCH/12 -ähnlich Abbildung links- Oberleder gelocht

31.- DM

SCH/120 -Abbildung links- seit vielen Jahren erprobt und

36.- DM

SCH/6 -Abbildung rechts- der seit Jahren

bekannte COPPI-Schuh , mit

Stahleinlage, gelochtes Ober-

leder und dicke gelochte

Sohle

NUR 39.- DM

SCH/7 modell COPPI-SUPER , wie das Modell -6- =

doch mit DOPPELTER LEDERSOHL E !!

NUR 44.- DM

SCH/72 mit verstärkter Sohle und breiter Stahleinlage -

mit verstellbaren, besonders leichten, patentierten Pedalkammern 57.- DM

Bei ALLEN DETTO-PIETRO Schuhen ab Größe 45 Aufpreis 2.- DM

# FREIZEITSCHUHE

SCH/FRA modell BRÜSSEL

35.- DM

ein sehr preiswerter Trainings/Freizeit-  
schuh - weiches Velours Oberleder -  
SCHWARZ mit ROTEN Streifen



SCH/FRP modell PELE BRASIL

51.- DM

Dieser Schuh erhielt von der Verbraucherschutzzeitung "TEST" die seltene Auszeichnung "sehr gut" !! Schaft aus Veloursleder - Blattfuter - gepolsterte Zunge - Hinterkappenverstärkung - PUMAFers-O-Til - ortho-pädaische Gelenkstütze - griffige Sohle .

GRÜN mit GELBER PUWA-Verstärkung und BLAUEM Bund

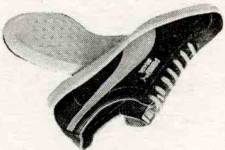

## PEDALKLAMMERN (Schuheisen) Preise je Paar

SCH/SCHR ... bei den adidas + Brutting Schuhen mit Kunststoffsohle ist es empfehlenswert, die Pedalkammern mit Schrauben zu befestigen . Das Anschrauben anstelle Nageln hat sich auch bei Schuhen mit Ledersohle bestens bewährt !!

Satz = 8 Stück

2.- DM

SCH/525 einfache Pedalkammern aus NYLON 1.-DM.-. SCH/526 ... T.A. in ALU

2.- DM

SCH/527 T.A. INLEDER mit STAHLUNTERLAGE

2.90 DM

SCH/528-K T.A.-ANQUETIL kurz .-. SCH/528-L dito LANG

2.90 DM

SCH/530-2 Die echt durchdachte Pedalkammer - LEICHT = Nylon - STABIL = mit Stahl verstärkt . Der Nut ist aussen breiter als innen, das bringt den Vorteil! Spiel des Fusses in Drehrichtung aber NICHT in Längsrichtung 3.50 DM

SCH/531-SP modell SPRINT mit extra tiefem Nut - 7mm- Aluminium

5.50 DM

SCH/531-SPV mod. SPRINT verstellbar - auch noch NACH dem Aufnägen!

8.- DM

SCH/532-CT TA-CROSS Abb. rechts

5.50 DM.-. Ersatzdorne 4 Stück

SCH/533-CF FOUCHÉAUX-CROSS

3.50 DM.-. Ersatzdorne 4 Stück

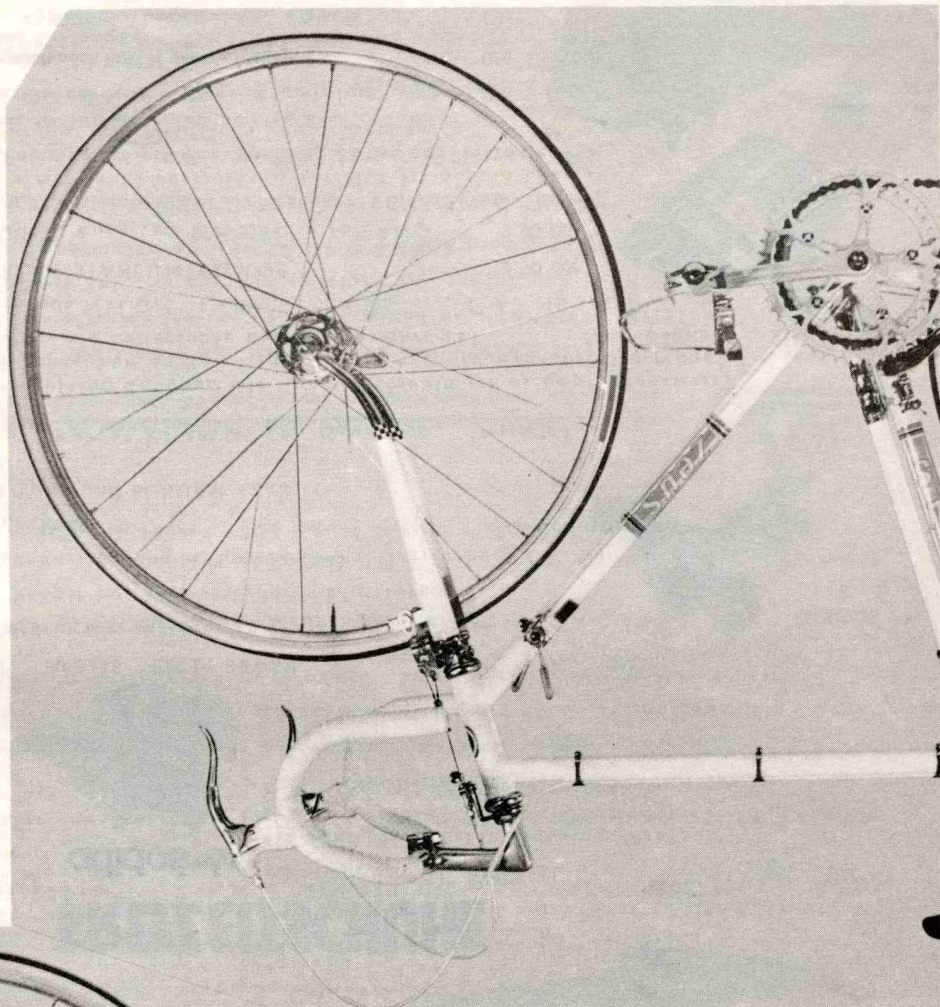

So unglaublich der Preis klingt - aber er beinhaltet tatsächlich die obigen Teile. (Ausstattungsänderung von Werkseite vorbehalten)

995,- DM ab Frankfurt

UNSER PREIS

leichten ZEUS-2000 Bremsen- besonders leichtgängige Funktion und größte Verkehrssicherheit - Bremsgriffe neues Modell (nicht wie in der Abbildung) mit Zug = endspanner und handlichem Griffgummil - Bremshebel ausgebohrt - Treilager mit ausgearbeiteten Kettenrädern und Kurbelarmen - ausgearbeitete Sattelstütze mit Rillen - Cinelli Vorbau - Nylon Sattel mit Wildlederüberzug - lange Rennpumpe - 12 Gang Schaltgruppe der ZEUS-Weltmeister Serie - ZEUS Weltmeister Hochflansch Naben zur besonderen Stabilität.

Handgebaute Renn-Rahmen mit Original Reynolds Röhren in leichter Bauweise - verstärkte Ausfallenden mit Anschlag = schrauben - Gabel und Hinterbauteil = verchromt - alle Teile der ZEUS Weltmeister Serie mit den neuen Artikeln der Serie-2000 superleichter Zahnkranz und die besonders

ZEUS 2000  
EIN RAD IN SUPER-AUSSTATTUNG  
ZU EINEM UNGEWÖHNLICH GÜNSTIGEN  
PREIS .

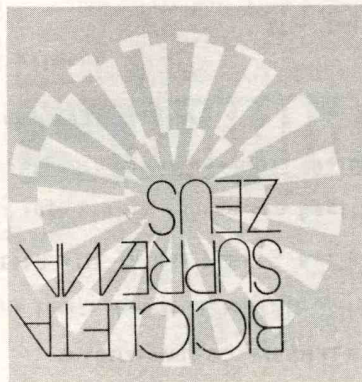
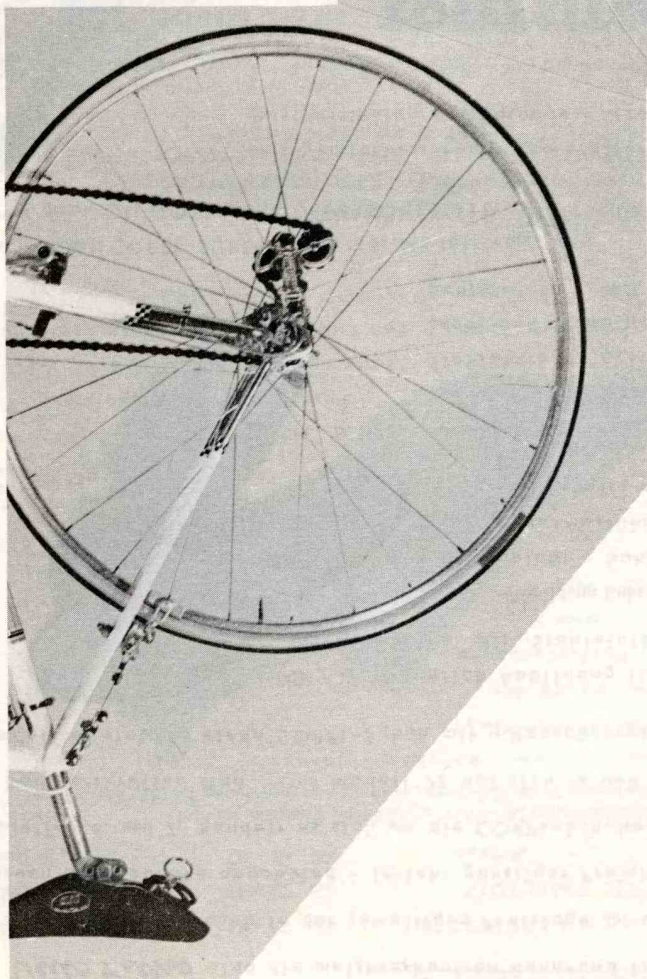



RENNSPORT - FAHRÄDER  
für Herren und Damen  
sowie  
STRASSEN - TANDEMS  
finden Sie in unserer  
FAHRRAD - LISTE  
Bitte bei Bedarf anfordern

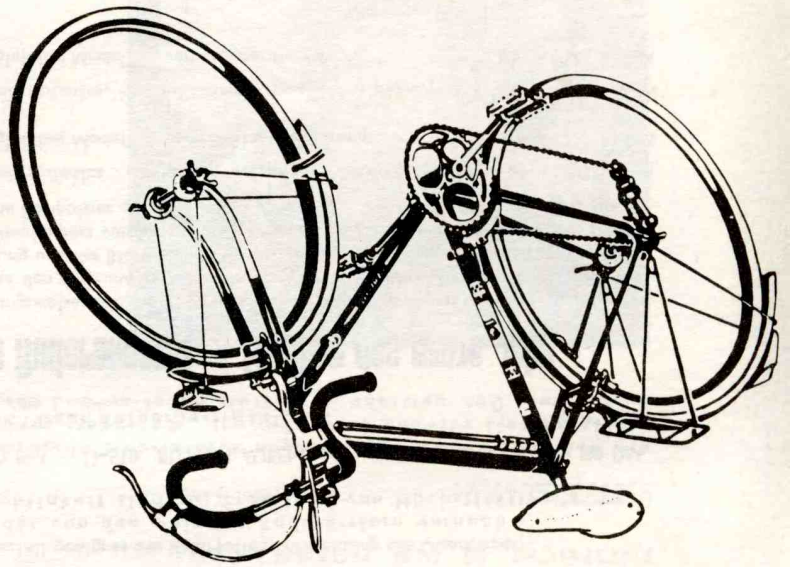

SEHR GEHRTER RADSPORTFREUND -  
ERMÖGLICHEN SIE SICH EINEN BESUCH BEI UNS,  
UNSERE AUSWAHL WIRD SIE BESTIMMT ANGENEHM  
ÜBERRASCHEN - beachten Sie jedoch unsere Geschäftszeiten auf Seite -2-

„Beim 6-Tage-Rennen in Köln hatte ich einen schweren Sturz, wobei ich mir eine Bänderzerrung mit starkem Bluterguß und Knöchelabsplittierung zuzog. Der Sportarzt empfahl mir den Abbruch des Rennens. Ich behandelte den Knöchel mit der heißen SIXTUS Schlick-Kompresse. Die Auflage wiederholte ich während der Nacht sechsmal. Anschließend strich ich auf einen Verbandmull sehr dick die SIXTUS Sportpaste und umhüllte es mit der heißen Kompresse über Nacht. Am folgenden Tag war die Anschwellung zurückgegangen. Ich war fast schmerzfrei und konnte das Rennen zum Erstaunen der Ärzte wieder aufnehmen. Trotz dieses schweren Sturzes konnte ich mit Hilfe dieser fabelhaften Behandlung das Rennen mit einem 4. Platz beenden und möchte heute dem SIXTUS-Sportdienst herzlich danken.“

INNER SPRICHT FÜR VIELE ;  
SIE SIND DIE SPITZE FÜR IHRER SPITZENKLASSE ;  
EIN SIXTUS-PRÄPARAT SPRICHT FÜR ALLE ;  
SO WIE DIE SPITZE FÜR JEWELLS

SIXTUS Olympia Sportdienst-Präparate als Helfer zum Erfolg im internationalen Radsport! Sie waren auch wegen ihrer zuverlässigen Wirkung wieder bei der Olympiade offiziell im Einsatz.



einmalig



ÜBUNGSGERÄTE

WENN SIE DIE SEITEN 241-254 DES RADSPORT-FACHBÜCHES 'DER RADFAHRENDE ATLET-DURCHGELESEN HABEN, WISSEN SIE WIE WICHTIG EIN KRAFTTRAINING/AUSGLEICHSTRAINING FÜR DEN RADSPORTLER IST. ZWECKMÄSSIGE ÜBUNGSGERÄTE UND HILFSGERÄTE BIETEN WIR IN UNSEREM PRO-GRAMM ZU SEHR GÜNSTIGEN PREISEN AN.

Bei verschiedenen Geräten geben wir Ihnen die Möglichkeit zu einer zusätzlichen Preisleistung = Sparrung, indem Sie Zahlung per Vorkasse leisten; das heißt = mit der Bestellung überweisen Sie bereits den entsprechenden Betrag für das oder die gewünschten Teile. Die Kosten fürs Porto/Fracht zahlen wir, sobald Sie nur den Betrag welcher eingeklammert ( ) ist zu überweisen haben. DIES BETRIFFT NUR DIE ARTIKEL MIT DEN EINGEKLAMMERTEN PREISEN.

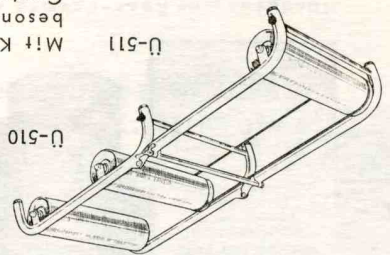

U-510

U-511

**HOME-TRAINER**  
Lieferrn wir ebenfalls fracht- und verpackungsfrei zu Ihrem Bestimmungsort  
Französisches Fabrikat (Abb. links)  
zusammenklappbar  
mit Blechrollen  
125.- DM

Mit Kunststoffrollen - sehr geräuscharm -  
besonders leicht und stabil - verchromtes  
Gestell - zusammenschickbar - mit Garantie  
für Materialfehler - seit Jahren unser meistverkauftes Modell  
140.- DM

U-511/ST ... zu diesem Home-trainer ist eine Fahrradhalterung lieferbar um auch dem ungeübten (sehr gefragt bei den Damen!!!) die Vorteile eines Home-trainer zu ermöglichen (Abb. rechts) 35.- DM  
U-512 ERSATZRIEMEN; passend für alle Home-trainer 5.- DM

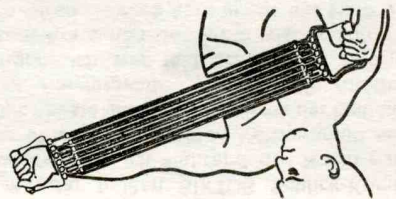

**Gesund und stark**

durch die hunderttausendfach bewährten

**EXPANDER**

**EXPANDER**  
DAS ALTBEWÄHRTE UND AM MEISTEN VERBREITETE ÜBUNGSGERÄT. EIN STÜCK, WELCHES IN KEINEM HAUSHALT FEHLEN SOLLTE. ....  
U-513/20 mit 5 Kabel je 20 kg Zugkraft 18.- DM  
U-513/25 mit 5 Kabel je 25 kg Zugkraft 19.- DM  
U-513/30 mit 5 Kabel je 30 kg Zugkraft 20.- DM  
U-513/T ÜBUNGSTABELLE für Expanderübungen -50 DM  
U-514 Als Ergänzungsgerät für die Konditionsarbeit SPRINGSEIL; Hanf - in der Mitte verdickt! 1.50 DM  
U-514/L ... aus Leder mit Holzgriffen - Drehwirbel 13.50 DM

U-516 FIT-TRAINER; DER SCHLAGER UNTER DEN ÜBUNGSGERÄTEN - vom Deutschen Sportbund als Trimm-Gerät des Jahres ausgezeichnet, KLEIN und PRAKTISCH ... einfach ein spezielles Gummiseil. Es sollte bei der täglichen Gymnastik nicht fehlen  
16.30 DM

BALL-IMPANDER KRÄFTIGUNGSGERÄTE sind speziell geeignet zur Kraftvollen Entwicklung des Oberkörpers. Dies sind jene Muskelpartien welche leider von den meisten Radsportlern vernachlässigt werden, obwohl von größter Wichtigkeit sind zur Erzielung von Höchstleistung im Radsport.  
U-517 STÄRKE-6- auch zur Beinarbeit geeignet 38.50 DM, U-518 FUSSSCHLAUFEN zur Beinarbeit 9.50 DM  
U-519 STÄRKE-10- zur kraftvollen Arbeit, NICHT zur Beinarbeit geeignet 45.- DM

**Mit Ihrem Ruderapparat Fit über das ganze Jahr**

In seiner Wirkungsweise wird der Ruderapparat von keinem anderen Gymnastikgerät erreicht, da außer den Arm- und Beinmuskeln auch noch die Rumpfmuskulatur beansprucht wird. Die Atmung und der Blutkreislauf werden angeregt und das wiederholte Beugen + Strecken des Oberkörpers verhindert den Fettsatz an Bauch und Hüften, bzw baut bereits vorhandene Fettpolster ab.  
Mit Schlagzähler, stufenlos mech. Widerstand  
U-525/UL mit stufenlos, mechanischer Bremswiderstand - lackiert-328.- (295.-) DM  
U-525/UC gleiches Modell in verchromter Ausführung 358.- (322.-) DM  
U-525/LL mit stufenlos, hydraulischem Widerstand - lackiert-398.- (358.-) DM  
U-525/1C gleiches Modell in verchromter Ausführung 428.- (385.-) DM

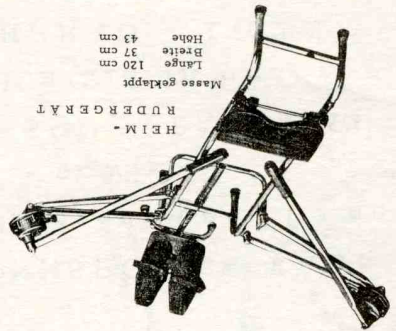

HEIM-RUDERGERÄT  
Masse geklappt  
Länge 120 cm  
Breite 37 cm  
Höhe 43 cm

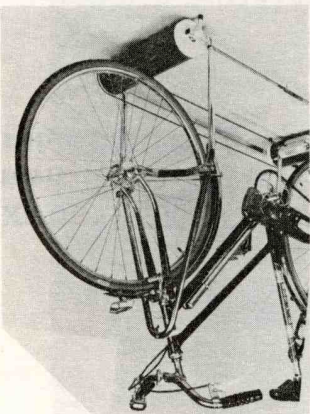

**ÜBUNGSGERÄTE**

- Ü-526 **ARMUSKELSPANNER** - unentbehrlich für jeden Rennfahrer - Paar = 2 Stück 5,90 DM
- Ü-527 **FEDERGRIF-F-HANTLEN**; zur Kräftigung der Finger-, Hand- und Unterarmmuskulatur - Paar = 2 Stück 9,60 DM
- KONDITIONS-HANTLEN** - modern und ansprechend in Form und Farbe. Mit Plastik überzogen, verhindert die Beschädigung von Möbel und Fussböden und gewährleistet gutes Aussehen nach langem Gebrauch. Mit Übungsanleitung.
  - Ü-530/3 Gewicht je Stück = 3 kg Farbe = GRÜN Paar = 2 Stück 25,50 DM
  - Ü-530/5 Gewicht je Stück = 5 kg Farbe = R O T Paar = 2 Stück 35,50 DM
- Ü-535/K **GROSSER ILLUSTRIERTER BERG-KATALOG MIT ALLEN SPORTGERÄTEN** Schutzgebühren 5,- DM

-Bei Extra Bestellung bitte 6,20 DM (1,20 für Porto) in Briefmarken einsenden!  
 WEITERE GERÄTE ZUR KONDITIONS-,KRAFT- und BODY BUILDING ARBEIT EBENFALLSLIEFERBAR.  
 GEWICHTSWESTE ( 126,-DM ), KOMPLETTER HANTELSATZ mit ca. 17 kg ( 159,-DM ),  
 GEWICHTSSCHUH ( 30,-DM ), BOX-HANDSCHUHE , SANDSÄCKE , BÄLLE ALLER ART , MATTEN usw. ....

**HEIMFAHRÄDER**

TRIMM DICH .....  
 Das Ergebnis: SIE HABEN MEHR VOM LEBEN.  
 UNABHÄNGIG VOM WETTER ODER IHRER UMGEBUNG  
 MODELLE DER ABSOLUTEN SPITZENKLASSE -  
 WIR KEINE BESSEREN .....  
 Auch hierbei haben Sie die Möglichkeit zu einem besonders günstigen  
 Preis - wie auf Seite 74 erläutert.

Ü-550/ TRAINETTE 295,- (265,-) DM

massiv-eiserne schwunagscheibe - grüschlosser lauf durch planetengetriebe -  
 stufenlos verstellbare lenker- und sattelhöhe - einstellbare bremsenrichtung -  
 geschwindigkeits- und wegstreckenmesser - gleitsichere spezialpedale - voll=  
 gekapselter antrieb ..... gewicht 17 kg

Ü-550/ CYCLETTE-72 368,- (332,-) DM

GERÄUSCHARMER LAUF DURCH KETTENANTRIEB - EINSTELLBARE BREMSRICHTUNG MIT ANZEIGE - SATTEL- UND DIE  
 LENKERHÖHE IST STUFENLOS EINSTELLBAR - GESCHWINDIGKEIT UND WEGSTRECKENMESSER - GLEITSICHERE SPEZIAL=  
 PEDALEN - VOLLGEKAPSELTER ANTRIEB - 8-kg SCHWERE SCHWUNGSCHLEIBE ..... GEWICHT 23 kg

Ü-550/ SUPER-68 398,- (358,-) DM

ähnlich obigem modell - mit zahnriemenantrieb - geräuscharmer lauf - mit exenterfüssen  
 zum ausgleich von bodennebenheiten für einen festen, sicheren stand ..... gewicht 23 kg

Ü-550/ OLYMPIC 398,- (358,-) DM

DIESES MODELL WIRD BESONDEREN WÜNSCHEN HINSICHTLICH DER BREMSWIRKUNG GERECHT  
 UND IST Z.B. FÜR TRAININGSSZWECKE VON LEISTUNGSPORTLERN GEMACHT. ÄUSSERLICH  
 ENTSPRICHT ES DEM NORMALMODELL.

Ü-550/BI-CYCLETTE 518,- (466,-) DM

wie das modell super-68, jedoch zusätzlich: eingebautes exentergetriebe, welches beim treten  
 den lenker teil vor- und zurückbewegt. Besonders geeignet zum training der arm-, bauch- und rücken=  
 muskulatur. Das getriebe ist mittels hebel zu- und abschaltbar. gewicht 26 kg

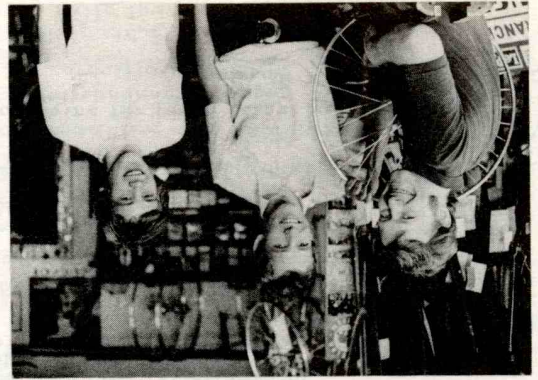

Rolf BRÜGELMANN (links) ist bei uns für  
 den Werkstatt-Bereich zuständig. Didi  
 THURAU (mitte), unser Mechaniker, ver=  
 dient nun sein Geld als Berufsfahrer.  
 Martin FAY (links), Hessenmeister in der  
 A-Schüler Klasse, war 1974 unsere Aus=  
 hilfe in der Ferien.

Foto: Christa MEHRENS

HAUTPFLEGE und MASSAGEMITTEL

MASSAGEÖL

5-10 FICHTENNADDEL MASSAGEÖL typ STANDARD 1-Liter Flasche 9,- DM / Doppelflasche 3.25 DM / Standardflasche 2.15 DM

5-11 FICHTENNADDEL MASSAGEÖL typ FORTE 1-Liter Flasche 13.60 DM / Doppelflasche 4.40 DM / Standardflasche 2.70 DM

5-12 CITRONEN MASSAGEÖL -rein pflanzlich, unter Verwendung von natürlichen Zitronenölen- 1-Liter Flasche 16.40 DM / Doppelflasche 5.10 DM / Standardflasche 3.10 DM

5-13 KRÄUTER HAUTFUNKTIONS-MASSAGEÖL - rein pflanzlich- 1-Liter Flasche 19.60 DM / Doppelflasche 5.90 DM / Standardflasche 3.45 DM

5-14 KAMILLEN HAUTFUNKTIONS-MASSAGEÖL - rein pflanzlich - 1-Liter Flasche 19.60 DM / Doppelflasche 5.90 DM / Standardflasche 3.45 DM

5-17 SIXTOLIN Alpenkräuter-Massage und Hautfunktionsöl mit grosser Tiefenwirkung - hautfreundlich Original Preis 7.40 DM UNSER PREIS bei 3 Flaschen 6 5.90 DM

5-18 SIXTUS Olympia Start- und Muskelöl wärmt und lockert die Muskeln Original Preis 7.40 DM UNSER PREIS bei 3 Flaschen 6 5.90 DM

5-19 RIEDUSAL ÖL - zur Massage und Hautschutz - bräunt und erfrischt Original Preis 7.40 DM UNSER PREIS bei 3 Flaschen 6 5.90 DM

5-21 SPEZIAL - HAUTFUNKTIONSÖL -1-; wärmend und anregend - speziell abge- stimmt mit gezielter, durchblutungssteigernder Vollwirkung. ANWENDUNG als Massageöl vor dem Training und vor dem Wettkampf bei kühler Witterung - bestens geeignet zur Selbstmassage

5-22 SPEZIAL - HAUTFUNKTIONSÖL -2-; dieses Öl ist speziell abgestimmt zur Hebung und Förderung der Spannkraft und des allgemeinen Wohlbefindens. ANWENDUNG als Massageöl vor Wettkampf oder Training bei normaler Witterung, dringt sehr gut in die Haut ein - daher beste Wirkung bei Selbstmassage

5-23 SPEZIAL - HAUTFUNKTIONSÖL -3-; speziell abgestimmt auf das Nervensystem Am Tage vor dem Wettkampf, vor dem Schlafengehen einreiben ... beruhigt!

1-Liter Flasche 41.40 DM / Doppelflasche 12.- DM / Standardflasche 6.50 DM

5-24 S P E D MASSAGEMILCH Original Preis 6.75 DM UNSER PREIS bei 3 Flaschen 6 5.40 DM

5-25 SIXTUFIT Olympia-Massage-Balsam Original Preis 6.75 DM UNSER PREIS bei 3 Flaschen 6 5.40 DM

5-31 MUSCLOR -1-; Wirkung und anwendung wie das öl 5-23 große Tube 3.50 DM

5-32 MUSCLOR -2-; WIRKUNG und ANWENDUNG wie Öl 5-22 große Tube 3.80 DM



MUSCLOR - Massagecremen sind bei den Profis und Amateuren der internationalen Spitzenklasse im In- und Ausland bestens bekannt und beliebt

FÜR GROSSVERBRAUCHER, MASSURE und BETREUER LIEFERN WIR AUCH DIE PREISGÜNSTIGEN 1-LITER FLASCHEN VON **Sixtus** UND GEWÄHREN BEI GRÖSSEREN MENGEN SONDERNACHLÄSSE AUF ALLE HAUTPFLEGE UND MASSAGEMITTEL

MASSAGE -- ANLEITUNG mit vielen Abbildungen; eine für jeden leicht verständliche Erklärung mit Anleitung zur Selbst-Massage Sonderpreis -50 DM

HAUTPFLEGE und MASSAGEMITTEL

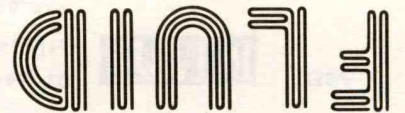

Diese auf alkoholischer Basis aufgearbeiteten biolog. Präparate mit verstärktem Erfrischungseffekt dienen der spontanen Bekämpfung von Ermattungserscheinungen und körperlicher Schwäche, z.B. während eines Wettkampfes, beim Autofahren IIII und auf Reisen. Gans besonders hat sich SIXTUS-SPORTFLUID auch für Autofahrer gegen Ermüdung am Steuer bewährt. Fördert die Durchblutung - stärkt Herz und Nerven - gibt Ausdauer - erneuert rasch die Muskelkraft.

5-33	SIXTUS Olympia-Sportfluid	100ccm Sprühflasche	Original Preis 5.40 DM / UNSER PREIS bei 3 Flaschen à 4.35 DM
5-34	180ccm Grossflasche	Original Preis 8.35 DM / UNSER PREIS bei 3 Flaschen à 6.60 DM	
5-35	RIEDUSAL SPORTFLUID	Original Grossflasche	3.30 DM

*Alwachenmittel - Franzbranntwein*

reinen Abwaschen nach Training und Wettkampf. Verhindert unreine Haut und Körpergeruch !! unentbehrlich zum richtigen, hygienischen, poren = Franzbranntwein ist durchblutungsfördernd und stärkt die ganze Muskulatur.

5-36	FICHTENNADEL - ABWASCH (Franzbranntwein)	2.- DM	1-Liter Flasche	NUR	5.- DM
------	--	--------	-----------------	-----	--------

5-37	EAU DE COLOGNE - ABWASCH - erfrischend und würzig-	2.25 DM	1-Liter Flasche	NUR	5.50 DM
------	--	---------	-----------------	-----	---------

5-38	ABWASCH ALKOHOL 50% - Duftart Eau de Cologne -	2.75 DM	1-Liter Flasche	NUR	6.50 DM
------	--	---------	-----------------	-----	---------

5-39	FRANZBRANNTEIN mit besonders ansprechender EAU de COLOGNE Note	3.25 DM	1-Liter Flasche		11.- DM
------	--	---------	-----------------	--	---------

5-40	FRANZBRANNTEIN EXTRA STARK - 80%	4.75 DM	1-Liter Flasche		15.- DM
------	----------------------------------	---------	-----------------	--	---------

5-41	FRANZBRANNTEIN EXTRA STARK - 80%	4.75 DM	1-Liter Flasche		15.- DM
------	----------------------------------	---------	-----------------	--	---------

5-42	SIXTUS Alpenkräuter-Franzbranntwein extra stark	100ccm Sprühflasche	Original Preis 4.80 DM / UNSER PREIS bei 3 Flaschen à 3.80 DM
5-42/2	180ccm Grossflasche	Original Preis 6.75 DM / UNSER PREIS bei 3 Flaschen à 5.40 DM	

*Wärmemittel*

in der Wirkung stärker als die wärmenden Öle - gut abwaschbar mit Franzbranntwein

5-43/C	CAPSICINE - CAPSICUM ; sehr stark in der Wirkung - für jedes Knie ein erbsengroßes Stück ist ausreichend , für Ober- und Unterschenkel sowie Arme sind Musclor 3 oder Aligpan angebracht	1.60 DM	Tube		1.60 DM
--------	--	---------	------	--	---------

5-43/M	MUSCLOR - 3- ; lässt sich gut mit Franzbranntwein abwaschen	3.- DM	Tube		3.- DM
--------	---	--------	------	--	--------

5-43/A	ALGIPAN / MIDALGAN die am meisten verbreitetste wärmende Massagecreme - bei Profis wie bei Amateuren - auf der Strasse wie auf der Bahn	6.60 DM	Tube		6.60 DM
--------	---	---------	------	--	---------

*Sitzcremen ~ Heilmittel*

5-46	CETAVLON Sitz- und Hautcreme ; antiseptisch - wirkt auch heilend bei Schürfwunden	3.25 DM	Tube		3.25 DM
------	---	---------	------	--	---------

5-46/2	NEWDERM Sitz- und Heilcreme ; mit Vitamin A + D	1.60 DM	Tube		1.60 DM
--------	---	---------	------	--	---------

5-48	Olympia-Sportpaste frappante Erfolge bei Muskel- und Bänderzerrungen, Prellungen, Blutergüssen, Verstauchungen etc.	5.40 DM	Tube		5.40 DM
------	---	---------	------	--	---------

5-48/CPL	mit gebrauchsfertigem Kompressenverband	8.40 DM	komplett		8.40 DM
----------	---	---------	----------	--	---------

5-50	SIXTUS 4-FACH SEIFE ; biologisch desodorierende Desinfektionsseife - Bestens geeignet zur täglichen Pflege der Sitzhaut	2.- DM	Stück		2.- DM
------	---	--------	-------	--	--------

5-51	SIXTUS Olympia-Kühlspray Die "Erste Hilfe in der Spraydose" SOLLTE KEINEM BETREUER FEHLEN	13.- DM			13.- DM
------	---	---------	--	--	---------

5-52	NETZVERBAND ein angenehmer zu tragender Verband für Salben etc. - zum Abpassen - Grosspackung	6.95 DM	Dose		6.95 DM
------	---	---------	------	--	---------

5-52/2	SIXTUS - WUNDSPRAY - das desinfizierende Sport-Schnellpflaster zum Aufsprühen	5.75 DM	Dose		5.75 DM
--------	---	---------	------	--	---------

5-53	FUSS - BALSAM gegen 'brennende Füße', insbesondere bei Rennschuhen mit Kunststoffsohle - bestens bewährt	4.80 DM	Flasche		4.80 DM
------	--	---------	---------	--	---------

5-POH Orig. Flasche 3,10 DM  
bei 2 Flaschen NUR 2,80 DM

5-FIT Packung mit 100 Tabletten 8,85 DM

- Fitogen**® hilft bei körperlichen und geistigen Ermüdungsercheinungen
- Fitogen**® führt zur schnelleren Erholung nach starken körperlichen Belastungen
- Fitogen**® dient dem Ausgleich bei Salzverlust
- Fitogen**® schützt die Muskulatur vor Verletzungen
- Fitogen**® erhöht die Leistungsfähigkeit

**PO**  
**HO**

Es soll Rad = sportler geben, welche PO-HO noch nicht kennen... Denen kann geholfen werden indem sie sich bei ihrer nächsten Bestellung eine Probe mitschicken lassen. PO-HO an Stirn und Schläfen gerieben, wirkt erfrischend und belebend. Ein Tropfen in die Nase - öffnet die Nase und bewirkt eine Frischegefühl. Auf Insektenstiche getupft nimmt PO-HO den Juckreiz.



5-KER/250 250-Gramm Packung 9.- DM  
5-KER/1000 in der preiswerten 1-kg Grosspackung 32.- DM



**D E R E N D S P U R T**  
entscheidet oft im Sport  
Deshalb sind Kraftreserven notwendig!  
Und Kraftreserven, die schafft man sich  
durch Muskelzuwachs. Hartes Training  
genügt nicht mehr in der Zeit der Spitzen-  
leistungen!  
Eine zweckmäßige Ernährung  
ist unbedingt erforderlich. Sportärzte und  
Sportler eine eiweißreiche Kost, die jedoch  
mengenmäßig nur wenig belasten darf.  
KERNMARK ist konzentriertes Eiweiß. Für  
den Sportler, der vor dem Wettkampf eine  
leichte Kost braucht, ist KERNMARK wie  
geschaffen. Aber auch für alle Menschen  
die fit sein und bleiben wollen.  
KERNMARK - zwei Fliegen mit einer Klappe  
1.) MUSKELAUFBAU im Training  
2.) Leichte und anhaltende Kost vor dem  
Wettkampf

Nach Abschluss der Versuchsperiode zeigte sich ein hoher Leistungszuwachs:  
1. Ein erheblicher Zuwachs der Muskelumfang um mehrere Zentimeter.  
2. Die Leistungsdauer und -belastbarkeit (m x kp x sec-1) stieg analog von durchschnittlich 573,7 auf 610,5 an.  
3. Der Hämoglobin Gehalt der roten Blutkörperchen nahm deutlich zu. Die daraus folgende bessere Sauerstoffversorgung der Muskulatur erklärt zwanglos die Steigerung des Trainingsniveaus.  
Trotz umfangreicher laborchemischer und klinischer Untersuchungen ergaben sich keine Hinweise auf irgendwelche Schädigungen durch den hohen Eiweißanteil der Nahrung.

Um die Wirkung von hohen Eiweißzulagen auf die körperliche Kondition von Sportlern zu untersuchen, wählte STUCKE und Mitarbeiter 20 klinisch gesunde, optimal trainierte, Sportstudenten aus.  
Nach einer längeren Beobachtungszeit, während der zahlreiche, klinische Messwerte registriert wurden, erlitten die Sportler 10 Tage lang — bei gleichbleibendem Training und gleichen Ernährungs- und Lebensbedingungen — Zulagen eines gut verträglichen Eiweißkonzentrats in Höhe von 2 g je kg Körpergewicht täglich. Bei dem Eiweißkonzentrat handelt es sich um KERNMARK (Hersteller: KLOPFER-NÄHRMILCH, München 50), das extrem arm an Kohlenhydraten, Fett und Ballaststoffen ist und sich durch einen besonders hohen Gehalt an essentiellen Aminosäuren auszeichnet.

**Förderung des Trainingsniveaus durch hochkonzentrierte Eiweißzufuhr**  
Zwei entscheidende Voraussetzungen gewährleisten eine optimale körperliche Leistungsfähigkeit:  
Training und Ernährung

**KERNMARK®**

**Wichtig wie Training**

**BETAPYR**

5-BET

Dragees gegen MUSKELMÜDIGKEIT und zur Belebung des allgemeinen Wohlbefindens - SCHMERZSTILLENDE - Wirken auf den ganzen Körper erfrischend und belebend

Packung mit 20 Dragees NUR 6.- DM



**athletonic**

5-REV REVITALOSE 23.- DM

Packung mit 12 Trinkampullen

EIN STÄRKUNGSMITTEL, ALLGEMEIN BEKANNT UND BELIEBT BEI VIELEN SPORTLERN DER INTERNATIONALEN SPITZENKLASSE - RAPIDE WIRKUNG OHNE ANGST VOR DOPINGSTRAFEN - Gebrauchsanweisung in DEUTSCH liegt der Packung bei.

**REVITALOSE VITAMINE C 1000**

EIN AUFBAPRÄPARAT MIT VITAMINEN DER B 12 Gruppe

5-HEP

PACKUNG mit 24 Trinkampullen

27.- DM

**HEPARDYNOL B.12**

24 ampoules de 10ml komplette KUR-PACKUNG

Anwendung: Kur von 12 Tagen, täglich 2 Ampullen

**FER-G-B12**

5-FER

Grosspackung mit 24 Trinkampullen

19.- DM

EIN PRÄPARAT ZUR BLUTBILDUNG ... JE MEHR BLUT DER SAUERSTOFFFUHR ZUR VERFÜGUNG STEHT - JE GRÖßER IST DIE MÖGLICHKEIT DER AUSSCHÖPFUNG DER LEISTUNG.



5-VIV Portionsbeutel für eine Mahlzeit

5.75 DM

... ist eine Zusammenstellung von den wichtigsten Komponenten für eine leicht verdauliche Mahlzeit, speziell abgestimmt für große Anstrengungen. Die Mahlzeit hält etwa 2 1/2 Stunden an. Hat sich bei vielen Sportarten bestens bewährt - auch vor langen Autofahrten sehr zu empfehlen, belastet nicht unnötig den Magen!

**EIWEISS ZUSATZ**

ZUR TÄGLICHEN NAHRUNG, UNTERSTÜTZT BEI EINER REGELMÄSSIGEN EINNAHME DEN MUSKELAUFBAU !!! LEICHT VERDAULICH - GUT VERTRÄGLICH ...

5-KER/250 KERNMARK 250-Gramm Packung 9.- DM

5-KER/1000 ... in der preiswerten 1-kg Großpackung 32.- DM

5-PRO **PROTEAR** Milcheiweisspräparat für Hobby- und Leistungssportler 10.90 DM

5-HEN HENSSELS **EIWEISS** SPORTLER KOMMT AUS DEM HAUSE OLBAS. 250-Gramm Packung 9.25 DM

SEHR WICHTIG -

DAS SOLLTE SICH JEDER SPORTLER HINTER DIE OHREN SCHREIBEN; Das Wichtigste ist das Training - ohne Training sind auch alle Mittelchen zwecklos!!!

OLBAS Spray, NUR Einführungspreis, 6.50 DM



OLBAS Spray ist die Weiterentwicklung eines jahrzehntlang bewährten und bekannten Produktes der Deutschen Olbas-Gesellschaft mbH. Es ist ein hochkonzentriertes natürliches Erzeugnis aus anderen Kräutern. Olbas-Spray ist somit ein hervorragendes Körperlegemittel mit speziellen Eigenschaften.

**Was ist Olbas-Spray?** Olbas-Spray ist ein hervorragendes Körperlegemittel mit speziellen Eigenschaften. Heute sind wir so weit und bieten Olbas-Spray mit gutem Gewissen jedem aktiven Sportler, einerlei, was für eine Sportart er betreibt, als treuen Helfer an.

**Olbas-Spray für den Sportler** Olbas-Spray ist kein Erzeugnis, das am "grünen Tisch" entwickelt wurde. In einer langen Versuchreihe hat es sich bereits auf vielen deutschen Sportstätten glänzend bewährt.



Die Deutsche OLBAS-GmbH ist offizieller Ausrüster der RAD-NATIONAL-Mannschaft

DIE ARTIKEL DER NEUEN CAMPAGNOLO SUPER RECORD GRUPPE SIND HEUTE -BEI KATALOGZUSAMMENSTELLUNG- NOCH NICHT OFFIZIELL IM VERKAUF. VEREINZELT SIND SOGENANNTA DEMSTATIONSGRUPPEN VERKAUFT WORDEN, WAS JEDOCH NICHT IM SINNE VON DER FIRMA CAMPAGNOLO WAR-HIERFÜR WURDEN DANN ZUM TEIL UTOPISCHE PREISE VERLANGT!!!! ... BIS HEUTE HAT DIE FIRMA CAMPAGNOLO ÜBERHAUPT NOCH KEINE EINZELPREISE HIERFÜR GENANNT. FEST STEHT LEDIGLICH, DASS DIE KOMPLETTE GRUPPE ca. 60% HÖHER IM PREIS LIEGT ALS DIE SEITHERIGE NUOVO RECORD GRUPPE, WELCHE WEITERHIN IM PROGRAMM BLEIBT. SOBALD DIE NEUE GRUPPE LIEFERBAR IST, WERDEN WIR SIE MIT UNSEREN HAUSMITTEILUNGEN INFORMIEREN - IM FOLGENDEN WÜCHTEN WIR NUR DIE NEUEN TEILE ETWAS ERLÄUTERN

DIE NEUEN TEILE ETWAS ERLÄUTERN

Die Achsen der Naben sind aus Titan. Im Aussehen ist kein Unterschied zu sehen

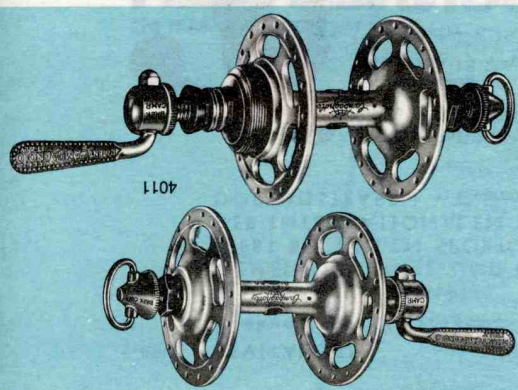

4011



4051

TRETLAGER - Kurbeln wie seither - die Kettenräder sind aus Aluminium und Achse aus Titan, mit Stahlkugelläuf.

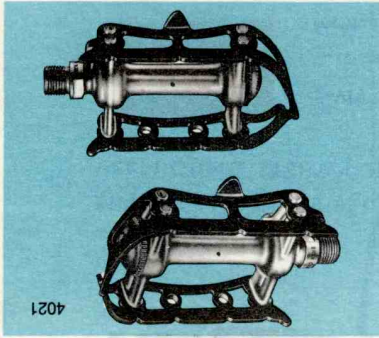

4021

PEDALEN sind schwarz und die Achsen aus Titan

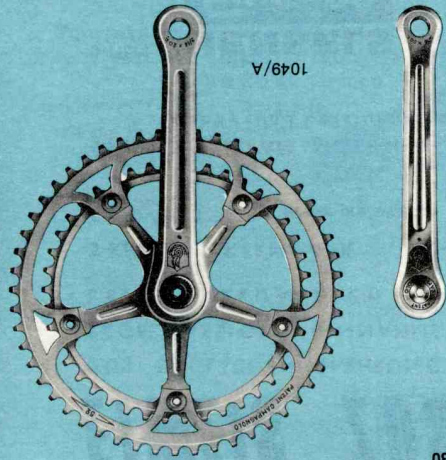

1049/A

4030

4031

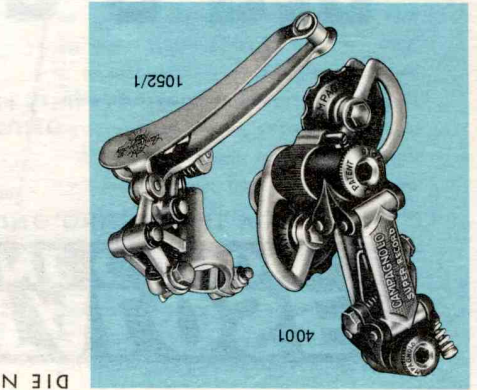

4001

1052/1

SCHALTUNG - die beiden Bolzen sind aus Titan und die beiden Bolzengehäuse in schwarz, technisch wie seither. Der UMWERFER ist unverändert. Die SATTELSTÜTZE ist ausgerüstet und die Oberteile sind aus Titan. STEUERSATZ aus Aluminium mit Stahlkugelllauf. Bei den BREMSEN sind die Hebel ausgebohrt.

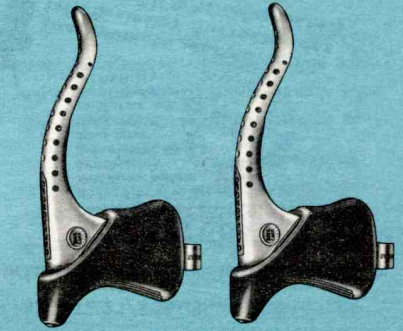

4061

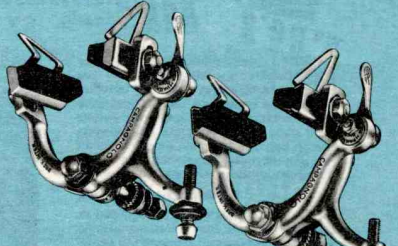

4041





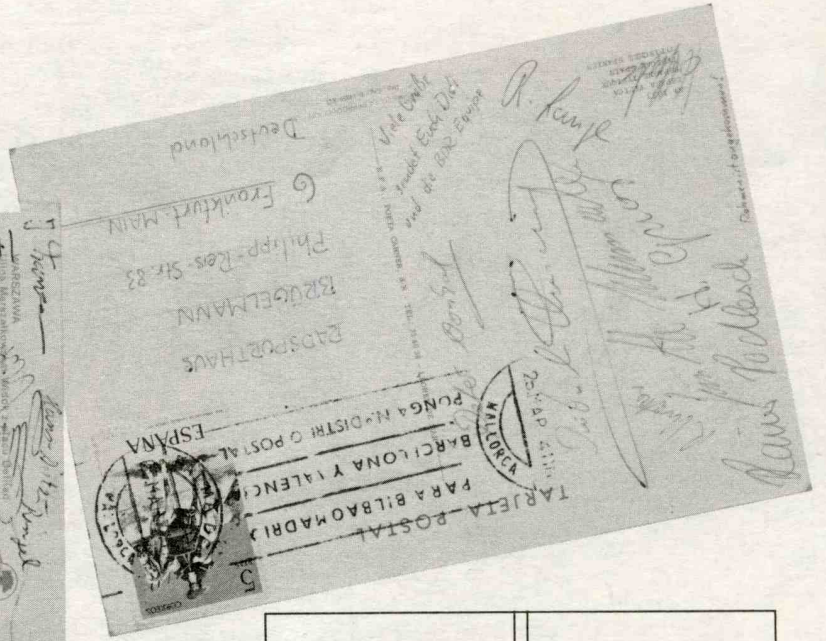
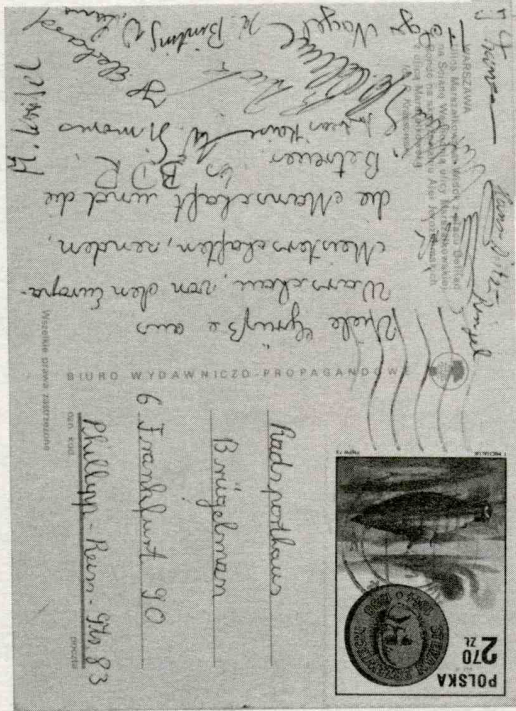

*Handwritten signature: Philipp Reem*

Offizieller Ausrüster  
 der deutschen  
 Olympia-Mannschaft  
 München 1972

**RADSPORTHAUS**  
**BRÜGELMANN**  
 Frankfurt

MÜNCHEN 1972

*Je remercie très vivement la Maison  
 RADSPORT BRÜGELMANN de l'aide  
 qu'il nous a apportée lors des 1<sup>ers</sup> Jeux  
 Olympiques de Munich.*

*Tous mes affectueux saluts.*

N° ..... F.I.C.

München le 5 Septembre 1972

C. C. 07-83  
 B. P.  
 TEL.

APLIÉE A LA FEDERATION INTERNATIONALE  
 AMATEUR DE CYCLISME  
 ET AU COMITE NATIONAL OLYMPIQUE TOGOLAIS

LOME (1060)

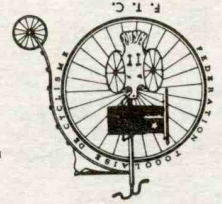

# Fédération Togolaise de Cyclisme

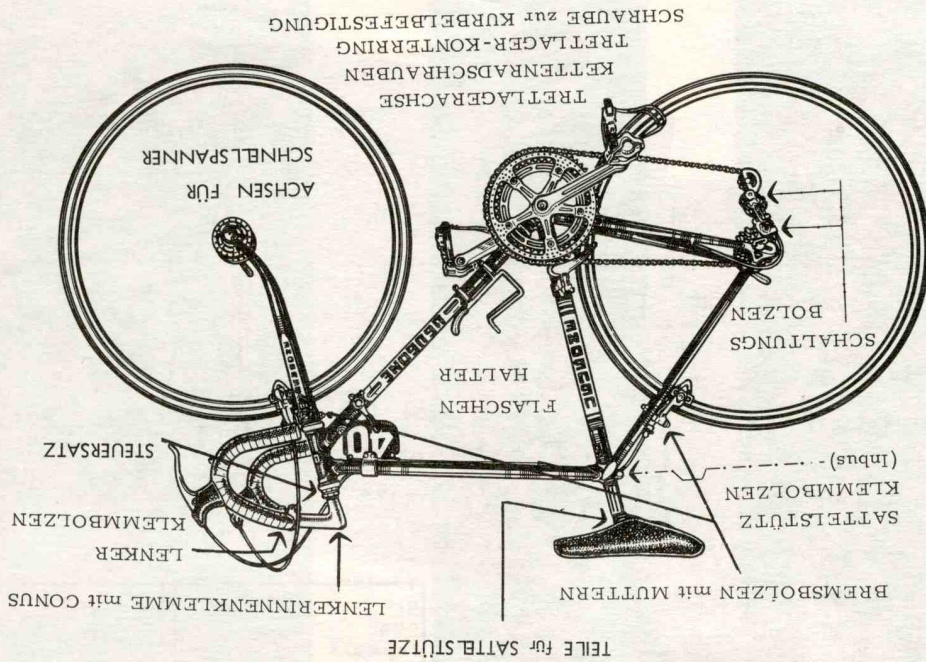

TEILE für SATTELSTÜTZE

Stabilität sprechen - DAS IST WAHNSINN .  
 oder Tretlagerachsen aus Alu . . . . . und ähnliches . Da kann man nicht mehr von Sicherheit oder  
 achsen aus Aluminium und diese dann auch noch kreuz und quer durchbohrt oder Pedalachsen aus Alu  
 boten wurde, grenzt bald an Werkzeug zum Selbstmord bei verschiedenen Artikeln . Schnellspann =  
 daraufhinweisen, daß die von UNS GEFÜHRTEN TEILE ALLE ERPROBT SIND !!! Was uns an leichten Teilen ange=  
 ALUMINIUM, BESONDERS LEICHTEN DURAL-LEGIERUNGEN und TITAN ergänzt . Wir möchten jedoch  
 Die Teile der B-72 Serie wurden zwischenzeitlich durch extra leichte Teile anderer Firmen aus

DIE GEWINDEGÄNGE FRESSEN .  
 ALUMINIUM TEILEN - DENN AUCH BEI DIESEN MATERIALIEN BESTeht DIE GEFÄHR, DASS SICH  
 FRESSEN . DIESES GLEITMITTEL HAT SICH BESTENS BEWÄHRT BEI DER MONTAGE VON TITAN oder  
 STRICHEN WERDEN , SO WIRD VERMIEDEN, DASS SICH DIE GEWINDEGÄNGE INEINANDER FEST=  
 GEWINDE MÜSSEN JEDOCH VOR JEDER MONTAGE MIT DEM SPEZIELLEN GLEITMITTEL EINGE =  
 SIND DIE ORIGINAL TEILE GEGEN DIE SUPERLEICHTEN B-72 TEILE AUSZUTAUSSCHEN . DIE  
 ALLE B-72 TEILE HABEN ORIGINAL-MASSE und ORIGINAL-GEWINDE, OHNE SCHWIERIGKEITEN



IN DEUTSCHLAND EXCLUSIV BEI RADSPO RT BRÜGELMANN  
 WELTKLASSENFAHRE R AUS DEM OSTBLOCK WURDEN HIERMIT AUSGESTATET

MEDAILLIEN VERGOLDET  
 BESTENS BEWÄHRT  
 OLYMPIA und WELTMEISTERSCHAFT ERPROBT

Leichten Kleinteilen für das Rennrad .  
 Raketenmotor-Produktion, welches sich auch bestens eignet zur Fertigung von besonders  
 . . . . . nur die Typenbezeichnung für eine 'federleichte' Material-Legierung aus der  
 . . . . . kein Geheimzeichen  
 . . . . . keine Wunderformel

**B-72**

EXTRA LEICHTE TEILE IN SONDERANFERTIGUNG

DIE NACHFRAGE ZU DIESEN LEICHTEN TEILEN WAR IN DEN LETZTEN JAHREN UNERWARTET GROSS - DIE HERSTELLUNG ERFOLGT JEDOCH ZUM GRÖSSTEN TEIL IN KLEINEREN BETRIEBEN, SODASS MIT LIEFERSCHWIERIGKEITEN IMMER ZU RECHNEN IST. DAS B-72 MATERIAL KOMMT AUS EINER GROSSEN FIRMA VON WELTRANG, AUCH MÜSSEN WIR STÄNDIG MIT LIEFERUNFÄHIGKEITEN RECHNEN.

Wir möchten daraufhinweisen, daß die leichten Teile nicht die gleiche Festigkeit haben - wie normale Teile der Serienproduktion in Stahl. Unsere Erprobungen und Kundenbestätigungen haben jedoch ergeben, daß die Festigkeit und Stabilität DER VON UNS GEFÜHRTEN ARTIKEL bei sachgemäßer Montage für den normalen Gebrauch ausreichend und zufriedenstellend ist. Auf jeden Fall ist die Verwendung des B-72 Gleitmittels empfehlenswert - auch bei Alu, Dural und Titan!!!

Bestell-Code	Material	Description	Price
B-72/501	B-72	Hohlachse für Vorderrad-Nabe komplett mit Kone und extra leichten Kontermuttern	19,85 DM
B-72/502	B-72	Hohlachse für Vorderrad-Nabe (Achse einzeln 8.-DM) komplett mit Kone und extra leichten Kontermuttern	17,40 DM
B-72/505	B-72	Hohlachse für HINTERRAD-Nabe komplett mit Kone und extra leichten Kontermuttern mit Rutschsicherung aus B-72 Material	23,45 DM
B-72/506	DURAL	... dito mit Hohlachse in Dural (Achse einzeln 9.-DM)	22,30 DM
B-72/510	DURAL	Vorderrad - Kontermutter extra leicht	1,50 DM
B-72/512	B-72	Hinterad - Kontermutter mit Rutschsicherung, besonders hart	3,50 DM
B-72/515	DURAL	Vorderrad - Spannachse	12.- DM
B-72/516	B-72	Vorderrad - Spannachse	14,50 DM
B-72/518	DURAL	Hinterad - Spannachse	15.- DM
B-72/519	B-72	Hinterad - Spannachse	17,50 DM
B-72/520	B-72	Gegenmutter zu Spannachse (hier konnten wir feststellen, daß Alu oder Dural zu weich ist und sich nicht eignet!)	5,30 DM
B-72/525	ALU	Schnellspannkopf	3,30 DM
B-72/530	B-72	Kurbelschraube (zur Befestigung der Kurbel auf der Achse. Vorheriges ... in Dural (FESTSPANNEN mit der Stahl-schraube ist empfehlenswert	5.- DM
B-72/531	DURAL	... in Dural	2.- DM
B-72/540	B-72	Schaltungsbolzen für Campagnolo NR-Modell oben	7.- DM
B-72/541	DURAL	ditto oben	5,50 DM
B-72/542	B-72	ditto UNTEN	8.- DM
B-72/545	Plastik	Kappe für unteres Federgelenk bei Campagnolo NR-Modell	5,50 DM
B-72/555	B-72	Lenker/Vorbau Innenklamme mit Konus -ALU ist zu weich, um den Lenker mit Sicherheit FEST anzuziehen!!!	20,50 DM
B-72/570	DURAL	Obere Steuerkopfmutter in SCHWARZ	9,80 DM
B-72/575	B-72	Bremsbolzen für Seitenzugbremse mit Muttern vorn	16,50 DM
B-72/576	B-72	ditto hinten	14,50 DM
B-72/580	B-72	Sattelstützklemmbolzen Inbus	9,10 DM
B-72/581	DURAL	Träger und Bügel für Sattelstütze (4 Teile) Campagnolo/Zeus	DM
B-72/582	B-72	Rolle mit Schraube für Sattelstütze (Alu ist nicht sicher genug!)	10.- DM
B-72/585	TITAN 81.-	Pedalachsen ( in ALU haben sich bei unseren Tests verbogen bzw abgebrochen!)	(ALU 55.-DM)
B-72/599	DURAL	Schraube mit 5mm Gewinde und 8mm Kopf - für Schaltungsradchen, Pedalhenken, Flaschenhalter etc. ....	-80 DM
B-72/GL	DURAL	GLEITMITTEL für alle Gewinde, unentbehrlich damit die Teile sich nicht festfressen!!!	2,60 DM

ALU-TITAN INNENLAGER  
haben wir von verschiedenen  
Herstellern an Lager ab 98.-DM

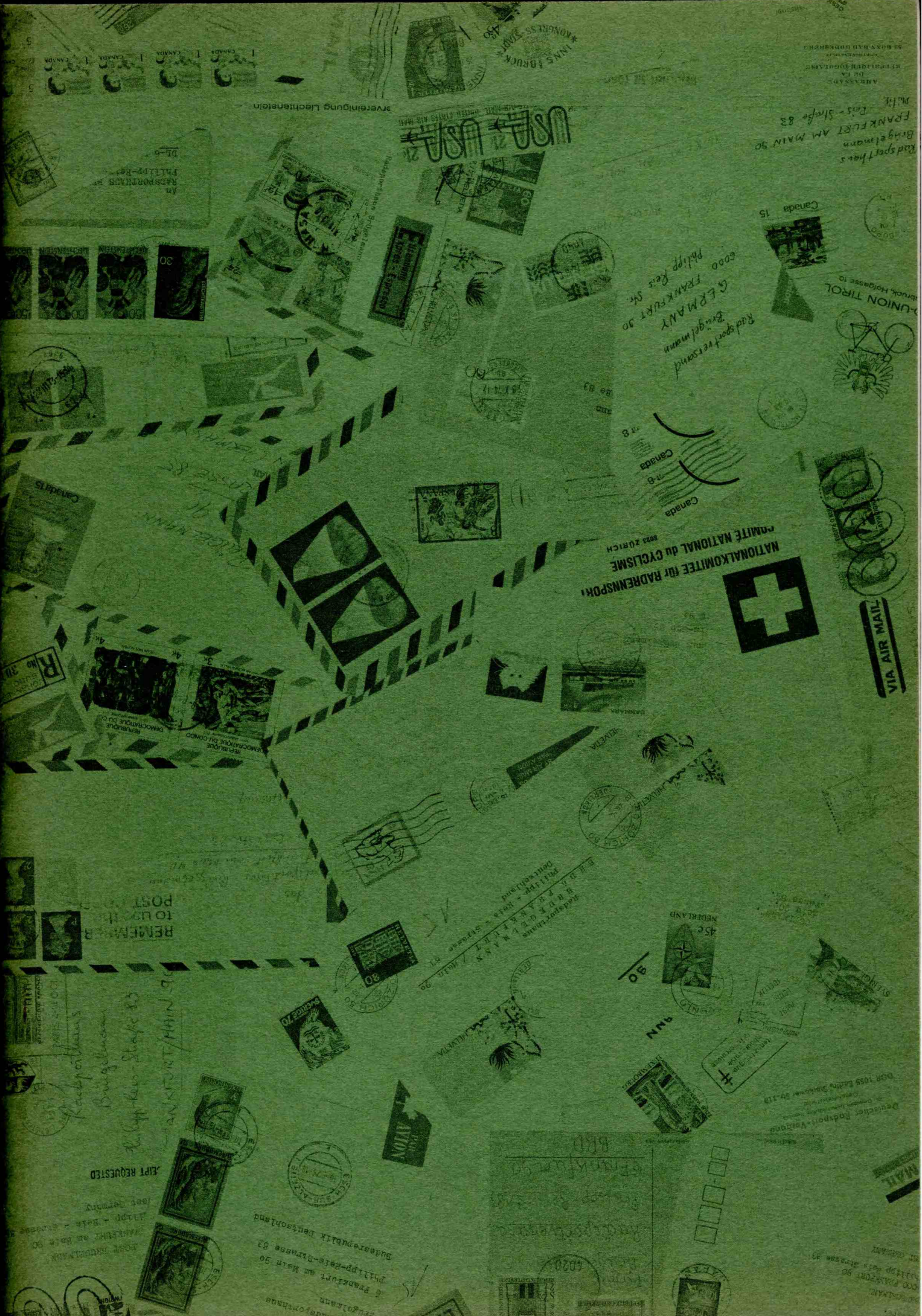

USA 21 USA 21

Radsporthaus  
Bingelmann  
FRANKFURT AM MAIN 90  
Philip-Steige 83

Radsportversand  
Bingelmann  
6000 FRANKFURT 90  
Philip-Steige 83

NATIONAALKOMITEE für RADRENNSPORT  
COMITÉ NATIONAL du CYCLISME  
8022 ZÜRICH



VIA AIR MAIL

An  
RADSPOHNER  
PHILIP-Steige  
83



REMEMBER  
TO USE  
POSTAGE

FLIGHT REQUESTED  
Radsporthaus  
Bingelmann  
Philip-Steige 83  
FRANKFURT AM MAIN 90

Bundesrepublik Deutschland  
Frankfurt am Main 90  
Philip-Steige-Strasse 83

REDAKTORIAL  
HILFEN  
SIE  
UNSERE  
ZEITUNG  
FRANKFURT  
AM MAIN  
90  
PHILIP-STEIGE  
83



Deutscher Radsport-Verband  
Postfach 100  
1000 Berlin  
Postfach 100  
1000 Berlin

FRANKFURT  
AM MAIN  
90  
PHILIP-STEIGE  
83